

# KASNOANTIČKE STAKLENE BOCE U KONTEKSTU OSTALIH NALAZA U GROBOVIMA ZAPADNE SALONITANSKE NEKROPOLE

<https://doi.org/10.17234/9789533791807.08>

IZVORNI ZNANSTVENI ČLANAK

Staklene boce sferičnog tijela i ljevkastog vrata ili ljevkastog oboda odnosno boce sferoidnog tijela i ljevkastog oboda nađene su u nekoliko grobova Zapadne salonitanske nekropole\*: riječ je o prilozima u kasnoantičkim grobovima pod tegulama, u amforama, grobovima bez konstrukcije te u rakama prekrivenim tegulama ili daskom. Budući da je riječ o građi iz neobjavljenih grobova Zapadne nekropole, ovdje donosimo katalog grobova s nalazima kao kontekst kasnoantičkim staklenim bocama. Od slobodno su puhanog stakla; one s rebrastim uresom su izrađene slobodnim puhanjem i puhanjem uzorka u kalup. Otkrićem i unaprjeđenjem tehnike puhanja staklo je pojeftinilo tako da je stolno posuđe do 1. st. p. Kr. postalo uobičajeno barem među višim društvenim slojevima. Prema podacima iz Dioklecijanovog edikta o maksimalnim cijenama, 301. g. je stakleno posuđe bilo deset do dvadeset puta skuplje od keramičkog. Iz navedenog, koliko god se razumije da su grobovi pod tegulama, u amforama i u rakama jeftiniji od kamenih grobnica ili grobova, ne možemo iz toga zaključivati o siromaštvu sahranjenih, jer glatke sferične boce ljevkastog vrata ili oboda (G 63.5, G 93.26, G 102.1, 2, G 105.1, 2, G 108.2, G 124.1; sl. 1 – 9) upućuju na srednju ili višu društvenu klasu, što potvrđuju i drugi nalazi u nekoliko grobova (G 63, G 93, G 108; T. 1 – 3, 5). Riječ je o uglavnom uvezenim bocama od kvalitetnog bezbojnog stakla, u Saloni i Dalmaciji rijetkom posuđu, u uporabi od (kasnog) 3. do ranog 5. st. Istodobne su, no manje kvalitetne boce sferoidnog glatkog ili rebrastog tijela i ljevkastog oboda (G 113.1 – 4, G 115.2, G 437.2, G 450.3; sl. 10 – 16), česte diljem Rimskog Carstva, i u Saloni, gdje su vjerojatno dijelom bile i proizvođene; one s rebrastim uresom slobodnim puhanjem i puhanjem uzorka u kalup. Na Zapadnoj su nekropoli nađene u grobovima u amforama i u raki, što moguće svjedoči o skromnijoj platežnoj moći, odnosno nižem statusu sahranjenih, od prethodnih. Nedostatak drugih priloga u nekim grobovima radije upućuje na promjenu kulta slijedom promjene vjere; to uz napomenu da su ostali nalazi u tim grobovima uglavnom vezani uz odjeću odnosno nakit sahranjenih pokojnika. Ako je točna pretpostavka da su u ovim grobovima, ili u barem nekima od njih, pokopani kršćani, onda boce nađene u grobovima ili kod grobova G 102 (T. 4, 12), G 105 (T. 4, 13), G 124 (T. 8, 17); G 115 (T. 7, 16), G 437 (T. 8, 18), G 450 (T. 9, 19) nisu grobni prilozima u smislu popudbine već ostatci rituala pri sahrani ili tijekom memorijalnih dana.

**Ključne riječi:** staklo, boca, slobodno puhanje, puhanje uzorka (*Pattern-blowing*), Salona, Zapadna nekropola

## UVODNA NAPOMENA

U radu se obrađuju grobovi enumerirani kao u grobnim formularima sa zaštitnih istraživanja Zapadne salonitanske nekropole, tzv. Zaobilaznice, 1986. – 1987. god. i evaluirani u odnosu na relevantne priloge i okolnosti nalaza. Svi su nalazi katalogizirani, a kataloški brojevi predmeta odgovaraju brojevima uz ilustracije na tablama. Po zaključenom tekstu o bocama iz grobova slijedi tekst o svakom grobu s katalogom nalaza tog groba. U kontekstuiranju nalaza u katalogu grobova nema bilješke ako ne iznosimo više podataka od navedenih u analogijama uz u tekstu u

\* Građu je konzervirala Ivana-Zrinka Bajić Franković, viša konzervatorica-restauratorica Arheološkog muzeja u Splitu.



Sl. 1 – G 63.5, snimio Tonći Seser



Sl. 2 – G 63.6, snimio Tonći Seser

zagradama navedeni kataloški broj nalaza. Kataloška čestica počinje nazivom i datacijom grobne cjeline, slijede kataloški brojevi s nazivom, inventarnim brojem, materijalom i opisom, dimenzijama, analogijama te tipološkom datacijom predmeta.

### **STAKLENE BOCE SFERIČNOG TIJELA I LJEVKASTOG VRATA ILI LJEVKASTOG OBODA**

Boce sferičnog tijela, kratkog ljevkastog vrata stajale su na ravnom ili blago konkavnom dnu. Rub blago konveksnog ili ravnog oboda im je neobrađen ili donekle uglačan.<sup>1</sup> Bile su visoke između 12 i 15 cm. U Saloni su od gotovo bezbojnog stakla zelenkastog odsjaja, u grobovima Zapadne nekropole neurešene: G 63.5 (sl. 1), G 93.26 (sl. 3), G 102.1, 2 (sl. 4, 5), G 105.2 (sl. 7), G 108.2 (sl. 8), G 124.1 (sl. 9). Taj se tip boca javlja uglavnom u sjeverozapadnim provincijama Rimskog Carstva, u 3. st., uglavnom u 2. polovici odnosno krajem 3. st. i traje do početka 5. st.<sup>2</sup> Takve se boce u G 63 (br. 5, 6; sl. 1, 2) neovisno datiraju kontekstom datiranim novcem (br. 1), Maksimijanovim numom iz 300. g., u (1. pol.) 4. st., a one iz G 102 (br. 1, 2; sl. 4, 5) komemorativnim antoninijanom (br. 4) iz 270. g. u kasno 3. st. Dosad je bio poznat samo jedan primjerak iz Salone urešen horizontalnim incizijama<sup>3</sup>, iz Zadra<sup>4</sup> te iz Budve.<sup>5</sup> Zapadni i balkanski proizvodi

<sup>1</sup> Takav je rub oboda karakterističan za proizvodnju sjeverozapadnih provincija: Stern 2001, str. 149.

<sup>2</sup> Isings 1957, str. 123–125, forma 104b; Whitehouse 1997, kat. br. 280; Lazar 2003, str. 146–147, 6.2.8., sl. 42; Antonaras 2017, str. 107, forma 61; Foy *et al.* 2018, str. 253, IN 251.

<sup>3</sup> Buljević 1994a, str. 259, kat. br. 8.

<sup>4</sup> Perović 2008, kat. br. 20.

<sup>5</sup> Marković 2012, str. 132, 209, 211–212, tip 2, T. 63. G 93. 1.



Sl. 3.1 – G 93.26, snimio Tonći Seser



Sl. 3.2 – G 93.26, snimio Tonći Seser

ponekad su urešeni horizontalnim incizijama, a za Solun su tipični primjerci s omotanom staklenom niti oko vrata i inače za istočni Mediteran karakterističnim uresom posuda ljevkastog oboda. Srodna se boca u G 63.6 (sl. 2), s kratkim cilindričnim vratom što završava dugim ljevkastim obodom glatkog ruba, drži istovremenim proizvodom moguće sirijsko-palestinskih radionica. Procjenjuje se da su takve boce bile visoke 15 – 17 cm.<sup>6</sup> Takve su istočnomediterranske boce često urešene vertikalnim rebrima na tijelu koja se dobiju štibanjem.<sup>7</sup>

U G 63 (T. 1, 10), pod tegulama, sahranjena je žena na što upućuju nalazi koštanih ukosnica (br. 8 – 17) te olovnih zrcala (br. 2 – 4), što se u pogrebnom kontekstu vezuju uz ženske i dječje ukope.

U G 105 (T. 4, 13), pod tegulama, staklene boce (br. 1, 2; sl. 6, 7) datiraju grob u kasno 3. – ranog 5. st. Riječ je o istom tipološkom uparivanju kao u G 63. Nedostatni su podatci za određenje spola pokojnika. Prirodno je nijansirano staklo s tragovima druge boje u Saloni vrlo rijetko (br. 2; sl. 7).<sup>8</sup> Uz to, nepravilna izradba odnosno nabor pod izvanserijski zaobljenim obodom upućuju na mogućnost lokalne proizvodnje.

Sferične boce kratkog vrata i dugog ljevkastog oboda, kakve su nađene u G 63.6 (sl. 2) i 105.1 (sl. 6) Zapadne salonitanske nekropole uparene s onima sferičnog tijela i ljevkastog vrata u G 63.5 (sl. 1) i G 105.2 (sl. 7), jedine su dvije takve boce u Dalmaciji. Budući da su parovi boca u G 63 i G 105 od stakla iste kvalitete i isto tretiranog oboda, dakle ujednačene kvalitete i izvedbe, držimo da su ta dva različita tipa istog radioničkog podrijetla, bilo da su uvezene sa zapada Carstva (G 63), bilo da su lokalno proizvedene (G 105).

Boca sferičnog tijela i ljevkastog vrata nađena je i u G 93 (sl. 3). Riječ je o grobu bez grobne arhitekture (T. 2, 3, 11), u kojem ostatci željeznih čavala (br. 20 – 22) moguće upućuju na pokop u drvenom lijesu. Višekratnim se ukopima, zabilježenim u grobnom formularu, može objasniti širok datacijski raspon predmeta prilaganih uz pokojnike u nekoliko navrata u razdoblju 2. – (poč.) 5. st. Barem je jedan ukop bio ženski odnosno dječji, na što osobito upućuju nalazi zrcala (br. 1), naušnice (br. 2), ukosnica (br. 7 – 12), prstena malog promjera (br. 3) te lutke (br. 14 – 18).

S obzirom na nalaz staklenih boca sferičnog tijela i ljevkastog vrata (br. 1 i 2; sl. 4, 5) uz noge pokojnika i novac (br. 4) uz grob, G 102 (T. 4, 12) možemo datirati u zadnju trećinu 3. st., u doba

<sup>6</sup> Whitehouse 1997, kat. br. 279; Antonaras 2017, str. 109, forma 64.

<sup>7</sup> Stern 2001, str. 149, kat. br. 104, 105.

<sup>8</sup> Buljević 2016, str. 335.



Sl. 4 – G 102.1, snimio Vicko Vidan



Sl. 5 – G 102.2, snimio Vicko Vidan

cara Klaudija II. Gotika (268. – 270. g.), preciznije od 270. g., kada je ovaj novac kovan. Riječ je o ukopu u grobu pod tegulama od kojih su Pansiana tegule iz 1. st., razumije se, u sekundarnoj uporabi. I ovdje su, kao i u G 105, nedostatni podatci za određenje spola pokojnika.

Skelet u G 108 (T. 5, 14) pokriven je vodoravnim tegulama u grobnoj raki bez arhitekture. Staklena boca (br. 2; sl. 8) datira grob u kasno 3. – ranog 5. st.<sup>9</sup> Narukvice od gagata (br. 12 – 15), s unutrašnjim promjerom manjim od 5,5 cm upućuju, zajedno s ukosnicama (br. 7, 8), na ženski dječji ukop. Boca i narukvice uvezene su iz zapadnih provincija Rimskog Carstva. Antoninijan (br. 1) iz 3. st. je *terminus ante quem non*.<sup>10</sup>

I G 124 (T. 8, 17) je grob bez arhitekture. Nije određen spol pokojnika. Staklena boca uz lijevo stopalo (br. 1; sl. 9) i vretenasti balzamarij (br. 2) na desnoj nadlaktici datiraju grob u kasno 3. – 5. st.

Ovdje je riječ o kvalitetnom i u Saloni odnosno Dalmaciji rijetkom posuđu što upućuje na viši socijalni rang pokojnika.<sup>11</sup> Primijetimo da takvih boca nema u grobnim amforama Zapadne salonićanske nekropole.

<sup>9</sup> Držimo da je u G 108, s obzirom na bezbojne ulomke, nađena staklena boca sferičnog tijela, ljevkastog vrata. Stakleni su nalazi, naime, iz G 108 i G 113 u Muzej dopremljeni pomiješani. No u grobnom se formularu spominju po dvije boce loptastog tijela u jednom i u drugom grobu. Kako u ostalim grobovima nikada nisu uparene sferične i sferoidne boce o kakvima ovdje pišemo, držimo da su sferoidne boce narebrenog tijela i ljevkastog oboda nađene u G 113.

<sup>10</sup> Zahvaljujem Ani Marinović na determinaciji novca.

<sup>11</sup> Sada mi je, uvidom u, za skorašnju izložbu obrađenu građu iz nekih grobova, poznat još jedan grob sa Zapadne nekropole, G 71, u kojem su, između ostalog, nađene dvije takve boce sferičnog tijela i ljevkastog vrata.



Sl. 6 – G 105.1, snimio Vicko Vidan



Sl. 7 – G 105.2, snimio Vicko Vidan



Sl. 8 – G 108.2, snimio Vicko Vidan



Sl. 9 – G 124. 1, snimio Vicko Vidan



Sl. 10 – G 113.1, snimio Vicko Vidan



Sl. 11 – G 113.2, snimio Vicko Vidan



Sl. 12 – G 113.3, snimio Vicko Vidan



Sl. 13 – G 113.4, snimio Vicko Vidan

## STAKLENE BOCE SFEROIDNOG TIJELA I LJEVKASTOG OBODA

U grobnim su amforama i rakama, pak nađene kasnoantičke boce sferoidnog tijela, blago konkavnog dna, cilindričnog vrata i ljevkastog oboda u uporabi od kasnog 3. do ranog 5. st. diljem Rimskog Carstva. Procjenjuje se da su takve boce bile visoke 15 – 22 cm.<sup>12</sup> Takve su slobodno puhanе glatke boce<sup>13</sup>, kao u G 115.2 (sl. 14), uz srodne boce izrađene puhanjem rebrastog uzorka u kalup<sup>14</sup>, kao u G 113.1 – 4 (sl. 10 – 13), G 437.2 (sl. 15) i G 450.3 (sl. 16)<sup>15</sup>, najzastupljeniji tip

<sup>12</sup> Antonaras 2017, str. 99, forma 51; visina boce u G 437.2 je 11,8 cm, one u G 450.3 iznosi 18 cm; ostale nisu sačuvane u punoj visini.

<sup>13</sup> Isings 1957, str. 119–120, forma 101; Arveiller-Dulong and Nenna 2005, str. 359, kat. br. 1050, 1053; Antonaras 2017, str. 99–100, forma 51a.

<sup>14</sup> Tehnika dekoriranja i oblikovanja predmeta puhanjem stakla prvo u kalup s uzorkom, u kojem se oblikuje dekoracija, potom, do zadobivanja konačnog oblika, pretežito slobodnim puhanjem što modificira dekoraciju; rebrasti uzorak je vertikalni ili zavijen: Stern 2001, str. 24, 26–27, 133–134, 201.

<sup>15</sup> Lazar 2003, str. 141–142, 6.2.3., sl. 41; Arveiller-Dulong and Nenna 2005, str. 359, kat. br. 1056; Antonaras 2017, str. 99–100, forma 51b; Buljević 2022, 41–43, str. uz kat. br. 2.



Sl. 14 – G 115.2, snimio Vicko Vidan

kasnoantičkog posuđa iz Salone i tangetnih područja. Njihova brojnost i kvaliteta upućuju na mogućnost njihove proizvodnje u Saloni<sup>16</sup>, tim više što se datiraju u vrijeme kada u Saloni djeluje staklarska radionica.<sup>17</sup> Njihova često lošija izradba, a time i niža cijena, upućuje na mogućnost lokalne proizvodnje boca rabljenih uglavnom, ako ne isključivo, u grobnom kultu.<sup>18</sup>

U G 113 (T. 6, 15), u zemljanoj raki, nađena su dva skeleta sahranjena istovremeno jedan iznad drugog, moguće brat i sestra.

Staklene boce (br. 1 – 4; sl. 10 – 13) datiraju grob u kasno 3. – ranog 5. st., a nađene su uz gornjeg pokojnika kao i lukovičasta fibula (br. 5), što najvjerojatnije upućuje na ukop muškarca. Uz donji su kostur nalazi koje povezujemo sa ženskim ukopom: koštane ukosnice (br. 7 – 15), narukvice (br. 16, 17), perle (br. 18 – 22). S obzirom na mali promjer narukvice (br. 16) držimo da je ovdje sahranjena djevojčica.

Grobovi u amforama su, uz one jednostavne, bez grobne konstrukcije, najčešći tip ukopa u Dalmaciji, gdje su ukopi u jednu amforu najčešće dječji.<sup>19</sup> Steče se dojam da su u amforama pokopani ljudi lošijeg imovinskog stanja.<sup>20</sup> U G 115 (T. 7, 16) i nalaz ljuštore školjkaša (br. 6) moguće upućuje na činjenicu da je riječ o ženskom dječjem ukopu. S obzirom na nalaz afričke amfore (br. 1) i staklene boce (br. 2; sl. 14), G 115 i sloj datiramo u razdoblje kasnog 3. – ranog 5. st.

Djevojčica je, držimo, bila sahranjena i u G 437 (T. 8, 18), u amfori (br. 1). Boca (br. 2; sl. 15) je s obzirom na izvedbu rebara moguće lokalni, salonitanski proizvod. Na lijevom su ramenu pokojnice nađene perle i privjesci, vjerojatno dijelovi ogrlice (br. 3 – 22). Grob se s obzirom na istočnomediterranski tip amfore i staklenu bocu datira u razdoblje kasnog 3. – ranog 5. st.

U grobu 450 (T. 9, 19) pokopan je odrasli pokojnik u dvije sjevernoafričke amfore (br. 1 i 2).

<sup>16</sup> Buljević 2022, str. 41–43, uz kat. br. 2.

<sup>17</sup> Auth 1975, str. 147.

<sup>18</sup> Antonaras 2017, str. 100, forma 51.

<sup>19</sup> Bubić 2016, str. 139, 381, 383.

<sup>20</sup> Bubić 2016, str. 384.



Sl. 15 – G 437.2, snimio Tonči Seser



Sl. 16 – G 450.3, snimio Vicko Vidan

Staklena je boca sferoidnog rebrastog tijela nađena uz lijevo stopalo pokojnika ili pokojnice (br. 3; sl. 16). Staklena hemisferična zdjelica (br. 4) pripada tipu posuđa nađenog diljem Rimskog Carstva, poglavito na zapadu gdje su uglavnom i proizvođene.<sup>21</sup> Kada su, kao ova, neobrađenog, dakle grubog, oštrog ruba pretpostavlja se da nisu služile za piće nego kao svjetiljke.<sup>22</sup> Budući da je, međutim, kao i u trogirskom grobu pod tegulama, nađena u paru s bocom najvjerojatnije je riječ o čaši, tim više što su u trogirskom grobu boca i hemisferična posuda nađene zajedno s keramičkom svjetiljkom.<sup>23</sup> Otprije su poznati dalmatinski odnosno salonitanski glatki ili dekorirani primjerci.<sup>24</sup> Grob stakleni nalazi i amfore datiraju u kasno 3. – 4. st.

## ZAKLJUČAK

Otkrićem i unaprjeđenjem tehnike puhanja staklo je pojeftinilo tako da je stolno posuđe do 1. st. postalo uobičajeno barem među višim društvenim slojevima.<sup>25</sup> Prema podacima iz Dioklecijanovog edikta o maksimalnim cijenama, 301. god. je stakleno posuđe bilo deset do

<sup>21</sup> Antonaras 2017, str. 63, forma 12.

<sup>22</sup> Antonaras 2017, str. 63, forma 12.

<sup>23</sup> Buljević 2022, str. 39–41.

<sup>24</sup> Kirigin 1984, str. 128, 3b, T. XIV; Buljević 2019, str. 92, kat. br. 59 – 61; Buljević 2022, str. 39–41, kat. br. 1.

<sup>25</sup> Antonaras 2010, str. 384.

dvadeset puta skuplje od keramičkog.<sup>26</sup> Iz navedenog, koliko god se razumije da su grobovi pod tegulama, u amforama i u rakama jeftiniji od kamenih grobnica ili grobova, ne možemo iz toga zaključivati o siromaštvu sahranjenih, jer staklene sferične boce ljevkastog vrata ili oboda (G 63.5, 6, G 93.26, G 102.1, 2, G 105.1, 2, G 108.2, G 124.1; sl. 1 – 9) upućuju na srednju ili višu društvenu klasu<sup>27</sup>, što potvrđuju i drugi nalazi u nekoliko grobova (G 63, G 93, G 108; T. 1 – 3, 5). Uglavnom su nađene u paru kao u G 63 (T. 1, 10), G 105 (T. 4, 13), G 102 (T. 4, 12), a prema navodu u grobnom formularu i u G 108 (T. 5, 14); u G 93 (T. 2, 3, 11) i G 124 (T. 8, 17) su uparene s vretenastim balzamarijima. Tipološki se datiraju od (kasnog) 3. do ranog 5. st., a njihovu dataciju u 3. i 4. st. potvrđuju i ovdje novcem datirani G 102 s komemorativnim antoninijanom iz 270. g., G 108 s neodređenim antoninijanom i G 63 s Maksimijanovim numom iz 300. g.

Riječ je o uglavnom uvezenim bocama od kvalitetnog bezbojnog stakla, u Saloni i Dalmaciji rijetkom posuđu. Nađene su u grobovima pod tegulama (G 63, G 102, G 105; T. 10, 12, 13), u raki prekrivenoj tegulama (G 108; T. 14) te u grobovima bez konstrukcije (G 93, G 124; T. 11, 17). Nema ih u grobnim amforama Zapadne nekropole. Istodobne su, no manje kvalitetne boce sferoidnog glatkog ili rebrastog tijela i ljevkastog oboda (G 113.1 – 4, G 115.2, G 437.2 i G 450.3; sl. 10 – 16) česte diljem Rimskog Carstva, pa tako i u Saloni gdje su vjerojatno dijelom i proizvođene. Na Zapadnoj su nekropoli nađene u grobovima u amforama (G 115, G 437, G 450; T. 16, 18, 19) i u raki prekrivenoj daskom (G 113; T. 15), što moguće svjedoči o skromnijoj platežnoj moći, odnosno nižem statusu sahranjenih, od prethodnih.

Boce sferičnog i sferoidalnog tijela, ljevkastog vrata odnosno oboda, uglavnom su nađene uz donji dio nogu pokojnika kao u G 63 (T. 10), G 102 (T. 12), G 105 (T. 13), G 108 (T. 14), G 113 (T. 15), G 124 (T. 17), G 437 (T. 18), G 450 (T. 19); jedna iz G 113 (T. 15) nađena je uz ruku. Nedostatak drugih priloga u nekim grobovima radije upućuje na promjenu kulta slijedom promjene vjere; to uz napomenu da su ostali nalazi u tim grobovima uglavnom vezani uz odjeću odnosno nakit sahranjenih pokojnika. Ako je točna pretpostavka da su u ovim grobovima, ili u barem nekima od njih, pokopani kršćani, onda boce nađene u grobovima ili kod grobova G 102 (T. 12), G 105 (T. 13), G 124 (T. 17) te G 115 (T. 16), G 437 (T. 18), G 450 (T. 19) nisu grobni prilozima u smislu popudbine već ostatci rituala pri sahrani ili tijekom memorijalnih dana.<sup>28</sup>

---

<sup>26</sup> Antonaras 2010, str. 394.

<sup>27</sup> Antonaras 2010, str. 385, 393–394, sl. 1.

<sup>28</sup> Antonaras 2010, str. 392.

## KATALOG GROBOVA

**Grob 63 (T. 1, 10)** je grob pod tegulama. Na zaštitnim istraživanjima Zapadne nekropole, u sektoru III odnosno zapadno od bedema otkriven je 61 grob pod tegulama.<sup>29</sup> Grob pod tegulama je česta vrsta ukopa u kasnoj antici. Riječ je o ukopima pokojnika u raku često popločanu tegulama i prekrivenu tegulama, ponekad i kamenim pločama, tako da tvore krov na dvije vode. Uzglavlje i donožje ovih grobova također je zatvoreno okomito postavljenim tegulama. Ponekad su spojevi tegula učvršćeni žbukom i prekriveni imbreksima. Pretpostavlja se da pripadaju siromašnijem sloju stanovništva.<sup>30</sup> Na salonitanskom se području grobovi pod tegulama okvirno datiraju u razdoblje 4. – 6. st.<sup>31</sup>

Maksimijanov *nummus* siscijske kovnice iz 300. god. (**br. 1**), novac nađen uz stopala pokojnice, kao *terminus ante quem non* datira grob u (1. pol.) 4. st.

U antici su se zrcala (*specula*) uglavnom izrađivala od srebra i uglučane bronce, a od ranog rimskog carskog doba izrađuju se i mala ili prijenosna zrcala koja se uglavnom sastoje od olovnog okvira lijevanog u kalup i odražavajućeg konveksnog puhanog staklenog okula od uglavnom bezbojnog stakla prevučenog s konkavne strane olovnim filmom (**br. 2-4**); Aleksandar iz Afrodizije spominje kositreni sloj na staklenim zrcalima (*Problemata*, I, 132). U uporabi su dugo, najmlađa su datirana u doba 5. – 7. st. Nađena su diljem Rimskog Carstva, manje na zapadnim rubovima, uglavnom u središnjoj Europi, regijama uz limes, osobito od srednjeg Dunava do Crnog mora te u Italiji. Plinije (*HN* 36. 193) vezuje njihovu proizvodnju uz Sidon, poznato staklarsko središte na levantskoj obali. Drži se da su se proizvodila u Galiji, provincijama središnjeg Podunavlja, moguće i u središtima crnomorskih provincija. Njihova zastupljenost na određenim lokalitetima moguće upućuje na kretanja vojnih jedinica. Nisu bila skupa, stajala su jedan denar i većina ih je mogla sebi priuštiti. Nađena su u pogrebnom, religijskom i svjetovnom kontekstu. Na nekima su natpisi sa željama za sreću, ljepotu tijela i duše, imena i posvete. U pogrebnom kontekstu uglavnom se vezuju uz ženske i dječje ukope, a uz pretpostavke da su polagani kao osobne stvari pokojnika, igračke, uresi, amuleti, zavjetni darovi ili alati za proricanje ističe se i njihova bogata lunarna odnosno solarno-ktonska simbolika. Njihove su kružne ili poligonalne zrcalne površine, naime, toliko male, oko 2 cm, a olovo toliko mekano, da nisu bila osobito prikladna za praktičnu uporabu pri dotjeravanju. Vjerojatno su bila vezana uz bogoslužje u svetištima, lararijima i pri pogrebima.<sup>32</sup> Olovo se, naime, zbog boje i težine, tradicionalno povezivalo s podzemnim, smrću, hladnoćom i magičnim, primjerice za tablice prokletstava (*tabellae defixionis*).<sup>33</sup> Uostalom i zrcala su se nekoć koristila u magijske svrhe odnosno u katoptromantiji – zrcalnoj magiji ili gatanju promatranjem i tumačenjem odraza na odražavajućoj površini.<sup>34</sup> Sjetimo se ovdje da su i naši stari, osim iz kave ili karata, ponekad gatali iz olova tumačeći simboliku oblika nastalih gašenjem

<sup>29</sup> Bubić 2016, str. 14, bilj. 56.

<sup>30</sup> Bubić 2016, str. 384.

<sup>31</sup> Bubić 2016, str. 23, 60–67.

<sup>32</sup> Bordenache Battaglia 1936, str. 322; Whitehouse 2003, str. 72–73, uz kat. br. 1014; Baratta 2009a, str. 430–431; Baratta 2009b, str. 69; Baratta 2010; Buora, Magnani 2015, str. 17; Corti 2015, str. 189, 191–192; Milovanović *et al.* 2016, str. 11–14; Uboldi 2016, str. 97–99, 102; Petcu 2017, str. 166, bilj. 25; Foy *et al.* 2018, str. 330–331, IN 325; Giunio 2018, str. 73–74; Streinu *et al.* 2020, str. 175–187, 191–192; Elefterescu 2021, str. 293–305.

<sup>33</sup> Németh, Szabó 2010, str. 101–102; Giunio 2016, str. 74–75; Milovanović *et al.* 2016, str. 14; Sánchez Natalías 2018, str. 9–13.

<sup>34</sup> Streinu *et al.* 2020, str. 176–177, bilj. 14.

vrućeg olova u hladnoj vodi. Kao votivni darovi u svetištima posvećena su ženskim božanstvima, Seleni, Afroditi odnosno Veneri, Izidi, Heri odnosno Junoni ili nimfama<sup>35</sup>; poznato je takvo salonitansko i još jedno dalmatinsko olovno zrcalo s prikazom triju Gracija.<sup>36</sup> Kao dio pogrebnog kulta u sivoj su zoni između religije i magije.<sup>37</sup> Zanimljivo, niti jedno stakleno zrcalo u olovnom okviru na Zapadnoj nekropoli nije sačuvano s poledinom što moguće znači da su im poledine bile od organskog materijala.<sup>38</sup> Premda je teško odrediti njihovu namjenu, mala se zrcala uglavnom drže kulturnim odnosno apotropejskim predmetima, a najzastupljenija su u 2. – 3. st. Motiv romba i granula na okviru zrcala može se povezati s urokljivim okom (*oculus malus*) od kojeg su Rimljani zazirali, a motiv vinove loze je kao simbol besmrtnosti čest na rimskim funerarnim spomenicima.<sup>39</sup> Salonitanska se zrcala mogu podijeliti u tri grupe, na ona s kružnim okvirom i ručkom, s kružnim okvirom s prstenom odnosno bez njega na stražnjoj strani te s četvrtastim okvirom bez ručke.<sup>40</sup> Na Zapadnoj su nekropoli nađena zrcala s kružnim okvirom i jedno s četvrtastim. Kružni okviri staklenih zrcala bez ručke<sup>41</sup> iz ovog groba tipološki se datiraju u 2. – 3. st. Vjerojatno su, kao i analogna akvilejska zrcala, uvezena iz Panonije. Postoje tipološke poveznice salonitanskih zrcala sa zrcalima s ručkom i bez nje nađenima u mezijskom Durostoru<sup>42</sup>, što se možda može vezati uz boravak XI. *Claudiae Piaae Fidelis* legije koja je prethodno boravila u Dalmaciji, no jesu li tamo i izrađena teško je sa sigurnošću tvrditi.

Boce (**br. 5**) sferičnog tijela, kratkog ljevkastog vrata, neobrađenog ili donekle uglačanog ruba blago konveksnog ili ravnog oboda stajale su na ravnom ili blago konkavnom dnu. Taj se tip boca javlja uglavnom u sjeverozapadnim provincijama Rimskog Carstva, krajem 3. st. i traje do početka 5. st. Srodna boca s vratom što završava vatrom uglačanim ljevkastim obodom (**br. 6**) datira se na isti način, a drži se proizvodom sirijsko-palestinskih radionica.

Perlica (**br. 7**) pripada dugotrajnom i jako proširenom tipu. Koštane se ukosnice s lukovičastom glavom datiraju od 2. do 4. st. (**br. 8-17**).

### Grob 63, pod tegulama, orijentiran S-J, T. 1, 10

Datacija: (1. pol.) 4. st.

1. Novac

Inv. br. AMS-21554

Materijal / opis: brončani Maksimijanov num, na aversu ovjenčan carev portret nadesno i natpis IMP MAXIMIANVS s izlizanim dijelom P F AVG, a na reversu stoji Moneta nalijevo dok u desnoj ruci drži vagu, a u lijevoj rog obilja i natpis: SACRA MONET AVGG ET CAESS NOSTR, u egzergu se vidi dio oznake kovnice IS.

<sup>35</sup> Baratta 2009b, str. 69–70; Baratta 2010, str. 1152–1154.

<sup>36</sup> Ivčević 2002b, I: str. 332, II: str. 156, sl. 2; Baratta 2010, str. 1154–1156; Giunio 2018, kat. br. 133.

<sup>37</sup> Németh, Szabó 2010, str. 102; Elefterescu 2021, str. 296–297.

<sup>38</sup> Corti 2015, str. 191; Streinu *et al.* 2020, str. 175.

<sup>39</sup> Milovanović *et al.* 2016, str. 13–14; Streinu *et al.* 2020, str. 177; Elefterescu 2021, str. 297–298.

<sup>40</sup> Čuvaju se u Arheološkom muzeju u Splitu.

<sup>41</sup> Osim u G 63.2 – 4 nađeni su u G 93.1, G 99.1 i G 177.3.

<sup>42</sup> Elefterescu 2021, kat. br. 4, 24, sl. 4, 24.

Mjere: dimenzije: pr. 2,92 cm, težina 8,67 g, položaj kalupa 12.

Analogije: RIC VI, 131b (str. 469)

Datacija: 300. god.

## 2. Ulomak zrcala

Inv. br. AMS-74508

Materijal / opis: lijevani kružni olovni okvir zrcala s donje strane gladak, s gornje urešen floralno-geometrijskim motivom na gustim rombovima između rebara s vanjske i unutrašnje strane; motiv čini šest kružnica s kružnim središnjim ispupčenjem, između njih je šest grozdolikih ispupčenja od po tri bobice, s tim da se uz dva nalazi po još jedno samostalno kružno ispupčenje, tu se nazire i valovnica, pa je vjerojatno riječ o prikazu krugolike lozice; sačuvana su i tri pripadajuća ulomka stakla.

Dimenzije: pr. 4,2 cm, šir. 1 cm, deb. 0,22 cm.

Analogije: Bózsza, Szabó 2013, II.1.2. kat. br. 24 – 25.

Datacija: 2. – 3. st.

## 3. Ulomak zrcala

Inv. br. AMS-74509

Materijal / opis: lijevani kružni olovni okvir zrcala s donje strane gladak, s gornje urešen nepravilnim rebrastim rombovima u dva reda i sedam kružnica s kružnim središnjim ispupčenjem između plitkih rubnih rebara s vanjske i unutrašnje strane.

Dimenzije: pr. 4,9 cm, šir. 0,9 cm, deb. 0,2 cm.

Analogije: Bózsza, Szabó 2013, II.1.1. kat. br. 22 – 23; Baratta 2015, br. 10; Buora, Magnani 2015, kat. br. 1.

Datacija: 2. – 3. st.

## 4. Ulomak zrcala

Inv. br. AMS-74510

Materijal / opis: četrnaest ulomaka lijevanog kružnog olovnog okvira zrcala, s donje strane gladak, s gornje urešen krugolikim motivom sa središnjim ispupčenjem među rubnim rebrima.

Dimenzije: šir. 0,9 cm, deb. 0,15 cm.

Analogije: vidi kat. br. 3.

Datacija: 2. – 3. st.

## 5. Boca

Inv. br. AMS-74505

Materijal / opis: boca od slobodno puhanog gotovo bezbojnog stakla, sferičnoga tijela i ljevkastog oboda neobrađenog konveksnog ruba stoji na blago konkavnom dnu; u napuknutoj stijenci, koje nedostaje ulomak, mnoštvo je velikih i

malih zračnih mjehurića te bjelkaste mrljice grupirane na napuknutoj strani.

Dimenzije: vis. 14,2 cm, pr. oboda 5,83 cm, deb. stijenke 0,1 cm.

Analogije: Antonaras 2017, str. 107, forma 61.

Datacija: kraj 3. – poč. 5. st.

#### 6. Boca

Inv. br. AMS-74506

Materijal / opis: boca od slobodno puhanog gotovo bezbojnog stakla zelenkastog odsjaja, sferičnoga tijela, kratkog vrata što se širi prema tijelu i dugog ljevkastog oboda glatkog ruba, stoji na blago konkavnom dnu; u stijenci je mnoštvo zračnih mjehurića te bjelkaste mrljice duž cijelog tijela i vrata.

Dimenzije: vis. 14,8 cm, pr. vrata 3,1 cm, pr. oboda 5,5 cm, deb. stijenke 0,15 cm.

Analogije: Antonaras 2017, str. 109, forma 64.

Datacija: kraj 3. – poč. 5. st.

#### 7. Perlica

Inv. br. AMS-74507

Materijal / opis: bikonična perlica od neprozirno zelenog stakla probušena u sredini.

Dimenzije: pr. 0,38 cm, deb. 0,22 cm.

Analogije: Buljević 2014, kat. br. 229-234; Buljević 2017a, kat. br. 179.

Datacija: rimsko carsko doba

#### 8. Ukosnica

Inv. br. AMS-74511

Materijal / opis: koštana ukosnica s lukovičastom glavom, s plitkim horizontalnim urezima ispod glave, na vrhu vretenastog tijela kružnog presjeka; nedostaje donji dio tijela.

Dimenzije: vis. 8,6 cm, pr. glave 0,5 cm, pr. tijela do 0,4 cm.

Analogije: Ivčević 2002b, I: str. 335, II: str. 159, br. 31 – 33; Kovač 2010, str. 45, tip 10, kat. br. 92 – 93, T. 12. 92 – 93.

Datacija: 2. – 4. st.

#### 9. Ukosnica

Inv. br. AMS-74512

Materijal / opis: koštana ukosnica s lukovičastom glavom, s plitkim horizontalnim urezima ispod glave, na vrhu vretenastog tijela kružnog presjeka; nedostaje donji dio tijela.

Dimenzije: vis. 6,2 cm, pr. glave 0,5 cm, pr. tijela do 0,4 cm.

Analogije: vidi kat. br. 8.

Datacija: 2. – 4. st.

10. Ukosnica

Inv. br. AMS-74513

Materijal / opis: koštana ukosnica s lukovičastom glavom, s dvostrukim diskastim istakom na vrhu vretenastog tijela kružnog presjeka.

Dimenzije: vis. 11,15 cm, pr. glave 0,9 cm, pr. diska 0,8 cm, pr. tijela do 0,35 cm.

Analogije: vidi kat. br. 8.

Datacija: 2. – 4. st.

11. Ukosnica

Inv. br. AMS-74514

Materijal / opis: koštana ukosnica s lukovičastom glavom; glava je napukla.

Dimenzije: vis. 7,1 cm, pr. glave 1,1 cm, pr. tijela do 0,3 cm.

Analogije: vidi kat. br. 8.

Datacija: 2. – 4. st.

12. Ukosnica

Inv. br. AMS-74515

Materijal / opis: vretenasto tijelo koštane ukosnice.

Dimenzije: vis. 7 cm, pr. do 0,35 cm.

Analogije: vidi kat. br. 8.

Datacija: 2. – 4. st.

13. Ukosnica

Inv. br. AMS-74516

Materijal / opis: donji dio tijela koštane ukosnice.

Dimenzije: vis. 4,75 cm, pr. do 0,3 cm.

Analogije: vidi kat. br. 8.

Datacija: 2. – 4. st.

14. Ukosnica

Inv. br. AMS-74517

Materijal / opis: donji dio tijela koštane ukosnice.

Dimenzije: vis. 4,25 cm, pr. do 0,3 cm.

Analogije: vidi kat. br. 8.

Datacija: 2. – 4. st.

15. Ukosnica

Inv. br. AMS-74518

Materijal / opis: donji dio tijela koštane ukosnice.

Dimenzije: vis. 3,17 cm, pr. do 0,27 cm.

Analogije: vidi kat. br. 8.

Datacija: 2. – 4. st.

#### 16. Ukosnica

Inv. br. AMS-74520

Materijal / opis: donji dio tijela koštane ukosnice.

Dimenzije: vis. 1,42 cm, pr. do 0,17 cm.

Analogije: vidi kat. br. 8.

Datacija: 2. – 4. st.

#### 17. Ukosnica

Inv. br. AMS-74521

Materijal / opis: ulomak tijela koštane ukosnice.

Dimenzije: vis. 1,85 cm, pr. do 0,22 cm.

Analogije: vidi kat. br. 8.

Datacija: 2. – 4. st.

**Grob 93 (T. 2, 3, 11)** nađen je u sektoru III Zapadne nekropole, dakle zapadno od bedema. Jedan je od 139 grobova u zemljanim rakama bez grobne konstrukcije. Orijentiran je I-Z.<sup>43</sup> Možda je bio pokopan u drvenom lijesu na što moguće upućuju čavli (**br. 20-22**). Nije bio zaštićen grobnom konstrukcijom pa je slabo sačuvan. Višekratnim se ukopima, zabilježenim u grobnom formularu, može objasniti širok datacijski raspon predmeta prilaganih uz pokojnike u nekoliko navrata u razdoblju 2. – (početka) 5. st. Barem je jedan ukop bio ženski, na što osobito upućuju nalazi zrcala (**br. 1**), naušnice (**br. 2**), ukosnica (**br. 7-12**) i lutke (**br. 14-18**), odnosno dječji, na što ukazuju prsten malih dimenzija (**br. 3**) i lutka (**br. 14-18**). Rimske su lutke (*pupae*), izrađivane od različitih materijala u srednje i kasno carsko doba, uglavnom na zapadu, imale uzore u grčkim figuricama od terakote poznatim od 2. st. pr. Kr. Trup i glava zglobnih lutki, dakle lutki udova pokretnih u ramenima, laktovima, kukovima i koljenima, izrađivani su iz jednog dijela, često s naznakama grudi i pupka, dok su njihovi udovi izrađivani iz više dijelova i spajani na zglobovima nekom vrpcom, žicom ili čavličem. Frizure su na rimskim lutkama često bile detaljno izrađene u modnom skladu s carskim frizurama toga vremena. Za njih se izrađivala robica i nakit, kao i kućice s malim namještajem, pa čak i lutkice robova. Na pragu dobi za udaju djevojke su lutke prinobile Larima i Penatima odnosno Veneri ili nekoj drugoj božici koju su posebno štovala, kao gestu kojom bi simbolično obilježile odrastanje. Osim toga čest su grobni prilog u grobovima prerano preminulih djevojčica i djevojaka, a u katakombama su, uglavljene u zatvor lokula, služile kao oznaka njihovih grobova.<sup>44</sup>

Olovno se zrcalo iz ovog groba (**br. 1**) datira u 2. – 3. st.<sup>45</sup>

Sirijska se svjetiljka kratkog zaobljenog nosa (**br. 6**) datira u rano 2. st.

<sup>43</sup> Bubić 2016, str. 14, bilj. 56.

<sup>44</sup> McK Elderkin 1930, str. 474–475, sl. 25; Bianchi 2012, str. 27–28; Rustico 2013, str. 251, sl. 7; Giunio 2013, str. 109–110, sl. 19; Giunio 2016, str. 30; Kovač 2017a, str. 212–213; Kovač 2017b, kat. br. 1044, T. 87. 1044.

<sup>45</sup> O zrcalima vidi uz G 63.2 – 4.

Naušnica (**br. 2**), kao i dvije gotovo cijele ukosnice vretenastog tijela s ovalnom glavom te ulomci još tri ili četiri takve ukosnice bez sačuvanih glava (**br. 7-12**) pripadaju dugotrajnim tipovima poznatim diljem Rimskog Carstva cijelo vrijeme njegova trajanja. Privjesak u obliku kapsule ili bule (**br. 4**) slabo je sačuvan pa ne znamo kakav je ljubavni amulet u krutom stanju ili papirić s magičnom formulom sadržavao.<sup>46</sup> Poznat je takav salonitanski zlatni privjesak.<sup>47</sup>

Vretenasti balzamarij dugog bikoničnog tijela (**br. 25**), od gotovo bezbojnog, slobodno puhanog stakla zelenkastog odsjaja, nije mogao stajati uspravno i vjerojatno se držao u spremniku ili je bio položen. Taj se tip diljem Rimskog Carstva datira u razdoblje 3. – 5. st.

Boca (**br. 26**) sferičnog tijela i ljevkastog vrata datira se od kraja 3. st. do početka 5. st.

Oliformni se balzamariji ovoidalnog ili sferičnog tijela (**br. 27**) proizvode od Klaudijeve doba i u uporabi su do u 4. st., a uobičajeni su na zapadu Carstva od flavijevskog doba do kraja 2. st.<sup>48</sup>

### **Grob 93, bez grobne arhitekture, orijentiran I-Z, T. 2, 3, 11**

Datacija: 2. – 5. st.

1. Ulomak zrcala

Inv. br. AMS-74473

Materijal / opis: lijevani kružni olovni okvir zrcala s donje strane gladak, s gornje urešen nepravilnim rebrastim rombovima u dva reda između žljebova s vanjske i unutrašnje strane; sačuvan je savijen te je na jednom mjestu puknut i nedostaje manji dio; sačuvana su dva pripadajuća ulomka stakla.

Dimenzije: pr. 5,6 cm, šir. 0,82 cm, deb. 0,12 cm.

Analogije: Bózsa, Szabó 2013, II.1.10. kat. br. 35; Baratta 2015, br. 4; Buora, Magnani 2015, kat. br. 6, 7.

Datacija: 2. – 3. st.

2. Naušnica

Inv. br. AMS-74474

Materijal / opis: naušnica u obliku prstenaste karičice od glatke zlatne žice kružnog presjeka što završava kukicom dvostruko omotanom oko plošno raskucane petlje.

Dimenzije: pr. 1,8 cm, deb. žice 0,1 cm.

Analogije: Višić-Ljubić 2018, str. 11, kat. br. 1 – 17.

Datacija: 1. – 4. st.

3. Prsten

Inv. br. AMS-74475

Materijal / opis: zlatni prsten s granatom; alka prstena se, u donjem dijelu polukružna i pravokutnog presjeka, u gornjem dijelu lomi pod tupim kutem te se širi prema

<sup>46</sup> Giunio 2018, str. 59–60, kat. br. 74 – 76.

<sup>47</sup> Ivčević 1994, kat. br. 13, sl. 29.

<sup>48</sup> Ne spominje se u grobnom formularu.

iskucanoj glavi s umetnutim glatkim stožastim granatom; prijelaz je naznačen horizontalnim urezom na vanjskim stranama ramena.

Dimenzije: vanjski pr. 1,6 cm, unutarnji pr. 1,1 – 1,2 cm.

Analogije: Guiraud 1989, str. 185, 187, tip 3e, sl. 24; Ivčević 2002a, I: str. 281, II: str. 148, br. 10 – 12.

Datacija: 3. st.

#### 4. Ulomak privjeska

Inv. br. AMS-74476

Materijal / opis: ulomci cjevastog srebrenog privjeska odnosno bule, od kojih dva s fragmentiranim rebrastim okovima, jedan s tragovima ušice za vješanje.

Dimenzije: pr. 0,6 – 0,7 cm.

Analogije: Giunio 2018, kat. br. 74 – 76 (3. st.); Vomer Gojković, Žižek 2008, kat. br. 80d (1. – 4. st.).

Datacija: 1. – 4. st.

#### 5. Ulomak etuija

Inv. br. AMS-74477

Materijal / opis: ulomak cjevastog brončanog predmeta s tri sačuvana pojasa horizontalnih incizija, dno je konkavno sa središnjim kružnim ispupčenjem; iz njega je izvađen prah.

Dimenzije: pr. 1 cm.

Analogije: Ivčević 1999, str. 120, kat. br. 225 – 227, sl. 49, 50.

Datacija: rimsko carsko doba.

#### 6. Ulomak svjetiljke

Inv. br. AMS-74478

Materijal / opis: ulomci svjetiljke s kratkim zaobljenim nosom, od keramike bež boje s minornim tragovima tamnog premaza; na dnu su dva prstenasta te središnje točkasto ispupčenje, nos su flankirale dvostruke volute, rame je urešeno srcolikim motivom bršljana, rebrom i žlijebom odvojeno od glatkog diska.

Dimenzije: pr. dna 4,7 cm.

Analogije: Hayes 1980, kat. br. 352, T. 42. 352.

Datacija: rano 2. st.

#### 7. Ukosnica

Inv. br. AMS-74479

Materijal / opis: koštana ukosnica s nepravilno oblikovanom ovalnom glavom, tijelom ovalnog presjeka i vretenastog oblika; nedostaje vrh.

Dimenzije: duž. 9,65 cm, pr. glave 0,4 cm, pr. tijela do 0,3 cm.

Analogije: Kovač 2010, str. 40–41, tip 2, kat. br. 5 – 20, T. 1. 5 – 8, T. 2. 9 – 16; T. 3, 17 – 20.

Datacija: 1. – 5. st.

8. Ukosnica

Inv. br. AMS-74480

Materijal / opis: koštana ukosnica s nepravilno oblikovanom ovalnom glavom, tijelom ovalnog presjeka i vretenastog oblika; nedostaje vrh.

Dimenzije: duž. 9,1 cm, pr. glave 0,3 cm, pr. tijela do 0,3 cm.

Analogije: vidi kat. br. 7.

Datacija: 1. – 5. st.

9. Ulomak ukosnice

Inv. br. AMS-74481

Materijal / opis: ulomak koštane ukosnice s tijelom ovalnog presjeka i vretenastog oblika; nedostaju glava i vrh.

Dimenzije: duž. 8 cm, pr. tijela do 0,3 cm.

Analogije: vidi kat. br. 7.

Datacija: 1. – 5. st.

10. Ulomak ukosnice

Inv. br. AMS-74482

Materijal / opis: ulomak koštane ukosnice s tijelom ovalnog presjeka i vretenastog oblika; nedostaje glava.

Dimenzije: duž. 7,4 cm, pr. tijela do 0,35 cm.

Analogije: vidi kat. br. 7.

Datacija: 1. – 5. st.

11. Ulomak ukosnice

Inv. br. AMS-74483

Materijal / opis: ulomak koštane ukosnice s tijelom ovalnog presjeka i vretenastog oblika; nedostaju glava i vrh.

Dimenzije: duž. 4,06 cm, pr. tijela do 0,38 cm.

Analogije: vidi kat. br. 7.

Datacija: 1. – 5. st.

12. Ulomak ukosnice

Inv. br. AMS-74484

Materijal / opis: vrh koštane ukosnice, moguće one pod inv. br. AMS-74483.

Dimenzije: duž. 2,7 cm, pr. tijela do 0,25 cm.

Analogije: vidi kat. br. 7.

Datacija: 1. – 5. st.

13. Ulomak lutke

Inv. br. AMS-74485

Materijal / opis: ulomak lutke od kosti, vjerojatno dio glave.

Dimenzije: šir. 2,6 cm, vis. 0,8 cm.

Analogije: McK Elderkin 1930, str. 474-475, sl. 25; Bitenc, Knific 2001, kat. br. 10 (3. st.); Bianchi 2012, str. 28-29, 32, sl. 1 (kasno 2. – ranog 3. st.).

Datacija: 2. – 3. st.

14. Ulomak lutke

Inv. br. AMS-74486

Materijal / opis: bedro zglobne lutke od uglačane kosti s probušenim najdebljim dijelom s gornje strane utora za umetanje tijela te probušenim središnjim ispupčenjem na području koljena za spajanje donjeg dijela noge. Vjerojatno se spajao s AMS-74487.

Dimenzije: šir. 1,6 cm, vis. 5,4 cm, deb. 1,03 cm.

Analogije: vidi kat. br. 13.

Datacija: 2. – 3. st.

15. Ulomak lutke

Inv. br. AMS-74487

Materijal / opis: list zglobne lutke od uglačane kosti s obostrano probušenim utorom za umetanje gornjeg dijela noge te odlomljenim donjim dijelom. Vjerojatno se spajao s AMS-74486.

Dimenzije: šir. 0,92 cm, vis. 4,4 cm, deb. 8 cm.

Analogije: vidi kat. br. 13.

Datacija: 2. – 3. st.

16. Ulomak lutke

Inv. br. AMS-74488

Materijal / opis: nadlaktica zglobne lutke od uglačane kosti s probušenim središnjim ispupčenjem za umetanje podlaktice te odlomljenim ramenim dijelom. Vjerojatno se spajala s AMS-74489.

Dimenzije: šir. 0,75 cm, vis. 4,72 cm, deb. 0,65 cm.

Analogije: vidi kat. br. 13.

Datacija: 2. – 3. st.

17. Ulomak lutke

Inv. br. AMS-74489

Materijal / opis: podlaktica zglobne lutke od uglačane kosti s obostrano probušenim utorom za umetanje podlaktice s ispruženim prstima šake. Vjerojatno se spajala s AMS-74488.

Dimenzije: šir. 0,75 cm, vis. 4,4 cm, deb. 0,67 cm.

Analogije: vidi kat. br. 13.

Datacija: 2. – 3. st.

18. Ulomak lutke

Inv. br. AMS-74490

Materijal / opis: dio zglobne lutke s utorom za umetanje probušenim na debljoj strani. Za razliku od AMS-74486-74489 nije od pune kosti; k tomu je kost porozna i nije uglačana.

Dimenzije: šir. 1,6 cm, vis. 4,6 cm, deb. 0,5 cm.

Analogije: vidi kat. br. 13.

Datacija: 2. – 3. st.

19. Ulomak noža

Inv. br. AMS-74491

Materijal / opis: korodirani ulomak željeznog noža.

Dimenzije: vis. 7,6 cm, šir. 1,85 cm, deb. 0,9 cm.

Analogije: /

Datacija: rimsko carsko doba

20. Čavao

Inv. br. AMS-74492

Materijal / opis: željezni čavao oštećene glave, četvrtastog presjeka tijela.

Dimenzije: vis. 3,2 cm, šir. ili pr. glave 2,1 cm, tijelo: deb. tijela: 0,5 - 0,7 cm.

Analogije: Ciarallo, De Carolis 1999, kat. br. 85 – 88; Kliškić 2002, I: str. 507–508, II: str. T. V. 2 – 9.

Datacija: rimsko carsko doba

21. Čavao

Inv. br. AMS-74493

Materijal / opis: željezni čavao četvrtastog presjeka tijela.

Dimenzije: vis. 4,5 cm, deb. tijela 0,5 cm.

Analogije: vidi kat. br. 20.

Datacija: rimsko carsko doba

22. Ulomak čavla

Inv. br. AMS-74494

Materijal / opis: ulomak željeznog čavla četvrtastog presjeka tijela.

Dimenzije: vis.: 2,3 cm; deb. tijela: 0,6 cm.

Analogije: vidi kat. br. 20.

Datacija: rimsko carsko doba

23. Ulomak igle

Inv. br. AMS-74495

Materijal / opis: ulomak željezne igle kružnog presjeka tijela s uzdužnom ušicom za nadijevanje konca.

Dimenzije: duž. 5,05 cm, pr. tijela 0,4 cm.

Analogije: Ivčević 2002c, I: str. 471–472, II: str. 212, br. 1 – 6.

Datacija: rimsko carsko doba

24. Ulomak igle

Inv. br. AMS-74496

Materijal / opis: ulomak vrha željezne igle, moguće one pod inv. br. AMS-74495.

Dimenzije: duž. 1,85 cm, pr. tijela 0,3 cm.

Analogije: vidi kat. br. 23.

Datacija: rimsko carsko doba

25. Vretenasti balzamarij

Inv. br. AMS-74497

Materijal / opis: veliki vretenasti balzamarij, od slobodno puhanog gotovo bezbojnog stakla zelenkastog odsjaja, bikoničnog tijela što se od sredine obostrano cjevasto sužava u blago globularno dno odnosno u vrat što završava s prema van izvučenim i s gornje strane zaravnjenim obodom suženog otvora; na dnu je otkrhnuti kružni trag metalnog držača te kružna i uzdužna pukotina, nedostaje dio stijenke iznad sredine tijela, napuknuće duž cijelog tijela, bjelkaste mrljice na svim dijelovima unutrašnje strane.

Dimenzije: vis. 36 cm, min. pr. 1,8 cm, max. pr. 6,9 cm, pr. dna 2,2 cm, pr. oboda 2,4 cm, deb. stijenke 0,15 cm.

Analogije: Antonaras 2017, str. 164–166, forma 147a.

Datacija: 3. – 5. st.

26. Ulomak boce

Inv. br. AMS-74500, 74501

Materijal / opis: konkavno dno boce sferičnog tijela te ljevkastog vrata s konveksnim obodom neobrađena ruba, od svjetlozelenog, prozirnog, slobodno puhanog stakla.

Dimenzije: vis. vrata 4,8 cm, pr. 2,5 – 5,6 cm, vis. dna 0,6 cm, pr. 5 cm, deb. stijenke 0,1 cm.

Analogije: Antonaras 2017, str. 107, forma 61.

Datacija: kraj 3. – poč. 5. st.

27. Oliformni balzamarij

Inv. br. AMS-74502

Materijal / opis: oliformni balzamarij, od gotovo bezbojnog stakla modrikastog odsjaja, konkavnog dna, sferoidalnog tijela, izrazito kratkog vrata, prema van izvučenog

pa prema unutra savijenog oboda zaobljenog ruba; mnoštvo zračnih mjehurića u stijenci.

Dimenzije: vis. 5,8 cm, pr. oboda 6,3 cm, pr. dna 4 cm; deb. stijenske 0,03 cm:

Analogije: Buljević 2013, str. 159, 164, kat. br. 78, 79; Buljević 2016, kat. br. 291 – 300, T. 12. 291 – 300.

Datacija: 2. pol. 1. – 4. st.

**Grob 102 (T. 4, 12)** nađen je 1987. god. u sektoru III Zapadne nekropole, dakle zapadno od bedema. Iz podataka u grobnom formularu doznajemo da je skelet, unutar konstrukcije pod tegulama na dvije vode s kanalicom na sljemenu, bio dodatno zaštićen drugim slojem tegula što su ga prekrivale u predjelu trbuha i nogu, a na kojima su pečati PANSIA(NA) i C:CAESAR:ANS(IANA).<sup>49</sup> Jedna tegula je stavljena kao uzglavlje. Budući da te tegule nedostaju možemo samo napomenuti da je Pansiana bila sjevernojadranska radionica tegula koja je djelovala od 45. g. pr. Kr. do 79. g. po. Kr. te distribuirala proizvode duž jadranske obale.<sup>50</sup> Ne znamo kako je bio izveden prvi pečat da bismo o njemu mogli zaključiti više od rečenog, no drugi pečat, moguće C(ai) Caesar(is) Pansi(ana), možemo pripisati caru Kaliguli (37. – 41. g.).<sup>51</sup> Na prsima skeleta je u tragovima sačuvana žuta tkanina, a na takvoj je tkanini kakvom je bio pokriven pokojnik i ležao na četiri podne tegule, što je sačuvano u tragovima (**br. 3**). Uz noge pokojnika nađene su dvije staklene boce sferičnog tijela i ljevkastog vrata (**br. 1, 2**). S obzirom na nalaz staklenih boca uz noge pokojnika i novac (**br. 4**) uz grob<sup>52</sup>, grob 102 odnosno sloj možemo datirati u zadnju trećinu 3. st., u doba cara Klaudija II. Gotika (268. – 270. g.), preciznije od 270. g., kada je ovaj novac kovan. Tegule s pečatom iz 1. st. u sekundarnoj su uporabi.

### **Grob 102, pod tegulama, orijentiran J-S, T. 4, 12**

Datacija: 3. trećina 3. st.

1. Boca

Inv. br. AMS-74537

Materijal / opis: boca od slobodno puhanog, gotovo bezbojnog stakla zelenkastog odsjaja, sferičnoga tijela i ljevkastog vrata, s obodom neobrađenog ruba, stoji na blago konkavnom dnu; vrat je napuknut, malo zračnih mjehurića u stijenci.

Dimenzije: vis. 14,8 cm, pr. oboda 6 cm, deb. stijenske 0,1 cm.

Analogije: Antonaras 2017, str. 107, forma 61.

Datacija: kasno 3. – ranog 5. st.

2. Boca

Inv. br. AMS-74538

<sup>49</sup> O grobovima pod tegulama vidi uz G 63; tegule s natpisima nedostaju.

<sup>50</sup> Vukov 2016, str. 157.

<sup>51</sup> Vukov 2016, str. 164, tip 12 c1, kat. br. 11.

<sup>52</sup> Podatci o novcu: muzejska savjetnica Maja Bonačić-Mandinić i kustosica Ana Marinović, numizmatičarke AMS-a.

Materijal / opis: boca od slobodno puhanog, gotovo bezbojnog stakla zelenkastog odsjaja, sferičnoga tijela, stisnutog prijelaza u ljevkasti vrat, s obodom neobrađenog ruba, stoji na blago konkavnom dnu; vrat je napuknut, malo bjelkasti mrljica i zračnih mjehurića u stijenci.

Dimenzije: vis. 14,85 cm, pr. oboda 6,5 cm, deb. stijenke 0,1 cm.

Analogije: vidi kat. br. 1.

Datacija: kasno 3. – ranog 5. st.

### 3. Ulomci kosti s tkaninom

Inv. br. AMS-74539

Materijal / opis: ulomci, točnije grumenčići kostiju s tkaninom na njima.

Dimenzije: /

Analogije: /

Datacija: rimsko carsko doba

### 4. Novac

Inv. br. AMS-21556

Materijal / opis: srebrni komemorativni antoninijan, vjerojatna kovnica je Mediolanum, na aversu portret cara Klaudija II. Gotika sa zrakastom krunom nadesno i natpisom: DIVO CLAVDIO, na reversu oltar i natpis: CONSECRATIO.

Mjere: dimenzije 14,92 x 14,15 mm, težina 1,80 g, položaj kalupa 12h

Analogije: RIC V/1, 261.

Datacija: 270. g.

**Grob 105 (T. 4, 13)** nađen je u sektoru III Zapadne nekropole, dakle zapadno od bedema. Riječ je o ukopu u grobu pod tegulama<sup>53</sup> koje su uslijed pritiska zemlje nađene slomljene što je poremetilo i skeletne ostatke.<sup>54</sup> Staklene boce datiraju grob u kasno 3. – ranog 5. st.

### **Grob 105, pod tegulama, orijentiran I-Z, T. 4, 13**

Datacija: kraj 3. – poč. 5. st.

#### 1. Boca

Inv. br. AMS-75202

Materijal / opis: boca od slobodno puhanog gotovo bezbojnog stakla zelenkastog odsjaja, sferičnoga tijela, kratkog vrata i ljevkastog oboda glatkog ruba stoji na blago konkavnom dnu; u stijenci je nešto zračnih mjehurića, napuknuta, nedostaje nekoliko ulomaka tijela, slijepljena od više ulomaka.

Dimenzije: vis. 17 cm, pr. vrata 2,7 cm, pr. oboda 5,1 cm.

<sup>53</sup> O grobovima pod tegulama vidi uz G 63.

<sup>54</sup> Nedostaje željezni prsten.

Analogije: Antonaras 2017, str. 109, forma 64.

Datacija: kraj 3. – poč. 5. st.

## 2. Ulomak boce

Inv. br. AMS-75203

Materijal / opis: boca od slobodno puhanog gotovo bezbojnog stakla zelenkastog odsjaja, sferičnoga tijela i naglašenog prijelaza u ljevkasti vrat i obod zaobljenog ruba, ispod ruba oboda je jedan horizontalni nabor te trag ljubičastog stakla, blago konkavno dno; nedostaju središnji dijelovi tijela, ne mogu se spojiti gornji i donji dio boce, slijepljena iz više ulomaka.

Dimenzije: vis. gornjeg dijela 13 cm, vis. dna 4,8 cm, pr. oboda 4,2 cm, deb. stijenke 0,02 cm.

Analogije: Antonaras 2017, str. 107, forma 61.

Datacija: kraj 3. – poč. 5. st.

**Grob 108 (T. 5, 14)** nađen je u sektoru III Zapadne nekropole, dakle zapadno od bedema. Skelet je pokriven vodoravnim tegulama u grobnoj raki bez arhitekture.<sup>55</sup> Staklena boca (**br. 2**) datira grob u (kasno) 3. – ranog 5. st. Uvezene iz zapadnih provincija Rimskog Carstva, narukvice od gagata (**br. 12-15**), skupocjenog, plemenitog materijala magičnih osobina što se povezivao, kao i olovo (**br. 10, 11**), i sa zagrobnim životom<sup>56</sup>, s unutrašnjim promjerom manjim od 5,5 cm upućuju, zajedno s ukosnicama (**br. 7, 8**), na ženski dječji ukop. Antoninijan (**br. 1**), novac nađen uz desno stopalo, iz 3. st. je *terminus ante quem non*.<sup>57</sup>

## **Grob 108, bez arhitekture, orijentiran Z-I, T. 5, 14**

Datacija: 3. – poč. 5. st.

### 1. Novac

Inv. br. 21578

Materijal / opis: srebreni antoninijan, neodređena kovnica, na aversu portret neodređenog cara sa zrakastom krunom, na reversu tropej s dva zarobljenika.

Mjere: dimenzije: 20 x 21 mm, težina 1,96 g, položaj kalupa 12

Analogije: /

Datacija: 3. st.

### 2. Boca

Inv. br. AMS-75371

Materijal / opis: boca od slobodno puhanog gotovo bezbojnog stakla, sferičnoga tijela i ljevkastog oboda glatkog blago konveksnog ruba stoji na blago konkavnom dnu;

<sup>55</sup> O grobovima u raki bez arhitekture vidi uz G 93.

<sup>56</sup> Giunio 2010, str. 194–195.

<sup>57</sup> Zahvaljujem Ani Marinović na determinaciji novca.

slijepljena od mnoštva ulomaka, nešto zračnih mjehurića u zamućenoj stijenci odnosno stijenci prekrivenoj mliječnobijelim slojem.

Dimenzije: vis. 17,6 cm, pr. oboda 6,7 cm, pr. tijela 12,6 cm, deb. stijenske 0,1 cm.

Analogije: Antonaras 2017, str. 107, forma 61.

Datacija: kraj 3. – poč. 5. st.

### 3. Čavao

Inv. br. AMS-75357

Materijal / opis: zakrivljeni željezni čavao četvrtastog presjeka tijela i kružne stožaste glave; korodiran.

Dimenzije: vis. 6,5 cm, pr. glave 1,9 cm.

Analogije: Ciarallo, De Carolis 1999, kat. br. 85 – 88; Kliškić 2002, I: str. 507–508, II: str. T. V. 2 – 9.

Datacija: rimsko carsko doba.

### 4. Čavao

Inv. br. AMS-75358

Materijal / opis: željezni čavao četvrtastog presjeka tijela i kružne glave; korodiran.

Dimenzije: vis. 5,17 cm, pr. glave 1,9 cm.

Analogije: vidi kat. br. 3.

Datacija: rimsko carsko doba.

### 5. Ulomak narukvice

Inv. br. AMS-75359

Materijal / opis: dva ulomka vrpčaste brončane narukvice urešene reljefnom valovnicom.

Dimenzije: vis 0,3 cm, deb. 0,2 cm.

Analogije: Buljević 2017b, kat. br. 7; Košćević 1991, 30, tip 7.

Datacija: 2. – 4. st.

### 6. Zakovica

Inv. br. AMS-75360

Materijal / opis: brončana zakovica kratkog trna kružnog presjeka, četvrtaste pločaste glave, s donje strane glatke, s gornje je strane, unutar okvira s vertikalnim urezima, točkasti ures u četiri kuta i u središtu, kao broj pet na kockicama.

Dimenzije: vis. 0,42 cm, deb. 0,75 cm, duž. stranice 1,85 cm.

Analogije: Ivčević 2017, str. 264, T. 20. 323.

Datacija: rimsko carsko doba.

### 7. Ukosnica

Inv. br. AMS-75362

Materijal / opis: koštana ukosnica s pečatistom glavicom ovalnog presjeka, vretenastog tijela kružnog presjeka, kratkog oštrog vrha.

Dimenzije: vis. 10,56 cm, pr. glave 0,52 cm, pr. tijela 0,4 cm.

Analogije: Ruprechtsberger 1979, str. 32, 5d; Ruprechtsberger 1978, kat. br. 157 – 170; Kovač 2017a, tip 3, str. 150–151; Kovač 2017b, kat. br. 404, 405, T. 40. 404, 405.

Datacija: 1. – 5. st.

#### 8. Ulomak ukosnice

Inv. br. AMS-75363

Materijal / opis: ulomak koštane ukosnice s pečatastom glavicom kružnog presjeka, vretenastog tijela kružnog presjeka; nedostaje vrh.

Dimenzije: vis. 5,65 cm, pr. glave 0,52 cm, pr. tijela 0,37 cm.

Analogije: vidi kat. br. 7.

Datacija: 1. – 5. st.

#### 9. Ulomak češljač

Inv. br. AMS-75364

Materijal / opis: moguće četiri ulomka bodlji koštanog češlja, ravnog su tijela što se sužava u oštri vrh te nedefiniranog, kružnog odnosno stožastog oblika glave; nedostaje im vrh.

Dimenzije: vis. 1,2 cm, pr. 0,1 cm.

Analogije: /

Datacija: rimsko carsko doba.

#### 10. Ulomci štapića

Inv. br. AMS-75365

Materijal / opis: ulomak olovnog predmeta, možda drške ili pisaljke, okruglog presjeka zaobljenog vrha; spaja se od dva ulomka, nedostaje jedan kraj.

Dimenzije: vis. 3,9 cm, pr. 0,73 cm.

Analogije: /

Datacija: rimsko carsko doba.

#### 11. Ulomci štapića

Inv. br. AMS-75366

Materijal / opis: ulomak olovnog predmeta, možda drške ili pisaljke, okruglog presjeka zaobljenog vrha; nedostaje jedan kraj.

Dimenzije: vis. 4,03 cm, pr. 0,77 cm.

Analogije: /

Datacija: rimsko carsko doba.

#### 12. Narukvica

inv. br. AMS-75367

Materijal / opis: gagatna narukvica ovalnog presjeka urešena urezivanjem s gornje i donje strane tako da na vanjskom, ispupčenom pojasu tvori središnji kontinuirani romboidni motiv, unutrašnji pojas je s gornje i donje strane malo viši od vanjskog i gladak odnosno mjestimice sa zarezima od urezivanja vanjskog pojasa; uglačana, manje oštećenje s jedne strane glatkog pojasa.

Dimenzije: vis. 1,15 cm, deb. 1,1 cm, vanjski pr. 7,7 cm, unutarnji pr. 5,8 cm.

Analogije: Buljević 1994b, kat. br. 4; Buljević 2002, str. 190–192, 195, kat. br. 2, 3, 11.

Datacija: 3. – 4. st.

### 13. Narukvica

inv. br. AMS-75368

Materijal / opis: gagatna narukvica presjeka urešena urezivanjem s gornje i donje strane tako da na vanjskom, ispupčenom pojasu tvori središnji kontinuirani romboidni motiv, unutrašnji pojas je s gornje i donje strane malo viši od vanjskog i gladak odnosno mjestimice sa zarezima od urezivanja vanjskog pojasa; manje oštećenje s jedne strane glatkog pojasa, za razliku od unutarnjeg i vanjskog uglačanog pojasa unutrašnja strana narukvice nije uglačana ni obla već je izrazito trokutasto profilirana.

Dimenzije: vis. 1,05 cm, deb. 1,2 cm, vanjski pr. 7,6 cm, unutarnji pr. 5,38 cm.

Analogije: vidi kat. br. 12.

Datacija: 3. – 4. st.

### 14. Narukvica

inv. br. AMS-75369

Materijal / opis: gagatna narukvica ovalnog presjeka urešena urezivanjem s gornje i donje strane tako da s gornje i donje strane te na vanjskom, ispupčenom pojasu tvori kontinuirani trokutasti motiv, unutrašnji pojas je s gornje i donje strane malo viši od vanjskog i gladak; uglačana, ljuška se.

Dimenzije: vis. 1,1 cm, deb. 1 cm, vanjski pr. 7,1 cm, unutarnji pr. 5,27 cm.

Analogije: vidi kat. br. 12.

Datacija: 3. – 4. st.

### 15. Narukvica

inv. br. AMS-75370

Materijal / opis: gagatna narukvica ovalnog presjeka urešena urezivanjem s gornje i donje strane, na užem dijelu se urezi spajaju tvoreći valovnicu, unutrašnji pojas je s gornje i donje strane malo viši od vanjskog i gladak; uglačana, ljuška se.

Dimenzije: vis. 1,2 cm, deb. 1,1 cm, vanjski pr. 7,3 cm, unutarnji pr. 5,4 cm.

Analogije: Buljević 1994b, kat. br. 3; Buljević 2002, str. 190–192, 195, kat. br. 10.

Datacija: 3. – 4. st.

**Grob 113 (T. 6, 15)** nađen je u sektoru III Zapadne nekropole, dakle zapadno od bedema. Riječ je o grobu u zemljanoj raki obloženoj žbukom.<sup>58</sup> U gornjem nivou iznad skeleta bili su sačuvani ostatci daske kojom je grob bio pokriven prije zatrpavanja. U grobu su dva skeleta sahranjena istovremeno jedan iznad drugog s glavama na sjeveru. Između jednog i drugog skeleta je bio tekstil čiji su tragovi bili vidljivi u predjelu karlice gornjeg skeleta, odnosno na nogama donjeg. Moguće je da su u ovom grobu sahranjeni brat i sestra.

Staklene boce (**br. 1-4**) datiraju grob u kasno 3. – ranog 5. st. Nađene su uz desnu podlakticu i desno koljeno gornjeg pokojnika. Lukovičasta je fibula, luka dužeg od noge, s geometrijskim urešom (**br. 5**), karakteristična za dunavsko područje. Često je dio muške, ponekad i dječake nošnje, moguće i ovdje. Takve su fibule služile za kopčanje hlamide odnosno ogrtača, na desnom ramenu. U početku nošena kao vojna, časnička fibula prelazi u sferu elitne vojne i civilne uprave te je nose državni službenici, uključujući i najviše dužnosnike.<sup>59</sup> Između gornjeg i donjeg ukopa nađeni su ostatci tkanine (**br. 6**). Uz donji su kostur nalazi koje povezujemo sa ženskim ukopom: koštane ukosnice (**br. 7-15**), narukvice (**br. 16, 17**), perle (**br. 18-22**); oblutci (**br. 23, 24**) nisu navedeni u grobnom formularu i pitanje je pripadaju li ovom grobu. S obzirom na mali promjer narukvice (**br. 16**) držimo da je ovdje sahranjena djevojčica.

### **Grob 113, u raki, orijentiran S-J, T. 6, 15**

Datacija: kraj 3. – poč. 5. st.

#### 1. Ulomak boce

Inv. br. AMS-75421

Materijal / opis: gornji dio boce sferičnog tijela urešenog zavijenim rebrima od blago profiliranog, kosog ramena, cilindrični vrat s ispupčenjem pod ljevkastim obodom zaobljena ruba, od prozirnog je, gotovo bezbojnog stakla zelenkastog odsjaja, oblikovanog puhanjem uzorka u kalup; mnoštvo zračnih mjehurića u stijenki.

Dimenzije: vis. 8,2 cm, pr. oboda 7,2 cm, pr. vrata 2,5 cm, deb. stijenke 0,04 cm.

Analogije: Antonaras 2017, str. 99–100, forma 51b.

Datacija: kraj 3. – poč. 5. st.

#### 2. Ulomak boce

Inv. br. AMS-75422

Materijal / opis: gornji dio boce sferičnog tijela urešenog zavijenim rebrima od snažno profiliranog ramena, cilindrični vrat završava ljevkastim obodom zaobljena ruba, od prozirnog je, gotovo bezbojnog stakla zelenkastog odsjaja, oblikovanog puhanjem uzorka u kalup; mnoštvo zračnih mjehurića u stijenki.

Dimenzije: vis. 10,2 cm, pr. oboda 6,6 cm, pr. vrata 2,8 cm, deb. stijenke 0,04 cm.

Analogije: vidi kat. br. 1.

Datacija: kraj 3. – poč. 5. st.

<sup>58</sup> O grobovima u raki bez arhitekture vidi uz G 93.

<sup>59</sup> Migotti 1998, str. 105–106.

### 3. Ulomak boce

Inv. br. AMS-75423

Materijal / opis: dno boce blago konkavno u središtu, od prozirnog je, gotovo bezbojnog stakla oblikovanog puhanjem uzorka u kalup; mnoštvo zračnih mjehurića u stijenci i mliječno bijelih naslaga.

Dimenzije: pr. dna 4,6 cm, deb. stijenske 0,03 cm.

Analogije: vidi kat. br. 1.

Datacija: kraj 3. – poč. 5. st.

### 4. Ulomak boce

Inv. br. AMS-75424

Materijal / opis: ulomak dna boce blago konkavnog u središtu, od prozirnog je gotovo bezbojnog stakla zelenkastog odsjaja oblikovanog puhanjem uzorka u kalup; mnoštvo zračnih mjehurića u stijenci i mliječno bijelih naslaga.

Dimenzije: pr. dna 4,6 cm, deb. stijenske 0,08 cm.

Analogije: vidi kat. br. 1.

Datacija: kraj 3. – poč. 5. st.

### 5. Fibula

Inv. br. AMS-75425

Materijal / opis: luk lukovičaste fibule duži je od noge, s bočnih strana noge na dijelu spajanja s lukom urezane su po tri dijagonalne linije u podnožju luka i po dvije nasuprotne dijagonalne linije, u obliku slova v, na početku i kraju noge, s obje strane profilacije ruba noge, držač igle, s iglom u njemu, je cjevast i nešto kraći od noge, gladak luk je trapezoidnog presjeka, na prijelazu u nogu dio luka je sužen i na tom su dijelu urezane horizontalne linije, zglobni tuljac je šesterokutnog presjeka, s gornje je strane, na zadebljanom prijelazu iz luka u tuljac, urešen okomitim urezima, a glatke su jajolike lukovice, od kojih jedna bočna nedostaje, istaknute dvostrukim koncentričnim rebrima.

Dimenzije: duž. 7,15 cm, vis. 3 cm.

Analogije: Ivčević 2000, str. 137, kat. br. 20 – 23, T. IV. 20 – 23; Swift 2000, str. 13–15, 30–34, tip 1, sl. 1, sl. 25.

Datacija: kasno 3. – sred. 4. st.

### 6. Ulomci s tkaninom

Inv. br. AMS-75435

Materijal / opis: ulomci tkanine s mrežastim uzorkom.

Težina 31,37 g

Analogije: /

Datacija: rimsko carsko doba

7. Ukosnica

Inv. br. AMS-75426

Materijal / opis: koštana ukosnica s pečatastom glavicom kružnog presjeka, vretenastog tijela kružnog presjeka, oštećenog vrha.

Dimenzije: vis. 8,85 cm, pr. glave 0,52 cm, pr. tijela 0,35 cm.

Analogije: Ruprechtsberger 1979, str. 32, 5d; Ruprechtsberger 1978, kat. br. 157 – 170; Kovač 2017a, tip 3, str. 150–151; Kovač 2017b, kat. br. 404, 405, T. 40. 404, 405.

Datacija: 1. – 5. st.

8. Ukosnica

Inv. br. AMS-75427

Materijal / opis: koštana ukosnica s pečatastom glavicom kružnog presjeka, vretenastog tijela kružnog presjeka, oštećenog vrha.

Dimenzije: vis. 6,53 cm, pr. glave 0,63 cm, pr. tijela 0,35 cm.

Analogije: vidi kat. br. 7.

Datacija: 1. – 5. st.

9. Ukosnica

Inv. br. AMS-75431

Materijal / opis: koštana ukosnica s pečatastom glavicom kružnog presjeka, vretenastog tijela kružnog presjeka.

Dimenzije: vis. 8,6 cm, pr. glave 0,7 cm, pr. tijela 0,35 cm.

Analogije: vidi kat. br. 7.

Datacija: 1. – 5. st.

10. Ukosnica

Inv. br. AMS-75428

Materijal / opis: koštana ukosnica s lukovičastom glavom, s diskastim istakom na vrhu vretenastog tijela kružnog presjeka; nedostaje vrh.

Dimenzije: vis. 8,3 cm, pr. glave 0,6 cm, pr. tijela do 0,42 cm.

Analogije: Ivčević 2002b, I: str. 335, II: str. 159, br. 31 – 33; Kovač 2010, str. 45, tip 10, kat. br. 92 – 93, T. 12. 92 – 93.

Datacija: 2. – 4. st.

11. Ukosnica

Inv. br. AMS-75432

Materijal / opis: koštana ukosnica s lukovičastom glavom, s diskastim istakom na vrhu vretenastog tijela kružnog presjeka.

Dimenzije: vis. 10,05 cm, pr. glave 0,7 cm, pr. tijela do 0,42 cm.

Analogije: vidi kat. br. 10.

Datacija: 2. – 4. st.

12. Ukosnica

Inv. br. AMS-75433

Materijal / opis: koštana ukosnica s glavom u obliku šiške, s diskastim istakom na vrhu vretenastog tijela kružnog presjeka; nedostaje vrh.

Dimenzije: vis. 9,35 cm, pr. glave 0,65 cm, pr. tijela do 0,4 cm.

Analogije: Ivčević 2002b, I: str. 335, II: str. 160, br. 37 – 40; Kovač 2017a, tip 9, str. 163–166, kat. br. 710 – 719; Kovač 2017b, T. 64. 710 – 714, T. 65. 715 – 719.

Datacija: 2. – 4. st.

13. Ukosnica

Inv. br. AMS-75434

Materijal / opis: koštana ukosnica s čavličastom glavicom, vretenastog tijela kružnog presjeka, oštećenog vrha.

Dimenzije: vis. 8,9 cm, pr. glave 0,46 cm, pr. tijela 0,25 cm.

Analogije: Ruprechtsberger 1979, str. 33–34, 5g; Ruprechtsberger 1978, kat. br. 225 – 228; Kovač 2017a, tip 15, str. 174–175; Kovač 2017b, kat. br. 784, T. 71. 784.

Datacija: rimsko carsko doba

14. Ulomak ukosnice

Inv. br. AMS-75429

Materijal / opis: ulomak tijela ukosnice.

Dimenzije: vis. 4,7 cm.

Analogije: vidi kat. br. 7 – 13.

Datacija: 1. – 5. st.

15. Ulomak ukosnice

Inv. br. AMS-75430

Materijal / opis: ulomak tijela ukosnice.

Dimenzije: vis. 1,6 cm.

Analogije: vidi kat. br. 7 – 13.

Datacija: 1. – 5. st.

16. Narukvica

Inv. br. AMS-75443

Materijal / opis: solidna srebrna narukvica zadebljanog obruča D presjeka što se sužava prema prebačenim krajevima.

Mjere: težina 4,66 g, pr. 4,7 cm.

Analogije: Buljević 2017b, kat. br. 4; Koščević 1991, str. 26, kat. br. 4.57, T. III. 44.

Datacija: 2. – 4. st.

17. Ulomak narukvice

Inv. br. AMS-75444

Materijal / opis: ulomak vrpčaste narukvice od brončanog lima, s naizmjenice glatkim segmentima i segmentima urešenim nizom vertikalnih incizija, namotanih krajeva; kraći ulomak je sačuvan s namotanom žicom.

Dimenzije: vis. 0,25 cm, deb. 0,07 cm.

Analogije: Buljević 2017b, kat. br. 7; Košćević 1991, str. 26, kat. br. 4.52, T.III. 41.

Datacija: 2. – 4. st.

18. Perla

Inv. br. AMS-75438

Materijal / opis: cilindrična perla od neprozirnog bijelog stakla, probušena po dužini, rupa je malog promjera.

Dimenzije: duž. 1,02 cm, pr. tijela 0,47 cm.

Analogije: Mandruzzato 2008, tip XI. 4, str. 160.

Datacija: 1. – 6. st.

19. Perla

Inv. br. AMS-75439

Materijal / opis: sferoidalna perla od bezbojnog stakla.

Dimenzije: vis. 0,5 cm, pr. tijela 0,5 cm.

Analogije: Mandruzzato 2008, tip XI. 1, str. 160.

Datacija: 1. – 5. st.

20. Perla

Inv. br. AMS-75440

Materijal / opis: sferoidalna perla od bezbojnog stakla.

Dimenzije: vis. 0,5 cm, pr. tijela 0,5 cm.

Analogije: vidi kat. br. 19.

Datacija: 1. – 5. st.

21. Perla

Inv. br. AMS-75441

Materijal / opis: sferoidalna perla od prozirnog zelenog stakla.

Dimenzije: vis. 0,3 cm, pr. tijela 0,37 cm.

Analogije: vidi kat. br. 19.

Datacija: 1. – 5. st.

22. Perla

Inv. br. AMS-75442

Materijal / opis: sferoidalna perla od prozirnog zelenog stakla.

Dimenzije: vis. 0,3 cm, pr. tijela 0,34 cm.

Analogije: vidi kat. br. 19.

Datacija: 1. – 5. st.

### 23. Oblutak

Inv. br. AMS-75436

Materijal / opis: plankoveksni oblutak od žutog prozirnog stakla porozne površine, s mliječnobijelim naslagama; oštećen.

Dimenzije: pr. 1,5 cm, vis. 0,65 cm.

Analogije: Buljević 2019, str. 95.

Datacija: 1. – 4. st.

### 24. Oblutak

Inv. br. AMS-75437

Materijal / opis: plankoveksni oblutak od tamnog neprozirnog stakla porozne površine, s mliječno-bijelim naslagama; jako oštećen.

Dimenzije: pr. 1,5 cm, vis. 0,6 cm.

Analogije: vidi kat. br. 23.

Datacija: 1. – 4. st.

**Grob 115 (T. 7, 16)** nađen je u sektoru III Zapadne nekropole, dakle zapadno od bedema. Jedan je od 107 grobova u amforama.<sup>60</sup> Orijentiran je J-S. Grobovi u amforama su, uz one jednostavne, bez grobne konstrukcije, najčešći tip ukopa u Dalmaciji, gdje su ukopi u jednu amforu najčešće dječji.<sup>61</sup> Ovdje nalaz školjke (**br. 6**) moguće upućuje na činjenicu da je riječ o ženskom, moguće dječjem ukopu. Školjke su, odnosno ljušture školjkaša, od davnina, od brončanog doba, prilagane i u dječje grobove. Taj se, ne čest, ali ipak prisutan i široko rasprostranjen običaj održao dugo još u rimsko carsko doba u Rimu i rimskim provincijama. Taj je grobni prilog, moguće žlica ili sredstvo za hranjenje novorođenčadi, odnosno spremnik za malu porciju žrtve ljevanice – vina ili mlijeka, meda, lijeka ili kozmetike, specifičan za mladenačku dob i ženski spol.<sup>62</sup>

Grobna amfora (**br. 1**) je kasnoantička, afrička amfora (Africana III), tuniškog podrijetla, uglavnom za transport vina,<sup>63</sup> proširena od kraja 3. st. do početka 5. st. Boca (**br. 2**) pripada slobodno puhanom tipu blago konkavnog dna, glatkog sferoidnog tijela, cilindričnog vrata s ljevkastim obo-dom, bez ručica, u uporabi od kasnog 3. st. do ranog 5. st. diljem Rimskoga Carstva. Balzamarij (**br. 3**) pripada tipu široko rasprostranjenih bočica sferičnog odnosno sferoidalnog ili piriformnog tijela, visokog cilindričnog vrata, izvučenog, vertikalnog, ali i prema unutra savijenog ili uvučenog oboda, konkavnog dna, visokih oko 7 – 15 cm. Od slobodno puhanog su bezbojnih ili prirodno

<sup>60</sup> Bubić 2016, str. 14, bilj. 56.

<sup>61</sup> Bubić 2016, str. 139, 381, 383.

<sup>62</sup> Stroszeck 2012, str. 62–63, 66, 67, 70–71.

<sup>63</sup> Woodworth *et al.* 2015.

nijansiranog stakla. U uporabi su od ranog 3. do u 5. st. S obzirom na nalaz amfore i staklenih posuda grob 115 i sloj datiramo u razdoblje 3. – ranog 5. st.

### **Grob 115, u amfori, orijentiran J-S, T. 7, 16**

Datacija: kasno 3. – ranog 5. st.

#### 1. Amfora

Inv. br. AMS-74566

Materijal / opis: afrička amfora crvenkaste boje, s horizontalnim tragovima obrade na kolu s unutarnje strane. Cilindrično tijelo amfore je završavalo nožicom što nedostaje, kratki vrat kontinuirano iz tijela sužavajući se prema obodu što nedostaje, na vratu su dvije okomite zaobljene ručice s tragovima kaneliranja.

Dimenzije: sač. vis. 98,6 cm, min. pr. vrata 9,4 cm, pr. tijela 27 cm, deb. stijenke 1,1 cm.

Analogije: Koncani Uhač 2007, str. 369, sl. 21, tip Africana III (Keay XXV); Taras, Šelendić 2019 – 2020, str. 321–322, kat. br. 1–34.

Datacija: kasno 3. – ranog 5. st.

#### 2. Boca

Inv. br. AMS-74532

Materijal / opis: boca od gotovo bezbojnog stakla zelenkastog odsjaja, sferoidnog tijela, kratkog vrata i ljevkastog oboda zadebljanog ruba, blago konkavno dno; u stijenci je mnoštvo zračnih mjehurića; izvan amfore, pokrivena dnom veće keramičke zdjele (**br. 4**).

Dimenzije: pr. vrata 2,8 cm, pr. oboda 5,1 cm, deb. stijenke 0,03 cm.

Analogije: Antonaras 2017, str. 99–100, forma 51a.

Datacija: kasno 3. – ranog 5. st.

#### 3. Balzamarij

Inv. br. AMS-74533

Materijal / opis: balzamarij od gotovo bezbojnog stakla zelenkastog odsjaja, sferičnoga tijela, dugog vrata i konveksnog oboda, blago konkavno dno.

Dimenzije: pr. vrata 1,4–1,9 cm, pr. oboda 1,93 cm.

Analogije: Antonaras 2017, str. 157–158, forma 139.

Datacija: rano 3. – ranog 5. st.

#### 4. Ulomak posude

Inv. br. AMS-74534

Materijal / opis: ulomak keramičke posude crvenkaste boje, s tragovima obrade na kolu s unutarnje strane.

Dimenzije: deb. stijenke 0,5 cm.

Analogije: /

Datacija: rimsko carsko doba

5. Ulomak metalnog predmeta

Inv. br. AMS-74535

Materijal / opis: ulomak predmeta od metalnog lima savijenog ruba.

Dimenzije: deb. stijenke 0,07 cm.

Analogije: /

Datacija: rimsko carsko doba

6. Ulomci školjkaša (Bivalvia, Mollusca)

Inv. br. AMS-74536

Materijal / opis: ulomci konveksne ljuštore školjkaša izvana crne boje (*Mytilus edulis*).

Dimenzije: deb. stijenke 0,5 cm.

Analogije: Stroszeck 2012, str. 63, sl. 13. 1–5.

Datacija: rimsko carsko doba

**Grob 124 (T. 8, 17)** nađen je u sektoru III Zapadne nekropole, dakle zapadno od bedema. Riječ je o kasnoantičkom ukopu u grobu bez arhitekture.<sup>64</sup> Staklena boca (**br. 1**) nađena uz lijevo stopalo<sup>65</sup> i vretenasti balzamarij (**br. 2**) nađen na desnoj nadlaktici<sup>66</sup> datiraju grob u kasno 3. – 5. st.

### **Grob 124, bez arhitekture, orijentiran Z-I, T. 8, 17**

Datacija: 3. – 5. st.

1. Ulomak boce

Inv. br. AMS-75204

Materijal / opis: boca sferičnog tijela od slobodno puhanog gotovo bezbojnog stakla zelenkaste nijanse, od koje je sačuvan ljevkasti vrat odnosno obod odrezanog neobrađenog ruba te blago konkavno dno; nedostaje tijelo, ne mogu se spojiti gornji i donji dio boce, slijepljena iz više ulomaka.

Dimenzije: vis. vrata 5,6 cm, pr. oboda 6 cm, vis. dna 4,8 cm, deb. stijenke 0,07 cm.

Analogije: Antonaras 2017, str. 107, forma 61.

Datacija: kraj 3. – poč. 5. st.

<sup>64</sup> U grobnom se formularu spominje tanka mramorna ploča s natpisom te tegula kao pokrov; o takvim grobovima vidi uz G 93.

<sup>65</sup> O takvim staklenim bocama vidi uz G 63.5.

<sup>66</sup> O vretenastim balzamarijima vidi uz G 93.25.

2. Ulomak balzamarija

Inv. br. AMS-75205

Materijal / opis: ulomak konveksnog dna i cjevastog dijela tijela ili vrata velikog vretenastog balzamarija, od slobodno puhanog gotovo bezbojnog stakla zelenog odsjaja na dnu.

Dimenzije: vis. 3,2 cm, pr. dna 2,25 cm, deb. stijenke 0,4 cm, deb. stijenke tijela 0,1 cm, pr. cjevastog dijela tijela ili vrata 2,1 cm.

Analogije: Antonaras 2017, str. 164–166, forma 147a.

Datacija: 3. – 5. st.

**Grob 437 (T. 8, 18)** nađen je u sektoru III Zapadne nekropole, dakle zapadno od bedema. Riječ je o dječjem skeletnom ukopu u amfori. Amfora (**br. 1**) moguće pripada istočnomediteranskom tipu za transport vina, Agora M 235/M 327, što se datira u 4. – 5. st.

Staklena boca (**br. 2**) nađena je istočno od amfore, uz nju, uz noge djelomično sačuvanog skeleta. Pripada tipu blago konkavnog dna, rebrastog sferičnog tijela, cilindričnog vrata s ljevkastim obodom, bez ručica, u uporabi od kasnog 3. st. do ranog 5. st. diljem Rimskoga Carstva. Izrađena je puhanjem rebrastog uzorka u kalup. U Dalmaciji su poznate četiri takve boce iz Solina, jedan salonitanski, jedan splitski ulomak, sedam boca iz Kaštel Sućurca, jedna iz Kaštel Lukšića, boca s nepoznatog lokaliteta, moguće boce iz Bakra (Volcera), Zadra (Iader), Makarske (Muccrum), moguće ulomak iz Srime i dr.<sup>67</sup> Moguće je da je, s obzirom na izvedbu rebara, lokalni, salonitanski proizvod.

Na lijevom su ramenu nađene perle i privjesci, vjerojatno dijelovi ogrlice. Privjesci od tamnog stakla (**br. 3-5**) karakteristični su za kasnoantičko doba kada su moguće nošeni kao amuleti, a moguće je da su istočnomediteranski ili akvilejski proizvod 4. st. Ostale perle nisu kronološki osjetljive. Tako se zelene cilindrične perle (**br. 6-12**), kakve su proširene osobito na zapadu Rimskog Carstva, mogu datirati od 1. do 6. st. pa je ovdje značajan njihov nalaz sa spomenutim privjescima što ogrlicu datiraju u 4. st. Vretenaste se perle od modrog (**br. 13 i 14**) i bezbojnog stakla (**br. 15**) također široko datiraju, od 1. do 5. st., pa ih preciznije od tipskih analogija određuju okolnosti nalaza u ovom grobu. Isto vrijedi i za sferoidne perle od svjetlozelenog (**br. 16-18**) te tamnozelenog stakla (**br. 19-22**).

**Grob 437, u amfori, orijentiran Z-I, T. 8, 18**

Datacija: kasno 3. – ranog 5. st.

1. Ulomci amfore

Inv. br. AMS-75017

Materijal / opis: dvadeset četiri ulomka kasnorimske keramičke amfore bež boje sa sivim premazom, s horizontalnim tragovima obrade na kolu odnosno narebrena s unutarne strane i s kaneliranim trbuhom s vanjske strane. Tijelo se sužava prema dnu, a u donjoj je trećini blago prošireno, karakteri-

<sup>67</sup> Buljević 2022, str. 41–43, uz kat. br. 2.

ziraju je koso rame, kratki vrat, prema vani izvučeni obod zaobljena ruba, na vrat i rame su aplicirane dvije okomite koljenaste kanelirane ručice, s unutrašnje strane ispod oboda je horizontalno udubljenje na mjestu gornjeg spoja ručice s vanjske strane; nedostaje konično dno i dio oboda s ručicom.

Dimenzije: vis. 65 cm, pr. oboda 10 cm, pr. tijela 30 cm.

Analogije: Taras, Šelendić 2019 – 2020, str. 323–325, kat. br. 35 – 69: Agora M 235/M 327, tip 1; Opař 2014, str. 43, 45, sl. 1. P16074, P21817; Vrsalović 2011, str. 196–198, br. 37, T. 110. 4 – 6.

Datacija: 3. – 5. st.

## 2. Boca

Inv. br. AMS-74576

Materijal / opis: boca od prozirnog svjetlozelenog stakla oblikovanog puhanjem uzorka u kalup, sferičnog tijela urešenog zavijenim rebrima od profiliranog ramena do oko polovice tijela, stoji na blago konkavnom dnu, cilindrični vrat se sužava prema ljevkastom obodu zaobljena ruba; mnoštvo zračnih mjehurića u stijenki i nešto bjelkastih naslaga u tijelu, slijepljena od više ulomaka, dio se ulomaka ne može spojiti.

Dimenzije: vis. 11,8 cm, pr. tijela 7,9 cm, pr. oboda 5,3 cm.

Analogije: Buljević 2022, str. 41–43, uz kat. br. 2; Antonaras 2017, str. 99–100, forma 51b.

Datacija: kasno 3. – ranog 5. st.

## 3. Privjesak

Inv. br. AMS-74577

Materijal / opis: privjesak od tamnozelenog poluprozirnog stakla, četvrtastog tijela probušenog po dužini, s otvorom samo s jedne strane i konkavnim udubljenjem s druge, s apliciranim ispupčenim cik-cak uresom od neprozirnog modrog stakla s dvije strane tijela te s dvije aplicirane četvrtaste ušice na gornjoj strani, donja je strana glatka.

Dimenzije: duž. 3,4 cm, deb. tijela 0,9 cm, vis. 1,4 cm.

Analogije: Mandruzzato 2008, C1.c, str. 42–44, bilj. 131, kat. br. 88, 158; Ivčević 1994, kat. br. 14, 15.

Datacija: 4. st.

## 4. Privjesak

Inv. br. AMS-74578

Materijal / opis: privjesak od tamnozelenog poluprozirnog stakla, četvrtastog tijela probušenog po dužini, s otvorom samo s jedne strane i konkavnim udubljenjem s druge, s apliciranim ispupčenim cik-cak uresom od neprozirnog bijelog stakla s dvije strane tijela te s dvije aplicirane četvrtaste ušice na gornjoj strani, donja je strana glatka.

Dimenzije: duž. 3,6 cm, deb. tijela 0,9 cm, vis. 1,45 cm.

Analogije: vidi kat. br. 3.

Datacija: 4. st.

5. Privjesak

Inv. br. AMS-74579

Materijal / opis: privjesak od tamnozelenog poluprozirnog stakla, bačvastog tijela probušenog po dužini, s apliciranom ispupčenom niti od neprozirnog bijelog stakla omotanom oko tijela s obje strane valjkaste ušice aplicirane po sredini vrha.

Dimenzije: duž. 3,14 cm, pr. tijela 0,93 cm, vis. 1,6 cm.

Analogije: Mandruzzato 2008, C1.b, str. 43, kat. br. 88, 154 – 157.

Datacija: 4. st.

6. Perla

Inv. br. AMS-74582

Materijal / opis: cilindrična perla od tamnozelenog prozirnog stakla, probušena po dužini, rupa je velikog promjera.

Dimenzije: duž. 0,93 cm, pr. tijela 0,52 cm.

Analogije: Mandruzzato 2008, tip XI. 4, str. 160.

Datacija: 1. – 6. st.

7. Perla

Inv. br. AMS-74583

Materijal / opis: cilindrična perla od tamnozelenog prozirnog stakla, probušena po dužini, rupa je velikog promjera.

Dimenzije: duž. 1 cm, pr. tijela 0,45 cm.

Analogije: vidi kat. br. 6.

Datacija: 1. – 6. st.

8. Perla

Inv. br. AMS-74584

Materijal / opis: cilindrična perla od tamnozelenog prozirnog stakla, probušena po dužini, rupa je velikog promjera.

Dimenzije: duž. 1,07 cm, pr. tijela 0,55 cm.

Analogije: vidi kat. br. 6.

Datacija: 1. – 6. st.

9. Perla

Inv. br. AMS-74585

Materijal / opis: cilindrična perla od tamnozelenog prozirnog stakla, probušena po dužini, rupa je velikog promjera.

Dimenzije: duž. 1,07 cm, pr. tijela 0,4 cm.

Analogije: vidi kat. br. 6.

Datacija: 1. – 6. st.

10. Perla

Inv. br. AMS-74586

Materijal / opis: cilindrična perla od tamnozelenog prozirnog stakla, probušena po dužini, rupa je velikog promjera.

Dimenzije: duž. 1,02 cm, pr. tijela 0,5 cm.

Analogije: vidi kat. br. 6.

Datacija: 1. – 6. st.

11. Perla

Inv. br. AMS-74587

Materijal / opis: cilindrična perla od tamnozelenog prozirnog stakla, probušena po dužini, rupa je velikog promjera.

Dimenzije: duž. 0,8 cm, pr. tijela 0,5 cm.

Analogije: vidi kat. br. 6.

Datacija: 1. – 6. st.

12. Perla

Inv. br. AMS-74588

Materijal / opis: cilindrična perla od tamnozelenog prozirnog stakla, probušena po dužini, rupa je velikog promjera.

Dimenzije: duž. 0,95 cm, pr. tijela 0,45 cm.

Analogije: vidi kat. br. 6.

Datacija: 1. – 6. st.

13. Perla

Inv. br. AMS-74589

Materijal / opis: vretenasta perla od tamnomodrog prozirnog stakla.

Dimenzije: duž. 1,1 cm, pr. tijela 0,55 cm.

Analogije: Mandruzzato 2008, tip XI. 7, str. 160–161.

Datacija: 1. – 5. st.

14. Perla

Inv. br. AMS-74590

Materijal / opis: vretenasta perla od tamnomodrog prozirnog stakla.

Dimenzije: duž. 1 cm, pr. tijela 0,5 cm.

Analogije: vidi kat. br. 13.

Datacija: 1. – 5. st.

15. Perla

Inv. br. AMS-74591

Materijal / opis: vretenasta perla od bezbojnog stakla.

Dimenzije: duž. 1,5 cm, pr. tijela 0,64 cm.

Analogije: vidi kat. br. 13.

Datacija: 1. – 5. st.

16. Perla

Inv. br. AMS-74592

Materijal / opis: sferoidna perla od svjetlozelenog prozirnog stakla.

Dimenzije: duž. 0,44 cm, pr. tijela 0,4 cm.

Analogije: Mandruzzato 2008, tip XI. 1, str. 160.

Datacija: 1. – 5. st.

17. Perla

Inv. br. AMS-74593

Materijal / opis: sferoidna perla od svjetlozelenog prozirnog stakla.

Dimenzije: duž. 0,45 cm, pr. tijela 0,47 cm.

Analogije: vidi kat. br. 16.

Datacija: 1. – 5. st.

18. Perla

Inv. br. AMS-74594

Materijal / opis: sferoidna perla od svjetlozelenog prozirnog stakla.

Dimenzije: duž. 0,35 cm, pr. tijela 0,42 cm.

Analogije: vidi kat. br. 16.

Datacija: 1. – 5. st.

19. Perla

Inv. br. AMS-74595

Materijal / opis: sferoidna perla od tamnozelenog prozirnog stakla.

Dimenzije: duž. 0,22 cm, pr. tijela 0,35 cm.

Analogije: Mandruzzato 2008, tip XI. 7, str. 160–161.

Datacija: 1. – 5. st.

20. Perla

Inv. br. AMS-74596

Materijal / opis: sferoidna perla od tamnozelenog prozirnog stakla.

Dimenzije: duž. 0,22 cm, pr. tijela 0,32 cm.

Analogije: vidi kat. br. 19.

Datacija: 1. – 5. st.

21. Perla

Inv. br. AMS-74597

Materijal / opis: sferoidna perla od tamnozelenog prozirnog stakla.

Dimenzije: duž. 0,24 cm, pr. tijela 0,32 cm.

Analogije: vidi kat. br. 19.

Datacija: 1. – 5. st.

22. Perla

Inv. br. AMS-74598

Materijal / opis: sferoidna perla od tamnozelenog prozirnog stakla.

Dimenzije: duž. 0,2 cm, pr. tijela 0,32 cm.

Analogije: vidi kat. br. 19.

Datacija: 1. – 5. st.

**Grob 450 (T. 9, 19)** nađen je u sektoru III Zapadne nekropole, dakle zapadno od bedema. Riječ je o grobu u amfori odnosno u dvije amfore (**br. 1, 2**), što upućuje na odraslog pokojnika s obzirom na to da su u jednoj amfori u pravilu ukapana djeca.<sup>68</sup> Orijentiran je Z-I. Sjevernoafričke su amfore tipa Tripolitana II (**br. 1**) potvrđene na dalmatinskim podvodnim lokalitetima i na nekropolama, no nisu čest nalaz.<sup>69</sup> Proizvođene su od 1. do 4. st. u rimskoj provinciji Africi (Africa Proconsularis), a pretpostavlja se da su rabljene u trgovini vinom i ribljim umakom. U sjevernoafričkim amforama tipa Tripolitana III (**br. 2**), koje također nisu česte u Dalmaciji, prenosilo se ulje od sredine 2. do 4. st.

Staklena je boca (**br. 3**) nađena uz lijevo stopalo pokojnika ili pokojnice. Pripada tipu boca u uporabi od kasnog 3. st. do ranog 5. st. diljem Rimskoga Carstva. Izrađivane su, držimo i u Saloni, puhanjem rebrastog uzorka u kalup.<sup>70</sup>

Staklena je hemisferična zdjelica odnosno čaša (**br. 4**) nađena ispod karlice, kod šake pokojnika ili pokojnice. Pripada tipu posude hemisferičnog ili dubljeg tijela, visine između 5 i 10 cm, konveksnog ili zaravnjenog dna, konveksnog ili ravnog oboda odrezanog ruba. Takve su posude nađene diljem Rimskog Carstva, poglavito na zapadu gdje su uglavnom i proizvođene. Kada su čaše, kao ova, neobrađenog, dakle grubog, oštrog ruba, pretpostavlja se da nisu služile za piće nego kao svjetiljke.<sup>71</sup> Budući da je, kao i u trogirskom grobu pod tegulama, nađena u paru s bocom (istog tipa), najvjerojatnije je riječ o čaši, tim više što su u trogirskom grobu boca i hemisferična posuda nađene zajedno s keramičkom svjetiljkom.<sup>72</sup> Otprije su poznati dalmatinski odnosno salonitanski glatki ili dekorirani primjerci.<sup>73</sup>

Grob stakleni nalazi i amfore datiraju u kasno 3. – 4. st.

<sup>68</sup> Vidi ovdje grobove u amforama G 115, G 437.

<sup>69</sup> Cambi 1989, str. 328-330, sl. 29, 34; Kamenjarin 2014, str. 9, 11, G 30.

<sup>70</sup> Vidi uz G 437.2.

<sup>71</sup> Antonaras 2017, str. 63, forma 12.

<sup>72</sup> Buljević 2022, str. 39-41.

<sup>73</sup> Kirigin 1984, str. 128, 3b, T. XIV; Buljević 2019, str. 92, kat. br. 59 – 61; Buljević 2022, str. 39-41, kat. br. 1.

**Grob 450, u amfori, orijentiran I-Z, T. 9, 19**

Datacija: kasno 3. – 4. st.

1. Amfora

Inv. br. AMS-75200

Materijal / opis: keramička amfora crvenkaste boje s tragovima bež premaza, kratkog cilindričnog vrata, s dvostruko profiliranim obodom, zaobljenog ramena na kojem su dvije uholiko profilirane ručice, cilindričnog kaneliranog tijela, s horizontalnim tragovima obrade na kolu odnosno narebrena s unutarnje strane, što se sužava u konično dno; nedostaje šiljak dna.

Dimenzije: vis. 114,76 cm, pr. ramena 50 cm, pr. oboda 11,9 cm.

Analogije: Pešić 2019, str. 189–191, T. 1. 2.

Datacija: 1. – 4. st.

2. Amfora

Inv. br. AMS-75201

Materijal / opis: keramička amfora crvenkaste boje s tragovima bež premaza, kratkog koničnog vrata, s dvostruko profiliranim obodom, s nenaglašenim prijelazom iz vrata u oblo rame, s dvije kratke ručice ovalnog presjeka nanese od ramena do ispod oboda, cilindričnog tijela, s horizontalnim tragovima obrade na kolu odnosno narebrena s unutarnje strane, što se sužava u konično dno; nedostaje šiljak dna.

Dimenzije: vis. 109 cm, pr. tijela 47,6 cm, pr. oboda 14,7 cm.

Analogije: Pešić 2019, str. 195, T. 3. 2.

Datacija: 2. – 4. st.

3. Boca

Inv. br. AMS-75197

Materijal / opis: boca od prozirnog gotovo bezbojnog stakla zelenkastog odsjaja oblikovanog puhanjem uzorka u kalup, sferičnog tijela urešenog zavijenim rebrima od ispod blago profiliranog ramena do ispod sredine tijela, stoji na blago konkavnom dnu, dugi se vrat lagano sužava prema ljevkastom obodu zaobljena ruba; mnoštvo zračnih mjehurića u stijenci i bjelkastih naslaga u tijelu i vratu, nedostaju manji ulomci tijela i vrata.

Dimenzije: vis. 18 cm, pr. vrata 2,9 cm, pr. oboda 6,6 cm.

Analogije: Buljević 2022, str. 41–43, uz kat. br. 2; Antonaras 2017, str. 99–100, forma 51b.

Datacija: kasno 3. – ranog 5. st.

4. Zdjelica

Inv. br. AMS-75198

Materijal / opis: hemisferična zdjelica konveksnog dna, blago konveksnog oboda odrezanog, neobrađenog ruba, od slobodno puhanog prozirnog zelenkastog stakla,

urešena ugraviranom jednostrukom horizontalnom incizijom pod obodom te dvostrukom po sredini tijela; mnoštvo sitnih zračnih mjehurića; slijepljena od više ulomaka, nedostaju ulomak tijela i dva ulomka oboda.

Dimenzije: vis. 6 cm, pr. 10,2 cm, deb. stijenke 0,1 cm.

Analogije: Mandruzzato – Marcante 2005, str. 28, kat. br. 248 – 253; Antonaras 2017, str. 60–61, forma 12.ii.a.1.

Datacija: kasno 3. – 5. st.

## POPIS KRATICA

RIC V/1 – H. Mattingly – E. A. Sydenham (ur.), *The Roman Imperial Coinage, vol. V, Part I*, P. H. Webb, London 1927.

RIC VI – C. H. V. Sutherland – R. A. G. Carson (ur.), *The Roman Imperial Coinage, vol. VI*, C. H. V. Sutherland, *From Diocletian's reform (AD 294) to the death of Maximinus (AD 313)*, London 1967.

VAHD – Vjesnik za arheologiju i historiju dalmatinsku

VAPD – Vjesnik za arheologiju i povijest dalmatinsku

## IZVORI

Plinije, *NH* – C. Plinius Secundus, *Naturalis Historia*

## LITERATURA

- Antonaras 2010 A. C. Antonaras, "Early Christian and Byzantine Glass Vessels: Forms and Uses", u: F. Daim – J. Drauschke (ur.), *Byzanz – das Römerreich im Mittelalter, Teil 1, Welt der Ideen, Welt der Ding*, Mainz 2010, 383–430.
- Antonaras 2017 A. C. Antonaras, *Glassware and Glassworking in Thessaloniki. 1st Century BC – 6th Century AD*, Oxford 2017.
- Auth 1975 S. H. Auth, "Roman Glass", u: C. W. Clairmont, *Excavations at Salona, Yugoslavia (1969-1972)*, Park Ridge, New Jersey 1975, 145–175.
- Arveiller-Dulong – Nenna 2005 V. Arveiller-Dulong – M.-D. Nenna, *Les verres antiques du Musée du Louvre II*, Paris 2005.
- Baratta 2009a G. Baratta, "La bella e lo specchio: alcune iscrizioni greche su specchietti in piombo", u: A. Martínez Fernández (ur.), *Estudios de Epigrafía Griega*, La Laguna 2009, 427–454.
- Baratta 2009b G. Baratta, "Uno specchietto in piombo da Urbs Salvia", *Picus* 29, Macerata 2009, 67–73.
- Baratta 2010 G. Baratta, "Ars plumbaria Sardiniae? Gli specchietti in piombo del Museo Archeologico G. A. Sanna di Sassari: appunti preliminari per un catalogo generale", u: M. Milanese – P. Ruggeri – C. Vismara (ur.),

- L’Africa romana. I luoghi e le forme dei mestieri e della produzione nelle province africane, Atti del XVIII convegno di studio, Olbia, 11 – 14 dicembre 2008.* 2, Roma 2010, 1151–1168.
- Baratta 2015 G. Baratta, “Gli specchietti plumbei delle Isole Baleari”, u: A. Martínez Ortega – G. Graziani Echavarri (ur.), *VI jornadas d’arqueologia de les illes Balears (Formentera, 26, 27 i 28 de setembre, 2014)*, Formentera 2015, 265–272.
- Bianchi 2012 C. Bianchi, “Le bambole in avorio e in osso”, u: A. C. Mori – C. Lambrugo – F. Slavazzi (ur.), *L’infanzia e il gioco nel mondo antico. Materiali della collezione Sambon di Milano*, Milano 2012, 27–67.
- Bitenc – Knific 2001 P. Bitenc – T. Knific, *Od Rimljanov do Slovanov*, Ljubljana 2001.
- Bordenache Battaglia 1936 G. Bordenache Battaglia, “Specchio. Arte”, *Enciclopedia Italiana* XXXII, Roma 1936, 320–322.
- Bózsa – Szabó 2013 A. Bózsa – Á. Szabó, *Ajándék a szépnek! A Magyar Nemzeti Múzeum Római Gyűjteményének ‘ólomtükrei’*, Budapest 2013.
- Bubić 2016 V. Bubić, *Tipologija i topografija kasnoantičkih grobova u arheološkom krajoliku srednje Dalmacije*, doktorska disertacija, Filozofski fakultet, Zagreb 2016.
- Buljević 1994a Z. Buljević, “Kasnoantičko staklo”, u: E. Marin (ur.), *Salona Christiana*, Split 1994, 258–264.
- Buljević 1994b Z. Buljević, “Narukvice od stakla i gagata”, u: E. Marin (ur.), *Salona Christiana*, Split 1994, 251–253.
- Buljević 2002 Z. Buljević, “Kasnoantičke narukvice od stakla i gagata u zbirci Arheološkog muzeja u Splitu”, *VAHD* 92, Split 2000, 189–205.
- Buljević 2013 Z. Buljević, “Stakleni brodić iz Salone = The small glass boat from Salona”, *VAPD* 106, Split 2013, 145–185.
- Buljević 2016 Z. Buljević, *Ranorimsko salonitansko i tilurijsko stakleno posuđe u kontekstu nalaza staklenog posuđa s područja provincije Dalmacije*, doktorska disertacija, Filozofski fakultet, Zagreb 2016.
- Buljević 2017a Z. Buljević, “Stakleni inventar”, u: M. Sanader – D. Tončinić – Z. Šimić Kanaet – S. Ivčević – Z. Buljević – T. Šeparović – I. Miloglav, *Tilurium IV. Arheološka istraživanja 2007.–2010. godine, Dissertationes et Monographiae* 8, Zagreb 2017, 175–238.
- Buljević 2017b Z. Buljević, “Antički nalazi između Svilaje i Moseća”, u: V. Kapitanović (ur.), *Župa Ogorje. Putovima života i vjere između Svilaje i Moseća*, Split, 2017, 189–197.
- Buljević 2019 Z. Buljević, “Staklo”, u: H. Anić (ur.), *Salona iza Porta Andetria. Arheološka istraživanja u Ulici Stjepana Radića u Solinu*, Split 2019, 88–124, 192–194.
- Buljević 2022 Z. Buljević, “Grave 6 from Trogir’s Dobrić Necropolis”, *Studia universitatis hereditati* 10 (1), Koper 2022, 39–50. (dostupno na <https://zalozba.upr.si/issn/2350-5443/10-1/>)
- Buora – Magnani 2015 M. Buora – S. Magnani, “Cornici in piombo per specchi da Aquileia e dal suo territorio”, *Instrumentum* 41, Montagnac 2015, 15–24.

- Cambi 1989 N. Cambi, "Anfore romane in Dalmazia", *Amphores romaines et histoire économique. Dix ans de recherche, Actes du colloque de Sienne (22-24 mai 1986)*, Rome 1989, 311–337.
- Ciarallo – De Carolis 1999 A. Ciarallo – E. De Carolis (ur.), *Homo faber. Natura scienza e tecnica nell'antica Pompei*, Milano 1999.
- Corti 2015 C. Corti, "Cornici in piombo per specchi: nuovi rinvenimenti dall'Aemilia Carla", *Quaderni friulani di archeologia* 25, Udine 2015, 189–194.
- Elefterescu 2021 D. Elefterescu, "Oglinzi din sticlă reflector cu ramă din plumb de la Durostorum (Ostrov-Ferma 4)", *Studii de arheologie și istorie antică în onoarea lui Victor Henrich Baumann cu ocazia celei de a 80-a aniversări*, Cluj-Napoca 2021, 293–334.
- Foy *et al.* 2018 D. Foy – F. Labaune-Jean – C. Leblond – Ch. Martin Pruvot – M.-Th. Marty – C. Massart – C. Munier – L. Robin – J. Roussel-Ode avec la contribution de Bernard Gratuze, *Verres incolores de l'Antiquité romaine en Gaule et aux marges de la Gaule, Volume 2: Typologie – Analyses*, Oxford 2018.
- Giunio 2010 K. A. Giunio, "Nakit od gagata iz fundusa Arheološkog muzeja Zadar", *Histria antiqua* 19, Pula 2010, 193–204.
- Giunio 2013 K. A. Giunio, "Knowledges about Public and Private Games from the Roman Period from the holdings of the Archaeological Museum in Zadar", *Histria antiqua* 22, Pula 2013, 101–116.
- Giunio 2016 K. A. Giunio, "Biti žena u starom Rimu. Being a Woman in Ancient Rome", u: M. Dizdar (ur.), *Finis coronat opus: zbornik radova posvećen Mariji Buzov povodom 65. obljetnice života, Zbornik Instituta za arheologiju, Serta Instituti Archaeologici, Knjiga / Volume 3*, Zagreb 2016, 27–44.
- Giunio 2018 K. A. Giunio, *Abracadabra. Magija i praznovjere u starom vijeku kroz fundus Arheološkog muzeja Zadar = Abracadabra. Magic and Superstition in the Antiquity in the Holdings of the Archaeological Museum Zadar*, Zadar 2018.
- Guiraud 1989 H. Guiraud, "Bagues et anneaux Gallo-Romains", *Gallia* 46, Paris 1989, 173–211.
- Hayes 1980 J. W. Hayes, *Ancient Lamps in the Royal Ontario Museum. I: Greek and Roman Clay Lamps*, Toronto 1980.
- Isings 1957 C. Isings, *Roman glass from dated finds*, Groningen – Djakarta 1957.
- Ivčević 1994 Z. Buljević – S. Ivčević – J. Mardešić – E. Višić-Ljubić, "Varia", u: E. Marin (ur.), *Salona Christiana*, Split 1994, 284–289, 287.
- Ivčević 1999 S. Ivčević, "Antički medicinsko-farmaceutski instrumenti iz Arheološkog muzeja u Splitu", *VAHD* 90-91, Split 1999, 101–160.
- Ivčević 2000 S. Ivčević, "Lukovičaste fibule iz Salone", *VAHD* 92, Split 2000, 125–187.
- Ivčević 2002a S. Ivčević, "Metalno prstenje", u: E. Marin (ur.), *Longae Saloniae I i II*, Split 2002, I: 277–287, II: 148.
- Ivčević 2002b S. Ivčević, "Kozmetički pribor", u: E. Marin (ur.), *Longae Saloniae I i II*, Split 2002, I: 327–348, II: 156–157.

- Ivčević 2002c S. Ivčević, "Predmeti za šivanje, tkanje i predenje", u: E. Marin (ur.), *Longae Salonae I i II*, Split 2002, I: 469–482, II: 212–216.
- Kamenjarin 2014 I. Kamenjarin, *Rimskodobna nekropola krtine u Kaštel Sućurcu*, katalog izložbe, Kaštela 2014.
- Kirigin 1984 B. Kirigin, "Roman Glass Bowls from the Archaeological Museum at Split", *VAHD 77*, Split 1984, 121–131.
- Kliškić 2002 D. Kliškić, "Oruđe i oružje", u: E. Marin (ur.), *Longae Salonae I i II*, Split 2002, I: 483–548, II: 217–222.
- Koncani Uhač 2007 I. Koncani Uhač, "Transport vina i ulja u šibenskom akvatoriju kroz antiku", *Histria Antiqua* 15, Pula 2017, 361–376.
- Koščević 1991 R. Koščević, *Antička bronca iz Siska. Umjetničko-obrtna metalna produkcija iz razdoblja Rimskog Carstva*, Zagreb 1991.
- Kovač 2010 M. Kovač, "Izbor rimskih koštanih ukosnica iz fundusa Muzeja Slavonije u Osijeku", *Osječki zbornik* 29, Osijek 2010, 37–78.
- Kovač 2017a M. Kovač, *Tipologija i tehnologija izrade rimskih koštanih predmeta na području Donje Panonije na primjeru nalaza iz Murse I*, doktorska disertacija, Filozofski fakultet, Zagreb 2017.
- Kovač 2017b M. Kovač, *Tipologija i tehnologija izrade rimskih koštanih predmeta na području Donje Panonije na primjeru nalaza iz Murse II*, doktorska disertacija, Filozofski fakultet, Zagreb 2017.
- Lazar 2003 I. Lazar, *Rimsko steklo Slovenije = The Roman Glass of Slovenia*, Ljubljana 2003.
- Lightfoot 2017 Ch. S. Lightfoot, *The Cesnola collection of Cypriot art. Ancient glass*, New York 2017.
- Mandruzzato 2008 L. Mandruzzato, (ur.), *Vetri Antichi del Museo Archeologico Nazionale di Aquileia. Ornamenti e oggettistica e vetro pre- e post-romano, Corpus delle Collezioni del Vetro in Friuli Venezia Giulia* 4, Trieste 2008.
- Mandruzzato – Marcante 2005 L. Mandruzzato – A. Marcante, *Vetri Antichi del Museo Archeologico Nazionale di Aquileia. Il vaselame da mensa, Corpus delle Collezioni del Vetro in Friuli Venezia Giulia* 2, Trieste 2005.
- Marković 2012 Č. Marković, *Antička Budva. Nekropole. Istraživanja 1980-1981*, Podgorica 2012.
- McK Elderkin 1930 K. McK Elderkin, "Jointed Dolls in Antiquity", *American Journal of Archaeology*, Vol. 34, No. 4, Oct. - Dec., 1930, Archaeological Institute of America, Chicago 1930, 455–479.
- Migotti 1998 B. Migotti, "Vrednovanje arheološke građe u svjetlu rimskodobnog i ranokršćanskog horizonta Panonije", u: B. Migotti – M. Šlaus – Z. Dukat – Lj. Perinić, *Accede ad Certissiam. Antički i ranokršćanski horizont arheološkog nalazišta Štrbinci kod Đakova*, Zagreb 1998, 89–115.
- Milovanović et al. 2016 B. Milovanović – M. Marjanović – I. Kosanović, "A New Find of Lead Mirror Frames from Rit (Viminacium)", *Arheologija i prirodne nauke. Archaeology and Science* 11 (2015), Beograd 2016, 9–21.
- Németh – Szabó 2010 G. Németh – Á. Szabó, "To a Beautiful Soul Inscriptions on Lead Mirrors (Collection of Roman Antiquities, Hungarian National

- Museum)”, *Acta Classica Universitatis Scientiarum Debreceniensis* 46, Debrecen 2010, 101–113.
- Opaiț 2014 A. Opaiț, “Defining more Roman Amphora Types from the Athenian Agora: Too Much History, Too Little Typology (I)”, *REI CRETARIÆ ROMANÆ FAVORVM ACTA* 43, 2014, 43–54.
- Perović 2008 Š. Perović, *Antičko staklo: restauracija*, Zadar 2008.
- Pešić 2019 M. Pešić, *Afrički import iz hrvatskog podmorja od I. do V. stoljeća*, doktorska disertacija, Filozofski fakultet Sveučilišta u Zadru, Zadar 2019.
- Petcu 2017 R. Petcu, “Redescoperirea patrimoniului pierdut: două oglinzi romane de plumb găsite la Ulmetum (Scythia Minor). Simbolică și utilizare”, *Ex Ponto* 1, 2017, 163–169.
- Ruprechtsberger 1978 E. M. Ruprechtsberger, *Die römischen Bein- und Bronzenadeln aus den Museen Enns und Linz, Linzer Archäologische Forschungen Band 8*, Linz 1978.
- Ruprechtsberger 1979 E. M. Ruprechtsberger, *Die römischen Bein- und Bronzenadeln aus den Museen Enns und Linz, Linzer Archäologische Forschungen Band 9*, Linz 1979.
- Rustico 2013 L. Rustico, “Giocattoli”, u: A. Capodiferro (ur.), *Museo Nazionale Romano / Evan Gorga. La collezione di archeologia*, Milano 2013, 243–257.
- Sánchez Natalías 2018 C. Sánchez Natalías, “The Medium Matters: Materiality and Metaphor in Some Latin Curse Tablets”, u: A. Parker – S. Mckie (ur.), *Material Approaches to Roman Magic: Occult Objects and Supernatural Substances, Trac Themes in Roman Archaeology 2*, Oxford – Philadelphia 2018, 9–16.
- Stern 2001 E. M. Stern, *Roman, Byzantine and Early Medieval Glass, 10 BCE. – 700 CE. Ernesto Wolf Collection, Ostfildern – Ruit* 2001.
- Streinu et al. 2020 A. Streinu – D. Zs. Schwartz – D. Mirea, “Mirror, Mirror... Reflections on the functionality of a small lead find from Acic Suhat (Baia, Tulcea county)”, *PEUCE Journal New Series. History and Archaeology Studies and Research* 18, Tulcea 2020, 171–202.
- Stroszeck 2012 J. Stroszeck, “Grave Gifts in Child Burials in the Athenian Kerameikos: The Evidence of Sea Shells”, u: A. Hermay – C. Dubois (ur.), *L'enfant et la mort dans l'antiquité III. Le matériel associé aux tombes d'enfants, Actes de la table ronde internationale organisée à la Maison Méditerranéenne des Sciences de l'Homme (MMSH) d'Aix-en-Provence, 20-22 janvier 2011, Bibliothèque d'Archéologie Méditerranéenne et Africaine (BiAMA) 12*, Centre Camille Jullian, Aix-en-Provence 2012, 57–75.
- Swift 2000 E. Swift, *Regionality in Dress Accessories in the late Roman West*, Montagnac 2000.
- Taras – Šelendić 2019 – 2020 D. Taras – I. Šelendić, “Kaprije 3 – kasnoantički brodolom kraj otoka Kaprije = Kaprije 3 – a late antiquity shipwreck off the island of Kaprije”, *Diadora* 33/34, Zadar 2019 – 2020, 317–346.
- Uboldi 2016 M. Uboldi, “Specchietti simbolici in vetro e piombo dalle necropoli milanesi dell'Università Cattolica e di via Madre Cabrini”, u: S.

- Lusuardi Siena – C. Perassi – F. Sacchi – M. Sannazaro (ur.), *Archeologia classica e post-classica tra Italia e Mediterraneo. Scritti in ricordo di Maria Pia Rossignani, Contributi di Archeologia* 8, Milano 2016, 97–106.
- Višić-Ljubić 2018 E. Višić-Ljubić, *Aurum Salonitanum. Naušnice iz Arheološkog muzeja u Splitu = Aurum Salonitanum. Roman Earrings from the Archaeological Museum in Split*, Split 2018.
- Vomer Gojković – Žižek 2008 M. Vomer Gojković – I. Žižek, *Rimski vsakidan v Petovioni = Roman Everydaylife in Poetovio*, Ptuj 2008.
- Vrsalović 2011 D. Vrsalović, *Arheološka istraživanja u podmorju istočnog Jadrana. Prilog poznavanju trgovačkih plovni putova i gospodarskih prilika na Jadranu u antici*, Split 2011.
- Vukov 2016 M. Vukov, “Nove inačice pečata radionice Pansiana = New variants of stamps from the Pansiana workshop”, VAHD 109, Split 2016, 155–176.
- Whitehouse 1997 D. Whitehouse, *Roman Glass in The Corning Museum of Glass, Volume One*, Corning, New York 1997.
- Whitehouse 2003 D. Whitehouse, *Roman Glass in The Corning Museum of Glass, Volume Three*, Corning, New York 2003.
- Woodworth *et al.* 2015 M. Woodworth – D. Bernal – M. Bonifay – N. B. Garnier – S. Keay – A. Pecci – J. Poblome – M. Pollard – F. Richez – A. Wilson, „The content of African Key 25 / Africana 3 amphorae: initial results of the CORONAM project“, u: C. Oliveira – R. Morais – Á. Morillo Cerdán (ur.), *Archaeoanalytics – Chromatography and DNA analysis in archaeology*, Esposende, 2015, 41–57.

## ZRINKA BULJEVIĆ

### LATE ANTIQUE GLASS BOTTLES IN THE CONTEXT OF OTHER GRAVE GOODS FROM THE WESTERN SALONITAN NECROPOLIS

Glass bottles with spherical bodies and funnel-shaped necks or rims, as well as bottles with spheroidal bodies and funnel-shaped rims, have been recorded in several graves within the Western Salonitan Necropolis. These vessels appear as grave goods in Late Antique burials under *tegulae*, in amphorae, in unconstructed graves, and in simple pits covered with *tegulae* or wooden planks. Since the material derives from unpublished graves of the Western Necropolis, this study presents a catalogue of the graves from which the bottles derive, thereby providing the contextual framework for the Late Antique glass bottles. The bottles are made of free-blown glass; those decorated with ribbing were manufactured by a combination of free-blowing and blowing into a patterned mould.

With the invention and subsequent improvement of glass-blowing techniques, the price of glassware decreased to the point that, by the 1st century AD, tableware had become common at least among the higher social strata. According to Diocletian's Edict on Maximum Prices of AD 301, glass vessels were still ten to twenty times more expensive than their ceramic counterparts. Consequently, although burials under *tegulae*, in amphorae, or in simple pits were less costly than stone-built tombs or masonry graves, these contexts cannot automatically be interpreted as evidence of poverty. The smooth spherical bottles with funnel-shaped necks or rims (G 63.5, 6; G 93.26; G 102.1, 2; G 105.1, 2; G 108.2; G 124.1; figs. 1–9)

indicate a middle or even higher social status, corroborated by other associated finds from several graves (G 63, G 93, G 108; pls. 1–3, 5). These are predominantly imported bottles made of high-quality colourless glass—rare in Salona and the wider Dalmatian region—and used from the (late) 3rd to the early 5th century. Contemporary but less refined bottles, with spheroidal smooth or ribbed bodies and funnel-shaped rims (G 113.1–4; G 115.2; G 437.2; G 450.3; figs. 10–16), are widespread throughout the Roman Empire and also well attested in Salona, where some were likely produced locally. Those with ribbed decoration were manufactured by free-blowing combined with mould blowing. Within the Western Necropolis, such bottles were found predominantly in amphora burials and simple pit graves, which may suggest a more modest economic standing—and presumably lower social status—of the deceased compared with the former group. However, the absence of other grave goods in some burials is more plausibly interpreted as a reflection of changing funerary practices following the adoption of Christianity, especially given that most of the remaining finds relate to clothing or personal adornment. Suppose the assumption is correct that these graves—or at least some of them—belonged to Christians. In that case the bottles found in or near G 102 (pl. 4, 12), G 105 (pl. 4, 13), G 124 (pl. 8, 17), G 115 (pl. 7, 16), G 437 (pl. 8, 18), and G 450 (pl. 9, 19) should not be interpreted as grave goods in the sense of provisions for the afterlife, but rather as remnants of funerary rites or commemorative practices performed during burial or on later memorial days.

**Keywords:** *glass, bottle, free-blowing, pattern-blowing, Salona, Western Necropolis*

**TABLE**

G 63

T. 1

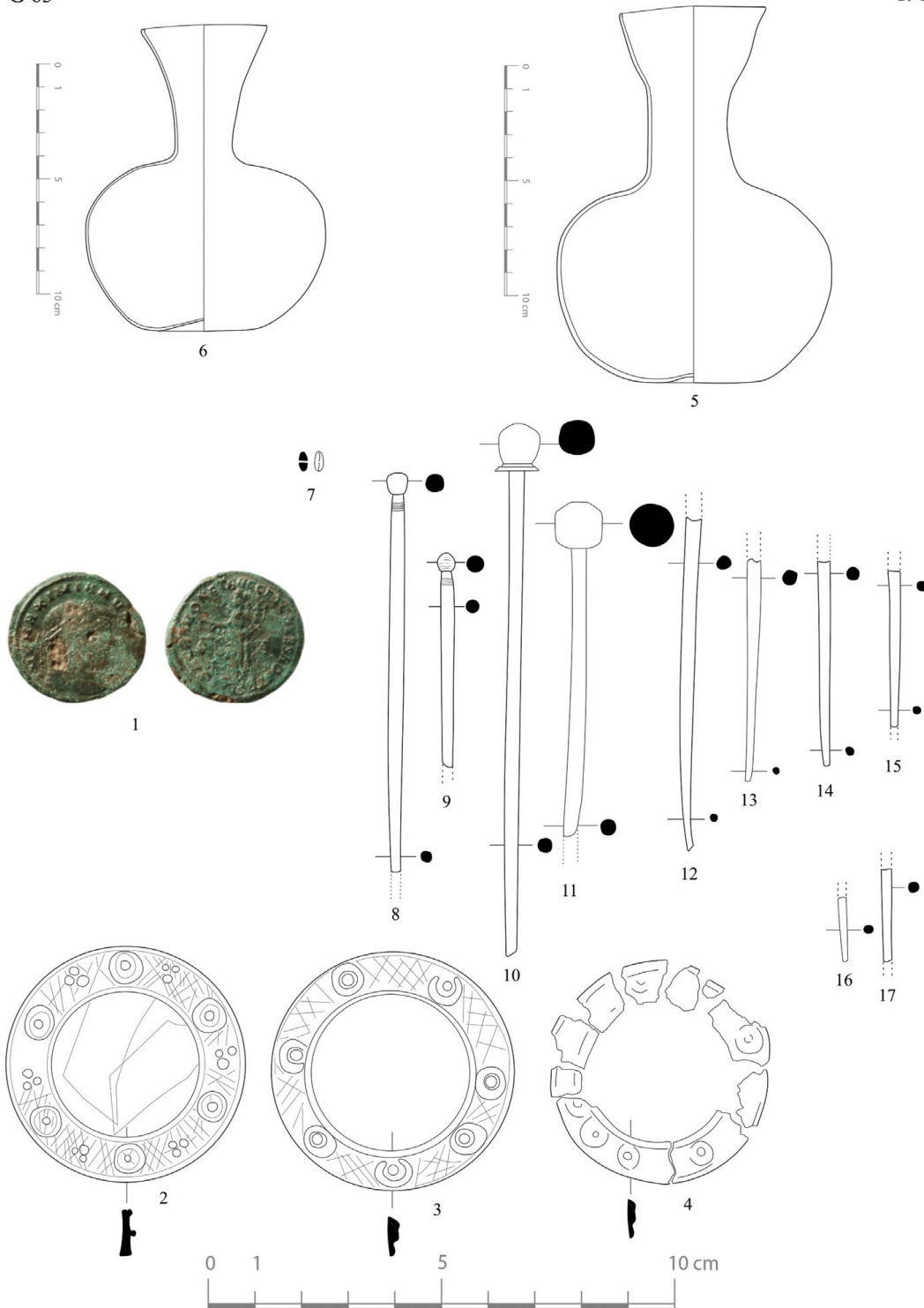

T. 1 – G 63, nacrtala Tamara Kaličanin

G 93

T. 2

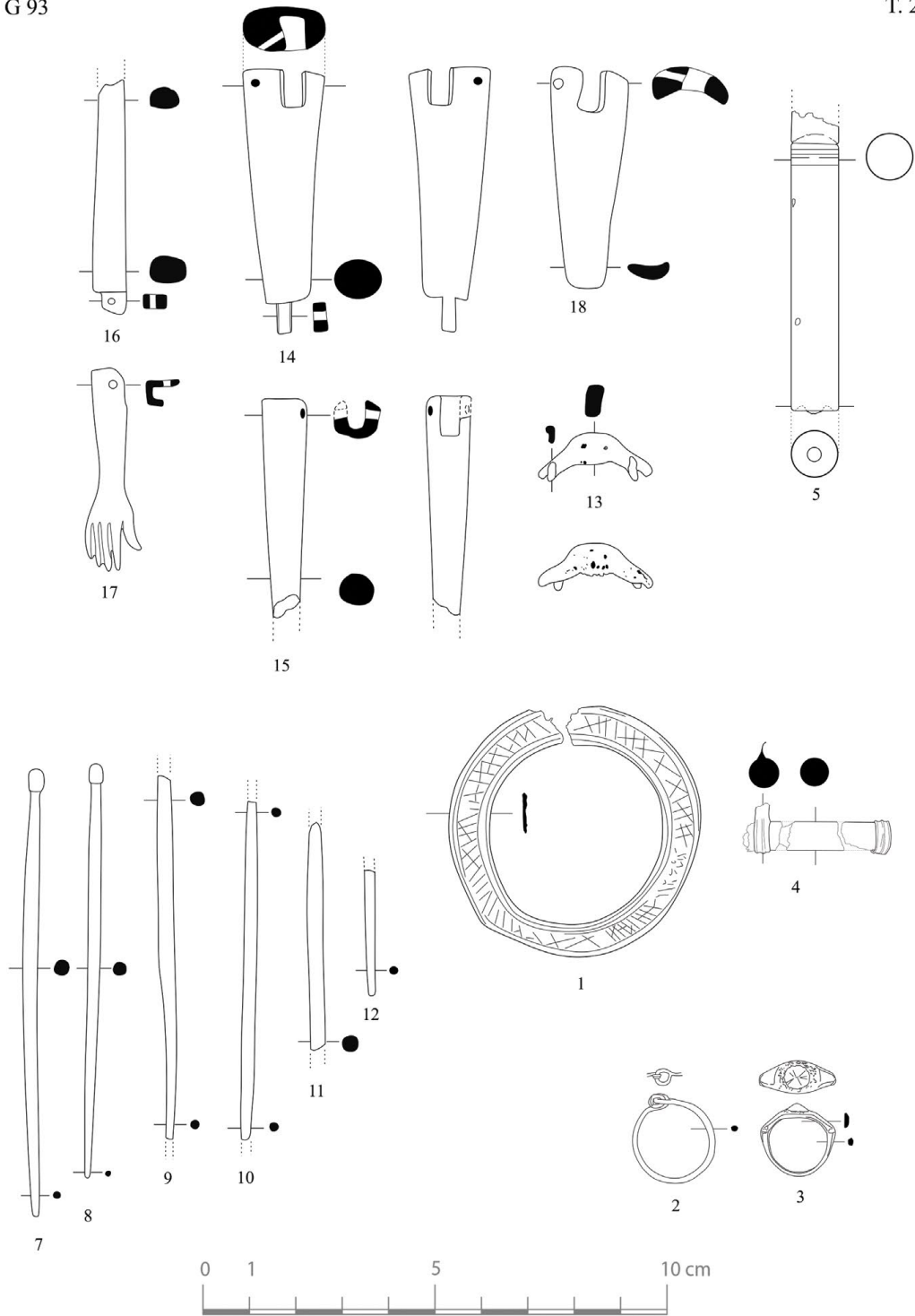

T. 2 – G 93, nacrtala Tamara Kaličanin

G 93

T. 3

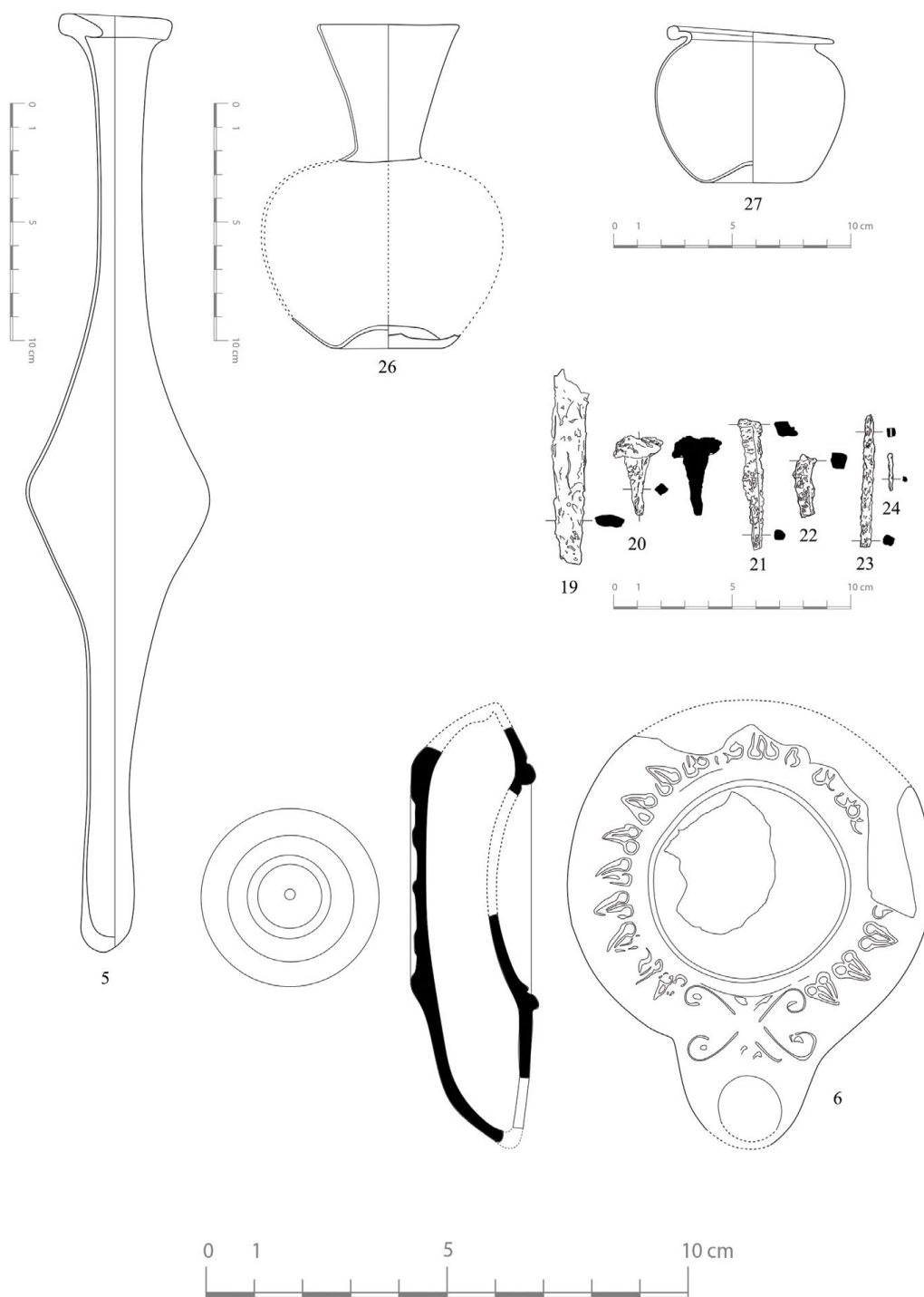

T. 3 – G 93, nacrtala Tamara Kaličanin

G 102

T. 4

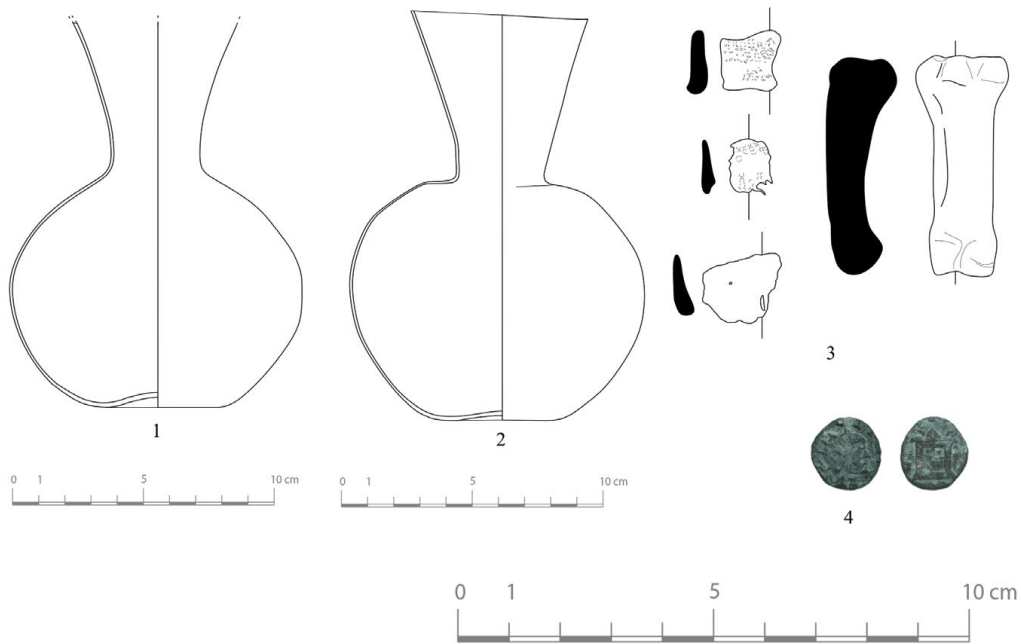

G 105

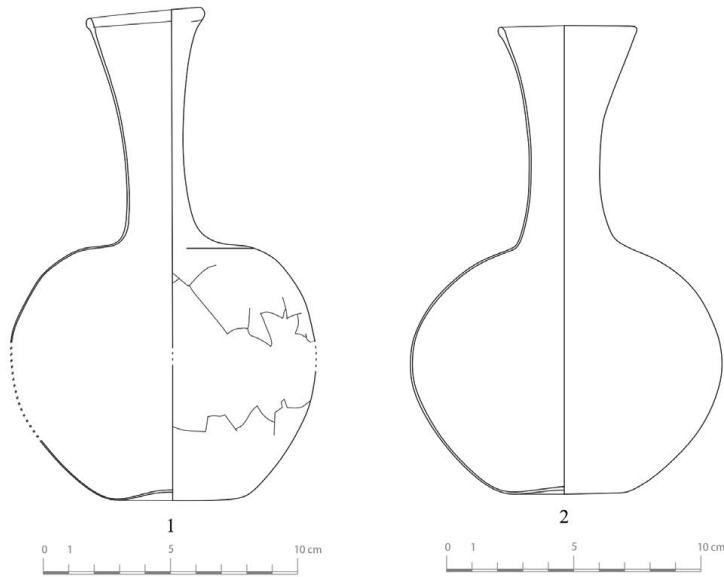

*T. 4 – G 102 i G 105, nacrtala Tamara Kaličanin*

G 108

T. 5



T. 5 – G 108, nacrtala Tamara Kaličanin

G 113

T. 6

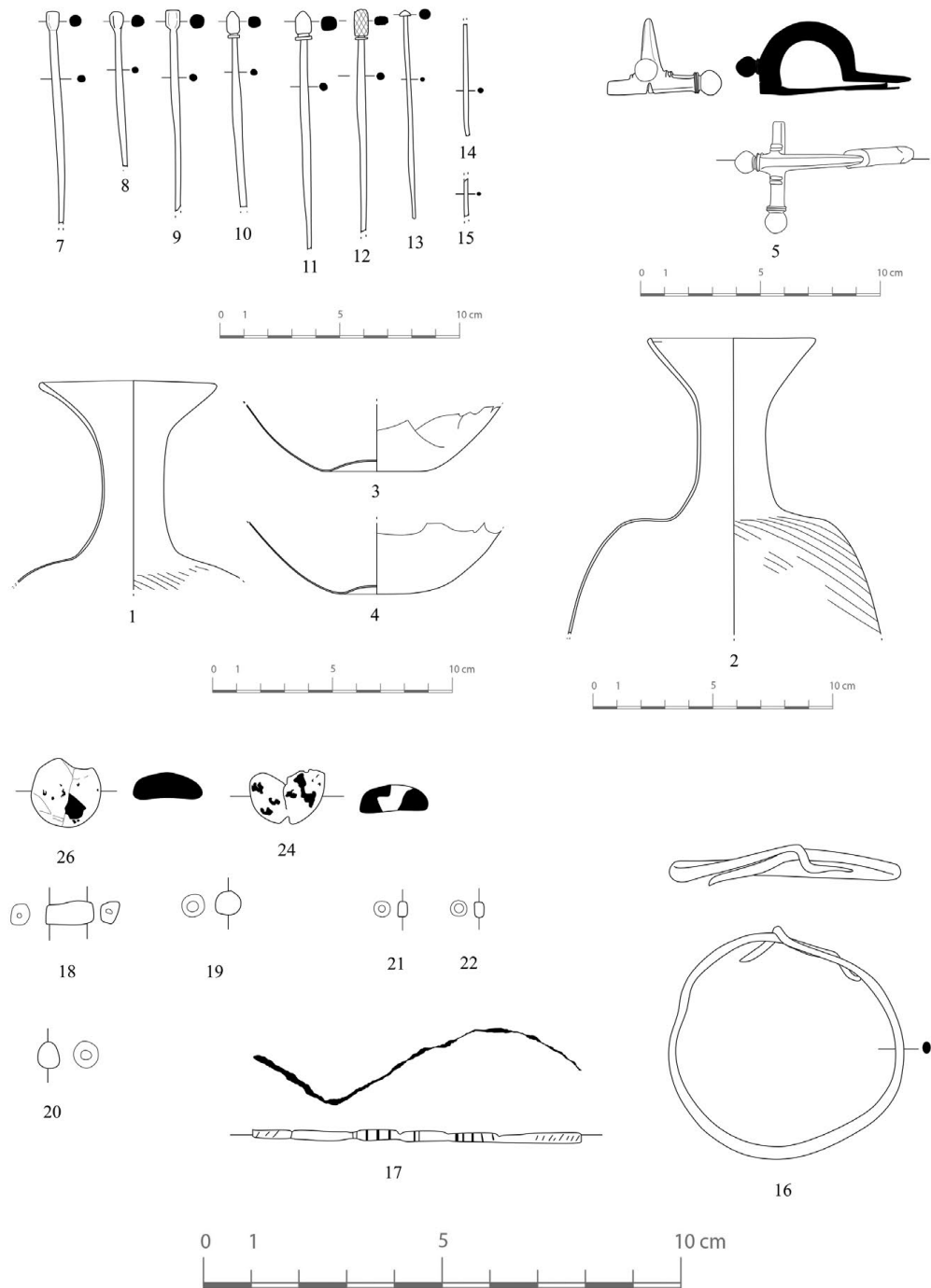

T. 6 – G 113, nacrtala Tamara Kaličanin

G 115

T. 7

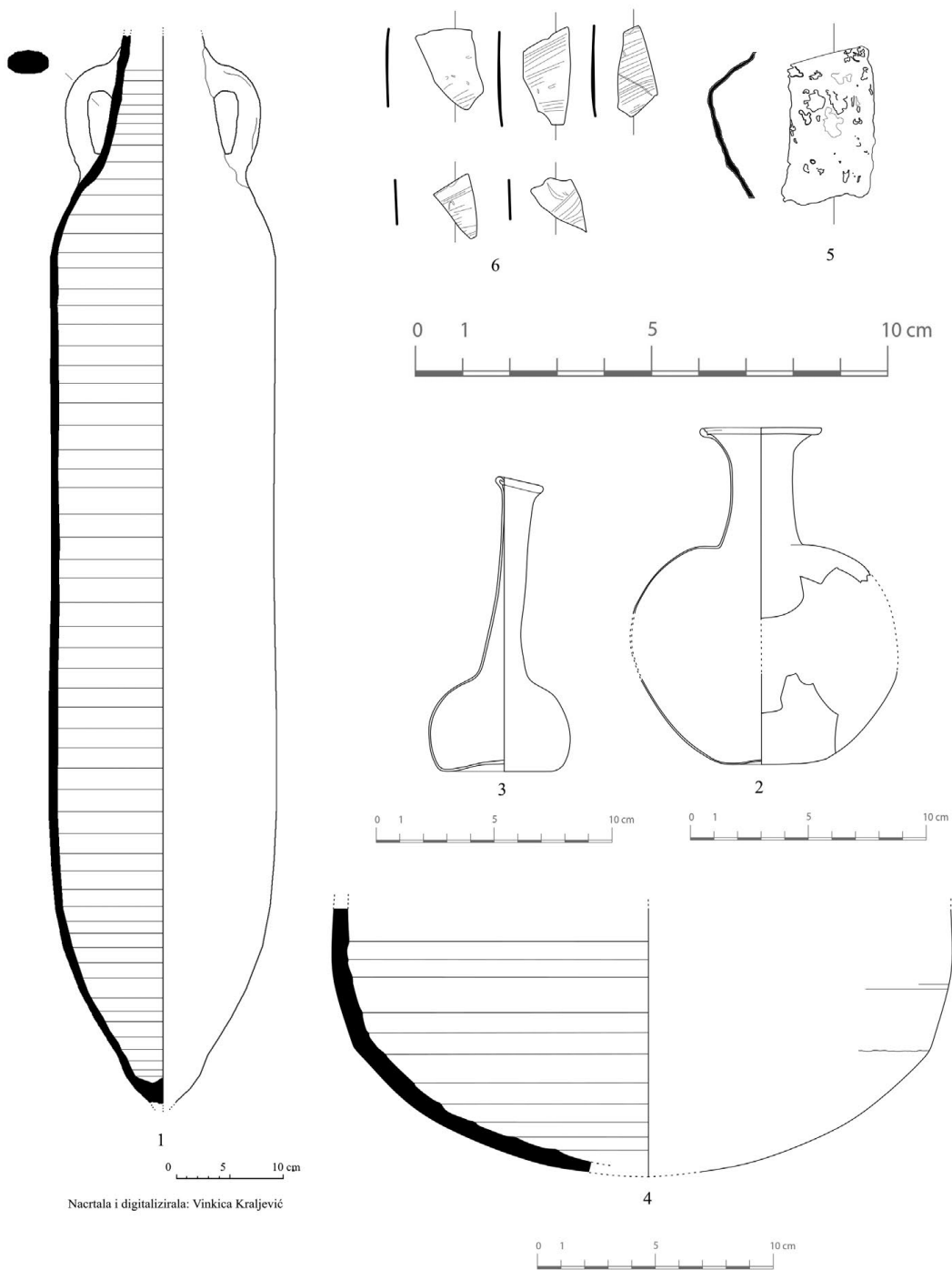

Nacrtao i digitalizirala: Vinkica Kraljević

T. 7 – G 115, nacrtala Tamara Kaličanin

G 124

T. 8

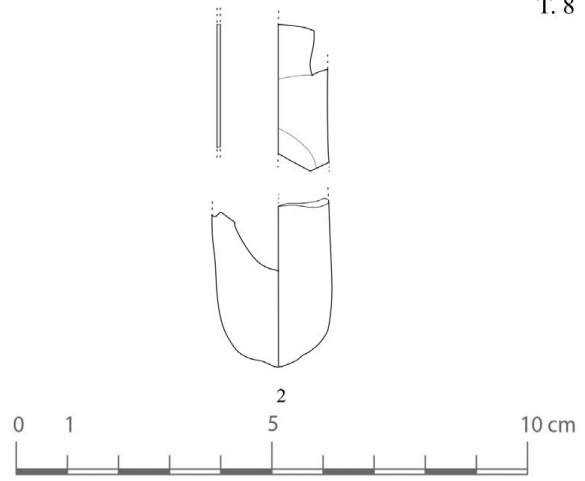
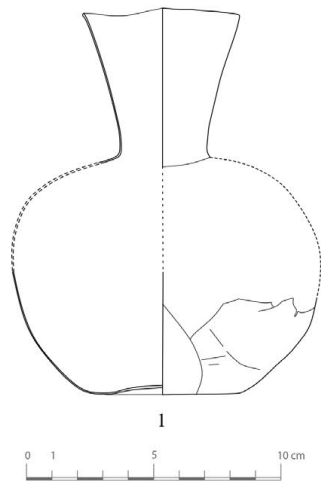

G 437

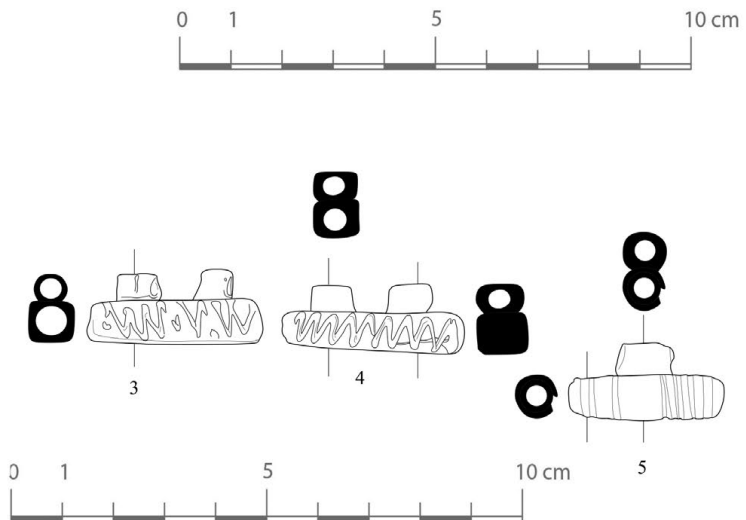
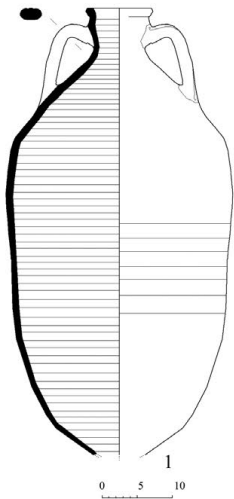
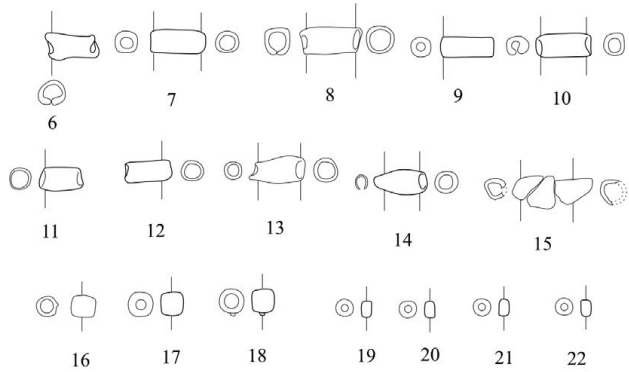
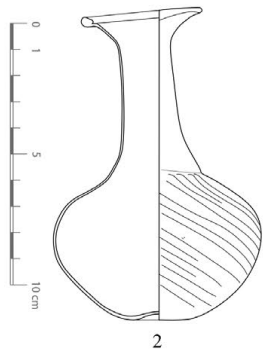

Nacrtała i digitalizirala: Vinkica Kraljević

T. 8 – G 124 i 437, nacrtala Tamara Kaličanin

G 450

T. 9

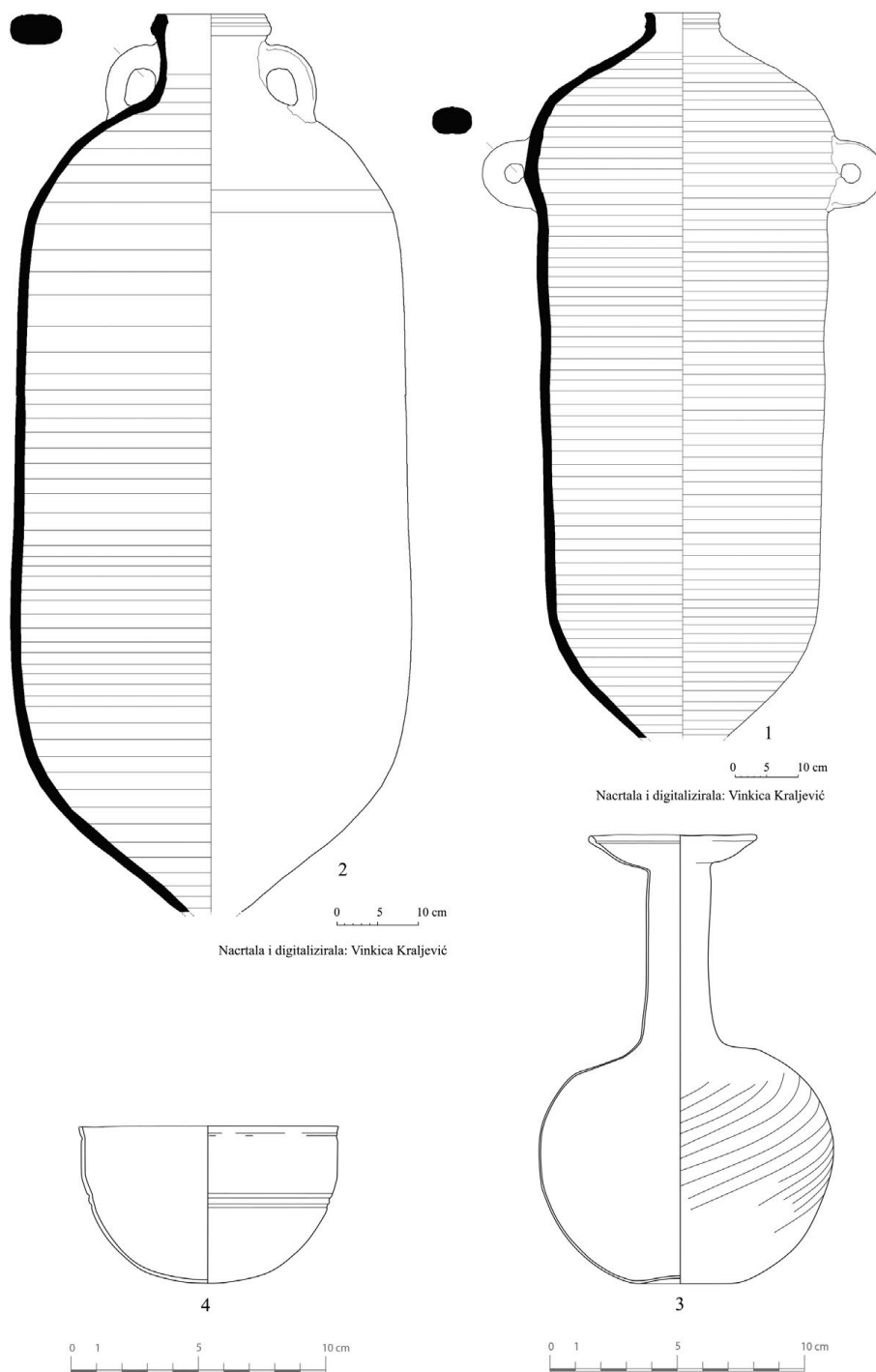

T. 9 – G 450, načrtala Tamara Kaličanin

G 63

T. 10

SALONA 87 - ZAOBILAZNICA - sektor III - Zapadna nekropola - snimio M. Romić

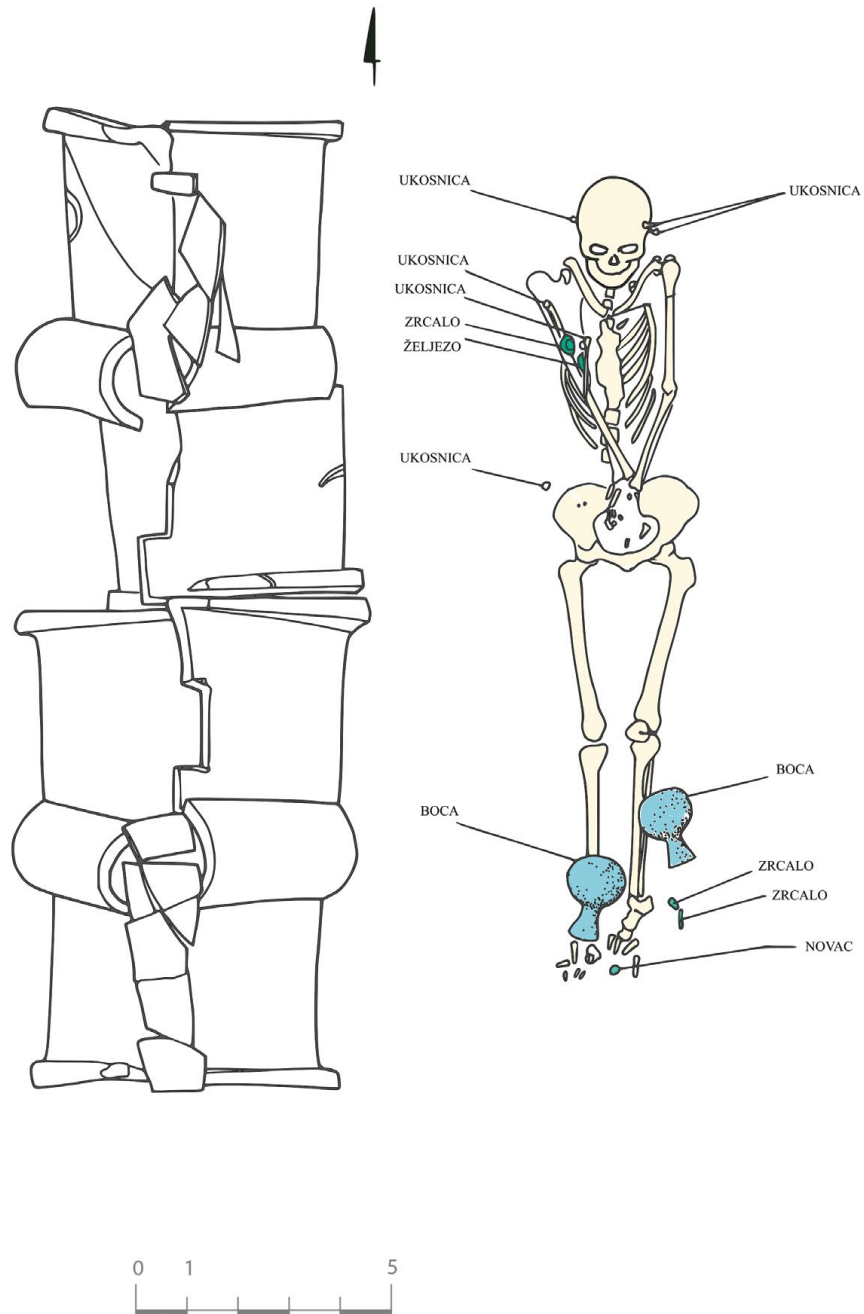

T. 10 – G 63, terensku dokumentaciju obradila Tamara Kaličanin

G 93

T. 11

SALONA 87 - ZAIBILAZNICA - sektor III - Zapadna nekropola - snimio S. Žitnik

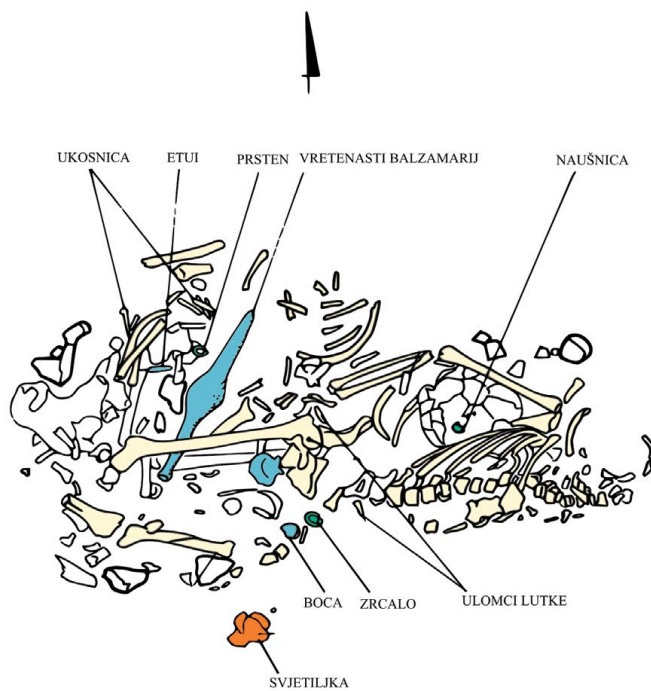

T. 11 – G 93, terensku dokumentaciju obradila Tamara Kaličanin

G 102

T. 12

SALONA 87 - ZAOBILAZNICA - sektor III - Zapadna nekropola - snimila D. Gerić

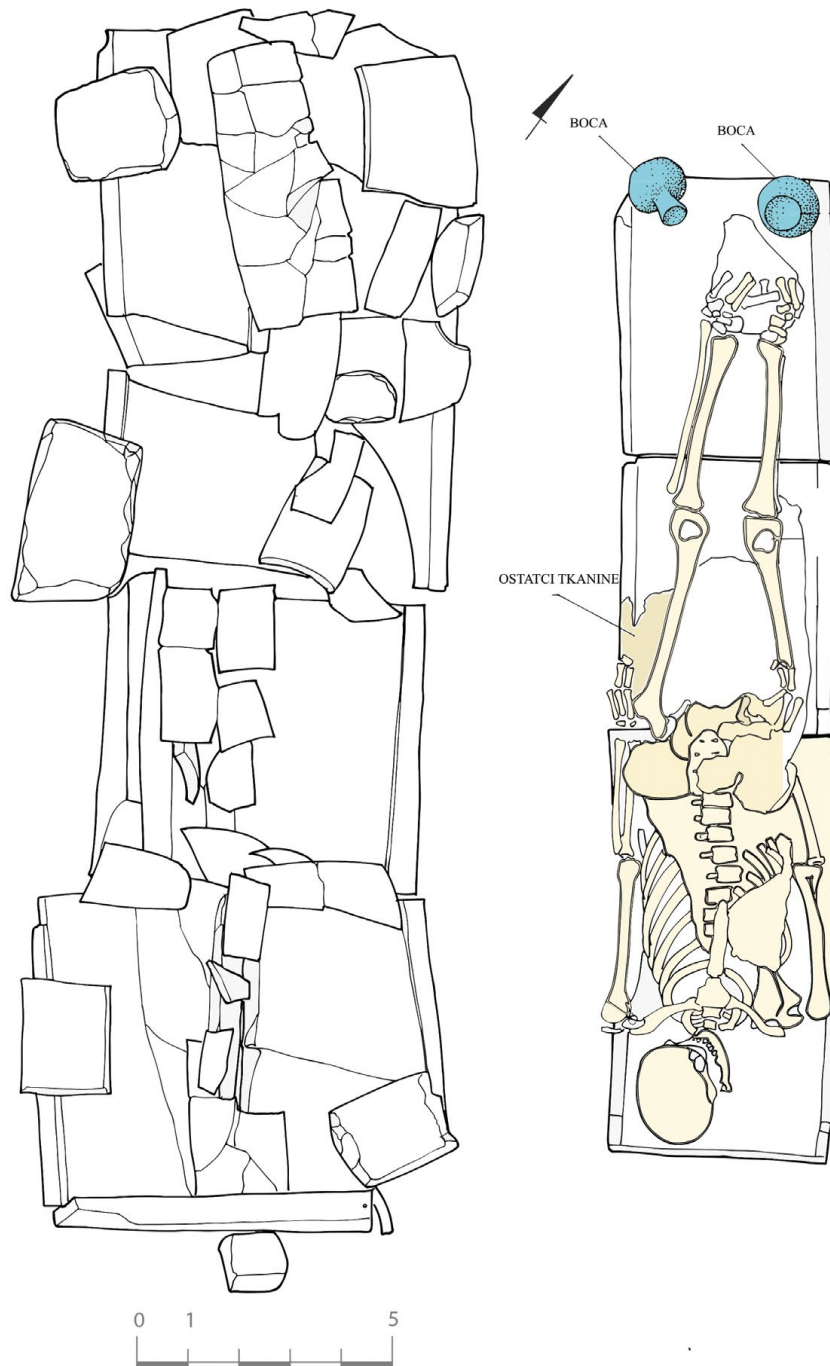

T. 12 – G 102, terensku dokumentaciju obradila Tamara Kaličanin

G 105

T. 13

SALONA 87 - ZAOBILAZNICA - sektor III - Zapadna nekropola - snimila V. Koprivnik

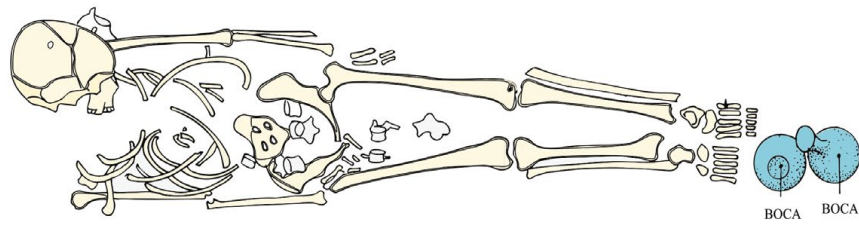
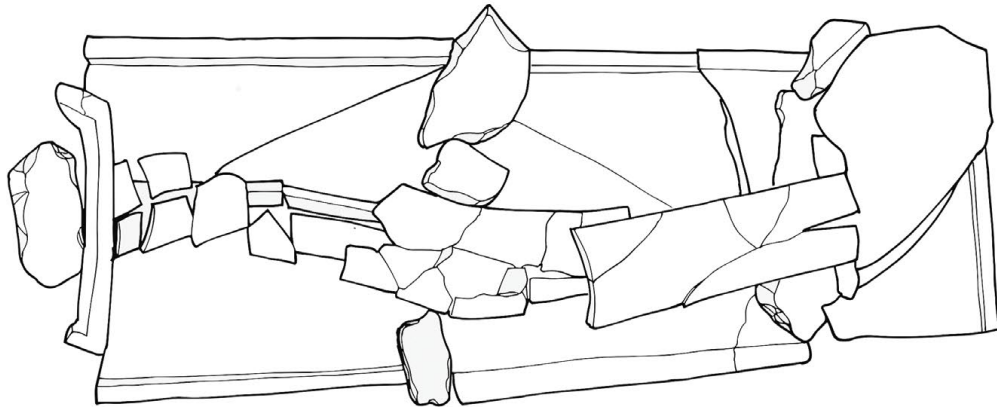

T. 13 – G 105, terensku dokumentaciju obradila Tamara Kaličanin

G 108

T. 14

SALONA 87 - ZAIBILAZNICA - sektor III - Zapadna nekropola - snimili S. Žitnik i V. Koprivnik

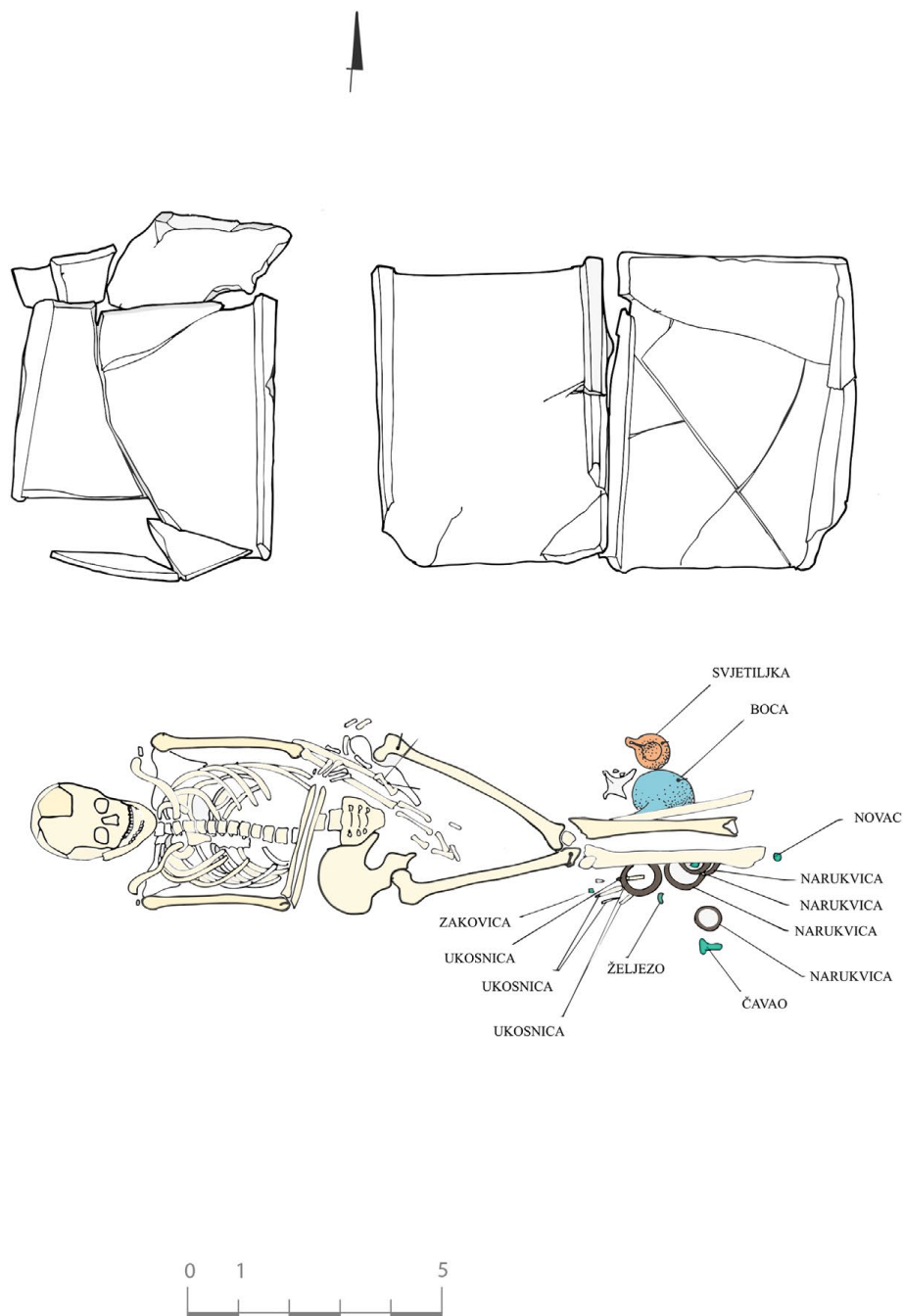

T. 14 – G 108, terensku dokumentaciju obradila Tamara Kaličanin

G 113

T. 15

SALONA 87 - ZAIBILAZNICA - sektor III - Zapadna nekropola - snimile B. Juhar i A. Kurilić

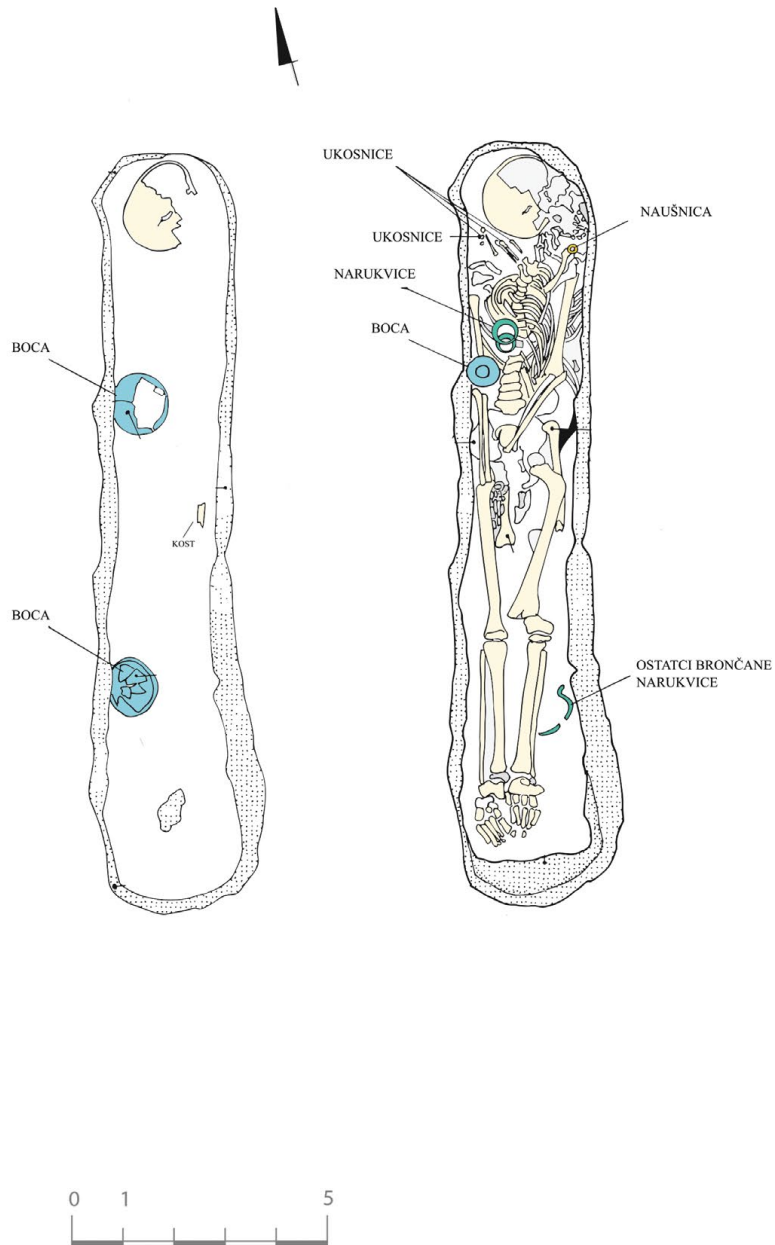

T. 15 – G 113, terensku dokumentaciju obradila Tamara Kaličanin

G 115

T. 16

SALONA 87 - ZAIBILAZNICA - sektor III - Zapadna nekropola - snimili F. Hrlić i B. Juhar

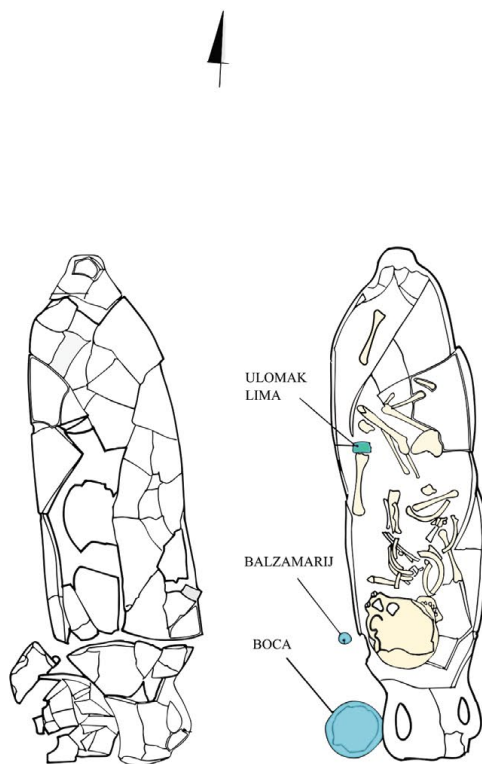

T. 16 – G 115, terensku dokumentaciju obradila Tamara Kaličanin

G 124

T. 17

SALONA 87 - ZAIBILAZNICA - sektor III - Zapadna nekropola - snimila B. Juhar

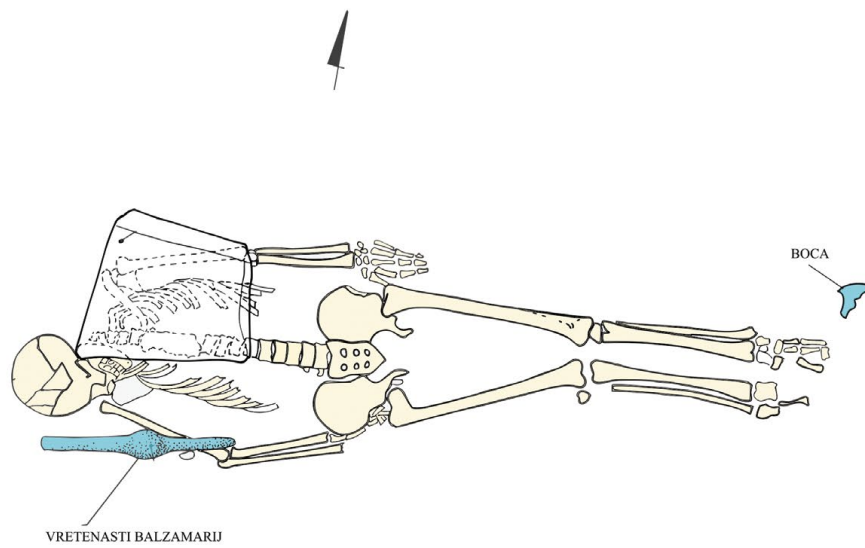

T. 17 – G 124, terensku dokumentaciju obradila Tamara Kaličanin

G 437

T. 18

SALONA 87 - ZAIBILAZNICA - sektor III - Zapadna nekropola - snimio M. Smoljko

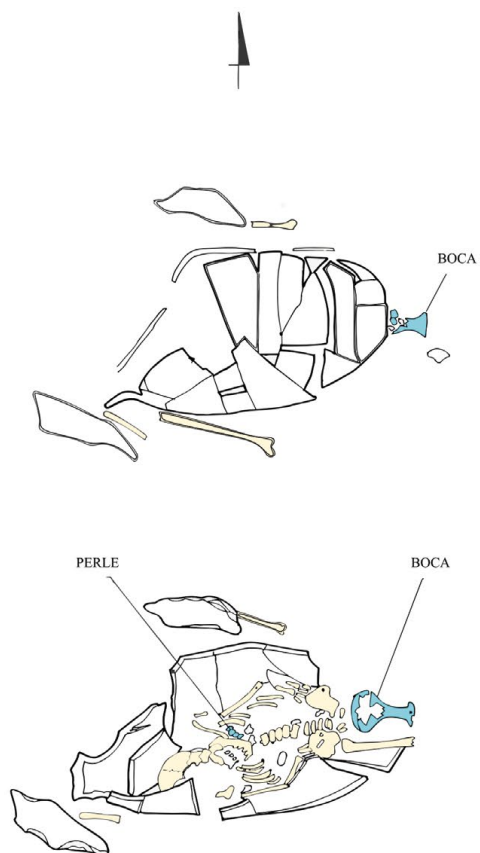

*T. 18 – G 437, terensku dokumentaciju obradila Tamara Kaličanin*

G 450

T. 19

SALONA 87 - ZAOBILAZNICA - sektor III - Zapadna nekropola - snimili J. Novović i M. Smoljko

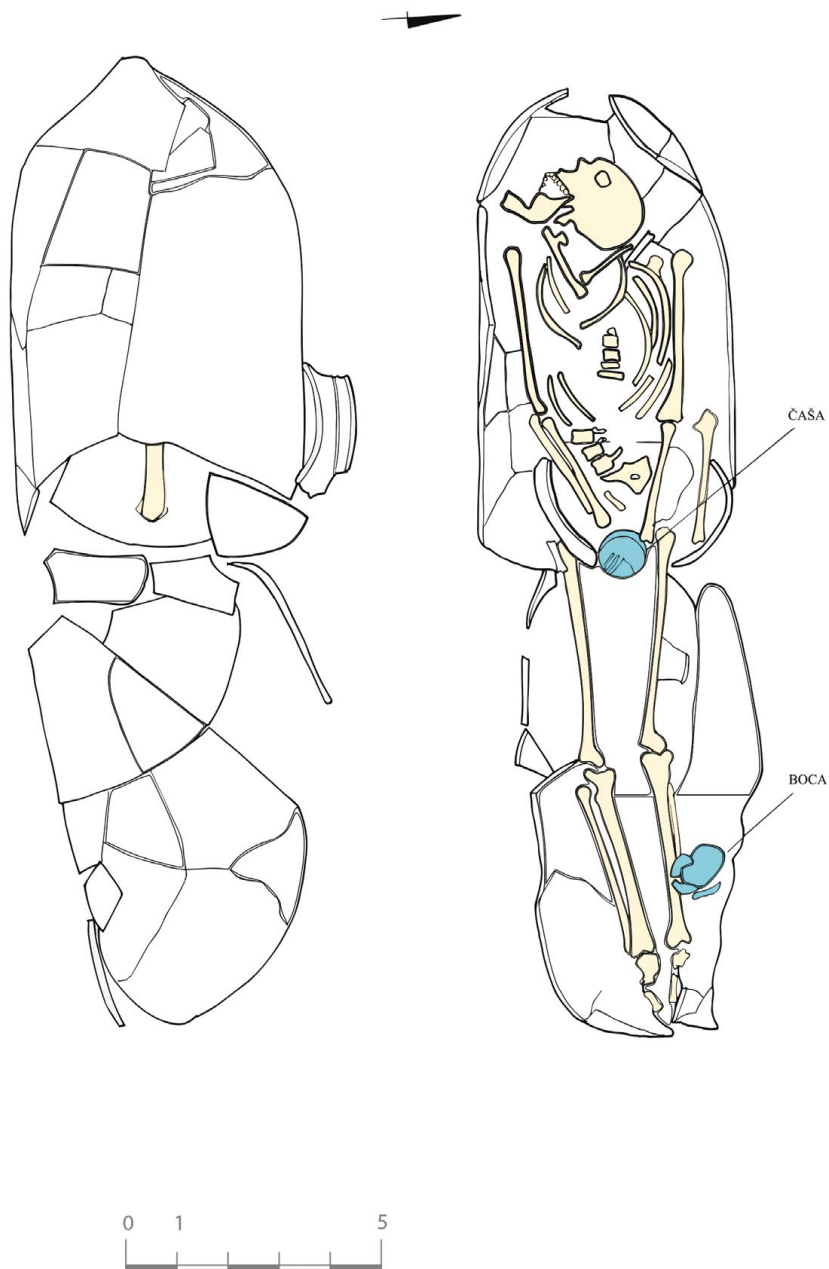

T. 19 – G 450, terensku dokumentaciju obradila Tamara Kaličanin