

Ilustracija na ovitku:
Plutej iz Kampora (M. Rončević)
Ilustracije na koricama:
Pilastar iz katedrale (D. Krizmanić)
Kapitel iz dvorišta Muzičke škole (M. Jarak)

Studije o kasnoantičkoj i ranosrednjovjekovnoj skulpturi s otoka Raba

Mirja Jarak

FF press

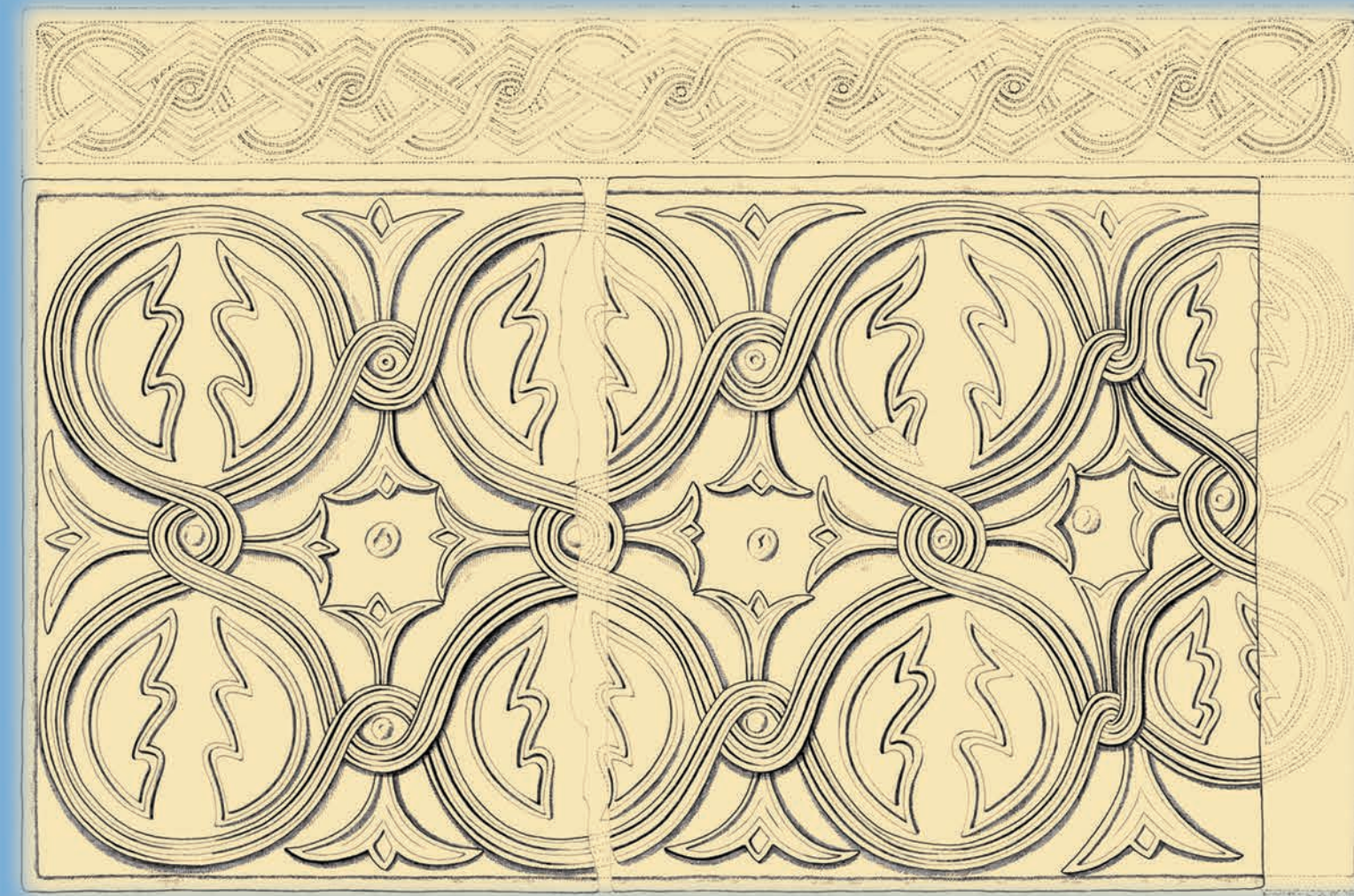

STUDIJE

o kasnoantičkoj i ranosrednjovjekovnoj skulpturi s otoka Raba

FF press

cijena: 120,00 kn
ISBN 978-953-175-500-9



9 789531 755009

**STUDIJE O KASNOANTIČKOJ I RANOSREDNJOVJEKOVNOJ
SKULPTURI S OTOKA RABA**

Izdavač

Filozofski fakultet Sveučilišta u Zagrebu
FF-press

Za izdavača

dr.sc. Željko Holjevac, izv. prof.

Recenzenti

Branka Migotti
Željko Tomičić

Lektura

Jadranka Brnčić

Prijevod sažetka

Edward Bosnar

Crteži

Martina Rončević

Fotografije

Mirja Jarak
Damir Krizmanić
Tonka Kavran
Hrvoje Manenica
Barbara Španjol Pandelo
Jana Škrgulja

Grafičko oblikovanje naslovnice

Marko Maraković

Računalni slog

Marko Maraković

Naklada

300 primjeraka

Tisak

Tiskara Zelina, Sveti Ivan Zelina

ISBN

978-953-175-500-9

CIP zapis dostupan u računalnom katalogu Nacionalne i sveučilišne
knjižnice u Zagrebu pod brojem 000958480

MIRJA JARAK

**STUDIJE O KASNOANTIČKOJ I RANOSREDNJOVJEKOVNOJ
SKULPTURI S OTOKA RABA**

Zagreb, 2017.

 **FF press**

SADRŽAJ

Predgovor	7
Uvod	8
Položaj otoka Raba unutar crkvene organizacije na istočnome Jadranu i implikacije na razvoj arhitekture i umjetnosti	11
Starokršćanska i ranosrednjovjekovna arhitektura na otoku Rabu.....	19
Starokršćanska skulptura	26
Ulomak s likom Dobrog pastira	26
Ranokršćanski spomenici iz katedrale	31
Samostan sv. Andrije	42
Sv. Ivan Evanđelist	48
Supetarska Draga.....	51
Kampor	52
Barbat	73
Kasnoantički sarkofag ispred gradskog lapidarija.....	78
Starokršćanski spomenici nepoznate provenijencije	80
Radioničko porijeklo	88
Predromanička skulptura	93
Predromaničko uređenje katedrale.....	93
Crkvica sv. Martina	104
Kampor	109
Predromanički spomenici iz lapidarija	116
Predromanički ulomci iz Supetarske Drage	124
Predromanički ulomci iz Sv. Andrije	129
Izgubljeni spomenici	130
Obilježja rapske predromaničke skulpture	132
Ranoromanička skulptura	135
Arhitektonska skulptura	135
Crkveni namještaj	161
Katalog.....	177
Izvori i literatura.....	209
Kratice	220
Summary	221
Popis ilustracija	229

PREDGOVOR

Knjiga o rapskoj starokršćanskoj, predromaničkoj i ranoromaničkoj skulpturi nastajala je kroz duže razdoblje, u kojem sam se, kao autorica, bez točno zasnovanog plana i nakane pisanja knjige, konstantno vraćala pojedinim spomenicima s otoka Raba i o njima pisala osvrte i pojedinačne radove. 2010. g. objavila sam i veći pregled starokršćanskih i ranosrednjovjekovnih kamenih spomenika s Raba, koji je, na neki način, posebno utjecao na nastanak ove knjige. Taj rad objavljen u Starohrvatskoj prosvjeti, obuhvatio je veći dio, ali nikako ne sve relevantne spomenike koji bi se trebali naći u jednom sveobuhvatnom pregledu. Izradi opsežnijeg osvrta na rapsku skulpturu tada sam pristupila nakon prethodnog upoznavanja s pojedinim djelima, koja u našoj znanstvenoj literaturi nisu bila dovoljno zapažena. Isto tako, relativno sam dobro poznavala skulpturu s drugih kvarnerskih otoka, osobito s Paga, što mi je također omogućavalo spoznaju o vrijednosti tog dijela otočke baštine u kontekstu razvoja rane kršćanske skulpture na istočnome Jadranu. Sve je to postepeno dovelo do odluke o objavi knjige o rapskoj skulpturi. Ovdje moram spomenuti i svoju angažiranost u pripremanju cjelokupnog korpusa kvarnerske ranosrednjovjekovne skulpture, na čemu sam radila zajedno s kolegama iz Rijeke. Kako se taj, vrlo opsežan rad, nije dokraja realizirao, nadam se da će ova knjiga pokazati opravdanost nastojanja monografske obrade naše starokršćanske i ranosrednjovjekovne kamene skulpture. Knjiga, međutim, nije nastala prvenstveno kao kataloški pregled, nego kao nastavak mojih prethodnih radova koji su zahtijevali nadopunu i dodatnu interpretaciju već analiziranih spomenika.

Koliko god je težnja za cjelovitošću u osnovi ovoga teksta, on ponovo ne obuhvaća sve relevantne spomenike s otoka Raba. Neki spomenici nisu mogli biti uvršteni zbog nedostupnosti, a drugi možda zbog subjektivnog pomanjkanja spoznaja o njihovom postojanju. Težnja za cjelovitošću stoga se, ako ikako, nastojala ostvariti kroz sveobuhvatniju interpretaciju izdvojene građe. Nadam se da su ponuđene interpretacije barem donekle u skladu s vrijednošću spomenika kojima se bave.

Za dovršenje knjige dugujem zahvalnost brojnim kolegama, znanstvenicima i ljudima u doticaju s arheološkom i povijesnoumjetničkom građom. Svojom susretljivošću mnogo su mi pomogli i predstavnici Crkve u brojnim crkvenim ustanovama na Rabu, u kojima se čuvaju kamene spomenici. Također, mnogo su mi pomogli članovi obitelji, bez čije podrške ne bih mogla izdvojiti vrijeme za boravke na Rabu i brojnim drugim mjestima u Hrvatskoj i inozemstvu. Svima koji su doprinijeli nastanku ove knjige upućujem iskrenu zahvalnost!

U Zagrebu, 10. ožujka 2016.

Mirja Jarak

UVOD

Proučavanje rane crkvene skulpture s istočne jadranske obale obuhvaća, uz brojne lokalitete na obali i njezinom zaleđu, i skulpturu s istočnojadranskih otoka. Općenito je o starokršćanskoj i ranosrednjovjekovnoj skulpturi s otoka, uz određene iznimke, manje pisano. Razlozi su, naravno, mnogostruki, a možda bi se posebno mogli istaknuti sljedeći: nedostatak ranosrednjovjekovne skulpture na velikim srednjodalmatinskim otocima (Braču, Hvaru, Visu, Korčuli), nepoznavanje izvornoga konteksta sačuvanih djela (primjerice na Pagu i Rabu), mali broj suvremenih arheoloških istraživanja kasnoantičke i ranosrednjovjekovne arhitekture, raspršenost spomenika iz otočkih sredina u različitim lokalnim zbirkama i građevinama, najčešće bez osnovnih popratnih kataloga. Stoga se u pokušaju objave i interpretacije građe, nailazi na teškoće, a na neka pitanja teško je dati zadovoljavajuće odgovore. Međutim, mnoga pitanja je moguće i razriješiti, te objave i analize spomenika bez dovoljno poznatog konteksta predstavljaju poseban izazov za istraživača. Upravo takva situacija je vrlo česta kod spomenika s otoka Raba, koje je detaljnijim istraživanjem moguće povezati sa srodnim djelima, precizno datirati i staviti u jasniji kontekst. Želju da se to učini potiče svakako i vrlo visoka kvaliteta mnogih spomenika skulpture s otoka Raba. Oni najpoznatiji, poput savršenog ranoromaničkog kapitela s pticama i četveronošcima što se čuva u Arheološkom muzeju u Zadru, ili reljefa s Kristom iz rapske katedrale, odavno su našli svoje mjesto u znanstvenoj i stručnoj literaturi. U ovom radu se uz takve, široko poznate spomenike, objavljuju i interpretiraju i drugi, nedovoljno poznati spomenici s otoka Raba.

Od rapske kamene skulpture, koja se datira do kraja ranoga srednjeg vijeka, u znanstvenoj literaturi su posebno vrednovani brojni ranoromanički kapiteli.¹ Može se reći da je ranoromanička umjetnost na Rabu predstavljena osobito nizom kapitela, koji imaju istaknuto mjesto, i po svojim tipološko-stilskim karakteristikama i po brojnosti, unutar ranoromaničke arhitektonske plastike na istočnom Jadranu. Kapiteli posebno ilustriraju skulpturu ranoromaničke stilske faze. Rapska rana romanika, i sa stajališta razvoja crkvene arhitekture, ima iznimno mjesto. Naša najbolje sačuvana ranoromanička bazilika je bazilika iz Supetarske Drage, a po brojnosti ranoromaničkih crkava, odnosno ranoromaničkih adaptacija starije arhitekture, otok Rab je među vodećim istočnojadranskim sredinama.² Isto tako, Rab ima iznimno važno mjesto u sklopu razvoja kasnije romaničke arhitekture i arhitektonske plastike. Rapski zvonici

¹ Važnost rapskih ranoromaničkih kapitela jasno je istaknuta u temeljnom radu o ranoromaničkim kapitelima na istočnoj jadranskoj obali, radu N. Jakšića, *Tipologija kapitela 11. stoljeća u Dalmaciji, SHP*, ser. III, 13/1983, 203-215.

² I. Petricioli, *Od Donata do Radovana*, Split 1990, *passim*; M. Jurković, *Crkvena reforma i ranoromanička arhitektura na istočnom Jadranu*, *SHP* 20/1990, 191-213.



Sl. 1 - Rapski zvonici i katedrala, pogled s banjolske strane

(Sl. 1) svojevrsan su sinonim za romaničku umjetnost na istočnoj jadranskoj obali. Oni su vrhunska romanička ostvarenja ne samo na otoku, nego na našoj obali u cjelini. Važno je istaknuti da su navedeni zvonici odreda interpolacije u starije arhitektonske sklopove. Bez bogatoga prethodnog arhitektonskog razvoja, savršeni romanički zvonici vjerojatno ne bi bili niti sagrađeni.

Dok je ranoromanička skulptura u znanstvenoj literaturi zastupljena kroz osvrt na kapitule i neka pojedinačna djela poput spomenutog reljefa s Kristom na prijestolju, predromanička i starokršćanska skulptura većim je dijelom nepoznata.³ Jedini izuzetak predstavlja čuveni rapski ciborij, jedini *in situ* sačuvani ranosrednjovjekovni ciborij u Hrvatskoj, o kojem je zaista mnogo pisano i predstavlja najpoznatiji spomenik kasnoantičke i ranosrednjovjekovne skulpture s otoka Raba. Kako bi se i druga djela potpunije sagledala i predočio cjelokupni razvoj kršćanske skulpture na otoku, od starokršćanskog vremena do kraja rane romanike, napisan je ovaj tekst kao rezultat višegodišnjeg rada na proučavanju ne samo rapskih spomenika, nego i širega konteksta istočnojadranske skulpture. U njemu se izlažu karakteristike starokršćanske i ranosrednjovjekovne skulpture vezane uz brojne sakralne građevine na otoku Rabu

³ Jedini cjelovitiji osvrt predstavlja moj rad iz 2010. g. Usp. M. Jarak, Starokršćanska i ranosrednjovjekovna skulptura otoka Raba, *SHP* 37/2010, 77-109. U još nekoliko radova bavila sam se pojedinim rapskim spomenicima, o čemu će biti riječi i u ovome tekstu. Određen broj spomenika objavio je M. Domijan u monografiji o otoku. Usp. M. Domijan, *Rab – grad umjetnosti*, Barbat - Zagreb 2007. M. Domijan zaslužan je za prve objave i interpretacije izabranih starokršćanskih i ranosrednjovjekovnih kamenih spomenika. U pogledu interpretacije, ističe se njegova analiza spomenika iz rapske katedrale, od kojih je neke otkrio u novijim istraživanjima i konzervatorskim radovima što ih je vodio u crkvi. Usp. M. Domijan, *Katedrala Sv. Marije Velike u Rabu*, Split 2005; *idem*, *Rab u srednjem vijeku*, Split 2004.

(katedrala sv. Marije Velike, Sv. Ivan Evanđelist, Sv. Andrija, Sv. Petar u Supetarskoj Dragi, kompleks Sv. Stjepana u Barbatu, kompleks Sv. Eufemije u Kamporu, porušena predromanička crkva sv. Martina). Na temelju stilske analize i svih relevantnih podataka o pojedinim spomenicima, predlažu se uže datacije, a u nekim slučajevima povezivanje spomenika nepoznate provenijencije s određenim lokalitetima. Starokršćanska djela načelno pripadaju 5. i 6. st., predromanička u većem broju početku 9. st., dok za ranoromaničku skulpturu (osobito za brojne kapitule u rapskim crkvama) vrijedi okvirna datacija u sredinu i drugu polovinu 11. stoljeća.

Iako su u tekstu obuhvaćeni brojni dostupni spomenici (nažalost, kako zbog subjektivnih tako i objektivnih razloga, ne svi koji pripadaju vremenu do kraja 11. stoljeća), osobita pozornost posvećena je nekim spomenicima ili grupama srodnih spomenika. Takav pristup najavljen je i naslovom knjige u kojem pojam „studije“ upućuje na pokušaj cjelovitije interpretacije barem dijela dostupne građe.

POLOŽAJ OTOKA RABA UNUTAR CRKVE NE ORGANIZACIJE NA ISTOČNOME JADRANU I IMPLIKACIJE NA RAZVOJ ARHITEKTURE I UMJETNOSTI

O ranokršćanskoj crkvenoj organizaciji u Dalmaciji izvori, s izuzetkom onih koji su posvećeni Saloni, donose vrlo fragmentarnu sliku (Karta 1). Jedina relativno dobro poznata biskupija, od utemeljenja potkraj 3. st. pa do kraja antike, jest salonitanska biskupija, od kraja 4. st. nadbiskupija. Poimence je poznat čitav niz salonitanskih biskupa, odnosno nadbiskupa, dok su takvi podaci vrlo rijetki za sve ostale biskupije u Dalmaciji.⁴ Podaci za ostale biskupije odnose se na nešto kasnije razdoblje i sve do 6. st. predstavljaju raspršene pojedinačne vijesti. Kao vjerojatno rano osnovane mogu se smatrati biskupije u važnim gradovima kolonijalnog ranga. Tu bi se ubrajali *Jader*, *Narona* i *Epidaurum*. Zadarska biskupija prvi je put spomenuta krajem 4. st., 381. na koncilu u Akvileji. Tada je zabilježen zadarski biskup *Felix*. Nakon toga nema nikakvih vijesti sve do 530. i 533. g., kada je biskup *Andreas* sudionik salonitanskih koncila. Naronitanska i epidaurska biskupija spomenute su, pak, prvi put na navedenim salonitanskim koncilima. Već ovih nekoliko podataka pokazuje koliko su, ukoliko se oslanjamo samo na podatke iz pisanih izvora, rijetke i fragmentarne spoznaje o kasnoantičkim biskupijama u Dalmaciji.

S obzirom na pravilo osnivanja biskupija u važnim gradovima, ostaje upitna eventualna biskupija u rimskoj koloniji *Aequum*. U izvorima nema podataka o kršćanskoj zajednici u tom gradu, a *Aequum* je izostavljen iz predloženih popisa dalmatinskih biskupija u literaturi.⁵ *Aequum* je, čini se, imao vrlo ograničen stambeni dio za svoje građane. Grad je služio kao administrativni centar za ruralnu okolicu i mnogi građani živjeli su na svojim imanjima. Zbog takve strukture grada kristijanizacija je prvenstveno zahvatila okolna ruralna područja i nije bilo potrebe za razvojem crkvene organizacije u samome gradu.

⁴ Usp. temeljnu studiju o salonitanskim crkvenim poglavarima: F. Bulić, J. Bervaldi, Kronotaksa solinskih biskupa uz dodatak Kronotaksa spljetskih nadbiskupa, *BS*, god. 1912, I-IV, god. 1913, II-III. Novije djelo napisao je M. Ivanišević, Salonitanski biskupi, *VAHD* 86/1993, 223-252. Pisane izvore o salonitanskim biskupima, zajedno s ostalim pisanim izvorima za kasnoantičku Salonu, objavio je također M. Ivanišević pod naslovom *Povijesni izvori, Salona Christiana*, Split 1994, 105-195. Epigrafički spomenici objavljeni su u monumentalnom djelu autora E. Marin, N. Gauthier, F. Prévot et al., *Salona IV: recherches archeologiques franco-croates à Salone: inscriptions de Salone chrétienne: IVe- VIIe siècles*, Rome-Split 2010. Tema je prisutna u mnogim knjigama i studijama, od kojih usp. R. Katičić, *Litterarum studia*, Zagreb 1998; M. Matijević Sokol, *Toma Arhiđakon i njegovo djelo*, Jastrebarsko 2002.

⁵ Usp. primjerice R. Bratož, Razvoj organizacije zgodnjekršćanske crkve na ozemlju Jugoslavije od 3. do 6. st. ZČ 40/1986, 363-395.



Karta. 1 - Starokršćanske biskupije na istočnome Jadranu

Bez obzira na izuzetak *Aequuma*, rane sigurne biskupije osnivane su u gradovima – rimskim kolonijama. Ova činjenica iznosi se u literaturi u kontekstu razmatranja podataka o eventualnim ranim biskupijama. Kao takva pojavljuje se *Senia*, uz koju se veže izvjesni biskup *Laurentius* s početka 5. st. Ako je ovo povezivanje točno, treba pretpostaviti da je *Senia* ranije bila uzdignuta na rang kolonije, što je vjerojatno.⁶

Navedeni rani podaci za Zadar i eventualno Seniju, uz izvore za Salonu, jedini su podaci u pisanim izvorima za dalmatinske biskupije do vremena održavanja salonitanskih koncila u prvoj polovini 6. st. Postoji još jedan srednjovjekovni natpis iz Milana čiji sadržaj se odnosi na drugu polovinu 5. st. (ILChV 1043), a iz kojega se zaključivalo o postojanju biskupije u Rideru (*Municipium Riditarum*) u to vrijeme. Druga pol. 5. st. činila se prihvatljivim vremenom za postojanje biskupije i u jednom manjem gradu kakav je bio Rider na mjestu današnjega Danila kod Šibenika, o čijem urbanom karakteru govore otkriveni natpisi te ostaci profanih i sakralnih građevina.⁷ U milanskom natpisu spominje se *Aurelius, civitatis Riditionis episcopus*.⁸ Na temelju i navedenog

⁶ N. Cambi, *Antika*, Zagreb 2002, 209. Detaljnije o položaju grada M. Glavičić, Prilozi proučavanju poleogeneze i urbanističkog razvoja antičke Senije, *RFFZd* 32(19)/1992-93, 79-104 ; o spomenu biskupa Lovre usp. R. Bratož, o.c.

⁷ Natpisima iz Ridera osobito se bavio D. Rendić-Miočević, o čemu usp. radove sakupljene u knjizi D. Rendić-Miočević, *Iliri i antički svijet*, Split 1989. O ostacima arhitekture usp. T. Brajković, Ž. Krnčević, E. Podrug, *Arheološki vodič po Danilu*, Šibenik 2013. O ostacima crkvene arhitekture usp. A. Faber, M. Zaninović, *Danilo kod Šibenika*, AP 5/1963, 103-105.

⁸ D. Rendić Miočević, *Rider – municipium Riditarum*, Prilog povijesnoj rekonstrukciji jednog iliro-delmatskog i rimskog naselja, u: *Iliri i antički svijet*, 850. D. Rendić Miočević smatrao je da pretpostavka o biskupiji u Rideru nije neprihvatljiva.

izvora, vrlo dvojbenog karaktera, i ostataka starokršćanske crkve, čini se da tezu o starokršćanskoj biskupiji u Rideru ipak treba odbaciti.⁹

Na crkvenim koncilima u Saloni 530. i 533. prvi put se spominju biskupi iz starih kolonija Narone i Epidaura. Jasno je da su tu biskupije morale biti mnogo starije, ali iz ranijeg vremena nedostaju podaci. Na salonitanskim koncilima zabilježeni su i podaci o prvom poznatom rapskom biskupu. To je biskup *Ticyanus*, koji se pojavljuje na oba salonitanska koncila.¹⁰ U aktima je *Ticyanus* naveden kao drugi po redosljedu navođenja sudionika, odmah iza zadarskog biskupa Andrije. Vjerojatno i to pokazuje određeni rang koji je imao rapski biskup. Među sudionicima nisu navedeni mogući biskupi s drugih kvarnerskih otoka. Podaci o njima datiraju iz nešto kasnijeg vremena, i vrlo je vjerojatno da su početkom 6. st. postojale još neke kvarnerske biskupije. Jesu li iz sačuvanih izvora izgubljeni podaci o drugim sudionicima salonitanskih koncila s kvarnerskih otoka, ili je rapski biskup jedini bio prisutan s tog područja, ostaje nepoznato.¹¹ Ako je točna druga mogućnost, rapski biskup je zastupao i druge kvarnerske biskupije, možda kao najugledniji predstavnik ili zbog nekog posebnog razloga izostajanja drugih kvarnerskih biskupa. Teško je, naime, vjerovati da u prvim desetljećima 6. st. još

⁹ N. Cambi u radu o starokršćanskim dvojnim bazilikama u Dalmaciji upozorava na vrlo skroman izgled starokršćanskog sklopa u Rideru koji ne zadovoljava funkcije katedralnog kompleksa. Isto tako, upozorava na činjenicu izostanka Ridera iz popisa biskupija na salonitanskim koncilima 30-tih godina 6. st. Usp. N. Cambi, *Srima i dvojne bazilike u Dalmaciji, Srima – Prižba, starokršćanske dvojne crkve*, Šibenik 2005. Slično razmatranje o problemu biskupije u Rideru donosi A. Uglešić, *Ranokršćanska arhitektura na području današnje Šibenske biskupije*, Drniš – Zadar 2006. Opširnije o problematici piše M. Zorić u magistarskom radu *Rano kršćanstvo na širem području grada Šibenika*, Šibenik 2001, 37-41, upozoravajući na mogućnosti različitih interpretacija vremena djelovanja biskupa Aurelija, ali ipak prihvaćajući njegovu vezanost uz Rider u Dalmaciji.

¹⁰ F. Šišić, *Priručnik izvora hrvatske historije*, Dio I, čest 1. (do god. 1107.), Zagreb 1914, 160, 164. Rapski biskup nalazi se u popisu sudionika na kraju akata obaju koncila: *Ticyanus episcopus ecclesiae Arbensis* odnosno *sanctae ecclesiae Arbensis*.

¹¹ U literaturi postoji još jedna interpretacija razloga izostanka osorskog i krčkog biskupa na salonitanskim koncilima. Već je M. Suić upozoravao na drugačiju teritorijalnu pripadnost otoka Krka i Cresa u odnosu na Rab tijekom ostrogotske vlasti, o čemu usp. M. Suić, *Liburnia Tarsaticensis*, u: *Adriatica praehistorica et antiqua*, Zagreb 1970, 712-713. Krk i Cres ulazili su u područje posebne ostrogotske teritorijalno-administrativne jedinice, *Liburnia Tarsaticensis*. Tim otocima upravljao je *comes insulae Curritanae et Celsinae*, kojeg spominje Kasiodor, o čemu je raspravljano u literaturi. Posebno je bila utjecajna studija J. Medinija, *Provincia Liburnia, Diadora* 9/1980, 363-436. U najnovije vrijeme područjem Tarsatičke Liburnije pozabavili su se T. Turković i I. Basić u radu *Kasnoantička i ranosrednjovjekovna Tarsatička Liburnija (Liburnia Tarsaticensis)* u svjetlu geografskih izvora, *SHP* 40/2013, 33-80. Smatraju da je postojala naglašena odvojenost otoka Krka i Cresa od južnijeg Raba i da baš između njih treba tražiti južnu granicu Tarsatičke Liburnije. Navedena teritorijalna odvojenost objašnjava, prema T. Turkoviću i I. Basiću, i izostanak krčkog i osorskog biskupa sa salonitanskih koncila. Oni, naime, u vrijeme ostrogotske vlasti, nisu bili sufragani salonitanskog metropolita. Ovakvim tumačenjem zaista se može dobro objasniti izostanak kvarnerskih biskupa s koncila u Saloni. Međutim, za njihovo odvajanje od salonitanske metropolije bili bi potrebni čvršći dokazi u izvorima. I sama Dalmacija i Salona nalaze se 530. i 533. pod istočnogotskom vlašću u širem smislu. Nije stoga bilo neophodno izdvajanje sjevernih biskupija koje su se nalazile u posebnoj teritorijalno-administrativnoj cjelini. Treba napomenuti da u suvremenoj literaturi postoji i bitno drugačije gledanje na crkvenu organizaciju na Krku i Cresu. Prema tom mišljenju ti otoci nisu imali vlastite biskupije, a kao zemljopisna cjelina nisu ulazili u granice teritorija akvilejske metropolije, nego su pripadali salonitanskoj crkvi. Usp. R. Bratož, *Der Metropolitansprengel von Aquileia vom 5. bis zum frühen 7. Jahrhundert*, u: *Die Ausgrabungen im spätantik-frühmittelalterlichen Bischofssitz Sabiona-Säben in Südtirol I* (ur. V. Bierbrauer, H. Nothdurfter), München 2015, 665-700. Novija literatura o akvilejskoj metropoliji je vrlo opsežna i zasnovana na analizi literarnih izvora za pojedine biskupije. Stoga bi tu trebalo tražiti uporišta za eventualnu pripadnost Krka i Cresa akvilejskoj crkvenoj organizaciji. Ako ona nedostaju, vjerojatnija je pripadnost Krka i Cresa salonitanskoj crkvi. Što se tiče postojanja kasnoantičkih biskupija na tim otocima, ono je vrlo vjerojatno, bez obzira na drugačija mišljenja u literaturi.

nije postojala niti jedna druga kvarnerska biskupija. Upravo akta salonitanskih koncila donose podatke o osnivanju novih biskupija čak i u malim naseljima, te su u starim gradovima, poput Osora ili Krka s ranom kršćanskom arhitekturom, vrlo vjerojatno već ranije osnovane biskupije. I sama rapska biskupija vjerojatno je postojala prije početka 6. st., ali o vremenu i okolnostima osnutka nedostaju podaci. Da bi potkrijepili ovu mogućnost, kao i mogućnost postojanja drugih kvarnerskih biskupija u vrijeme salonitanskih koncila ili čak ranije, iznosimo zanimljive podatke iz akata o problematici osnivanja biskupija u 6. st.

Sama akta salonitanskih koncila iz 6. st. vjerojatno su se sačuvala u formi koju su dobila početkom 16. st. Tada je jedan anonimni autor sastavio kompilaciju poznatu pod nazivom *Historia Salonitana maior*. Anonim je u svoj rad uključio nekoliko važnih crkveno-povijesnih izvora, tako i akta salonitanskih koncila. Većina povjesničara vjeruje da je riječ o autentičnim izvorima koji su se sačuvali u iskrivljenom obliku. Akta salonitanskih koncila puna su pogrešaka i vrlo teška za čitanje. Ne ulazeći u interpretaciju nekih nejasnih sadržaja, evo osnovnih podataka o biskupijama.

Kao postojeće biskupije navode se: *Salona, Jader, Arba, Epidaurum, Siscia, Scardona, Naron, Bistue, Martari*. Spomenuta su još dva biskupa bez podataka o biskupijama, što je vjerojatno rezultat fragmentarnog karaktera postojećeg teksta. Imena tih biskupa svjedoče o postojanju drugih biskupija, o kojima nedostaju podaci iz izvora. Na drugom koncilu 533. g. osnovane su 3 nove biskupije na teritoriju velike salonitanske biskupije, koja je na taj način smanjena. Glavni razlog za diobu salonitanske biskupije bio je, čini se, dovršen proces kristijanizacije ruralnih područja. Veliki broj kršćana zahtijevao je razvijenu crkvenu organizaciju i u udaljenim područjima salonitanske dijeceze. Ta je dijeceza imala vrlo velik teritorij, približno između rijeka Krke i Neretve. Na tom teritoriju osnovane su nove biskupije: *Sarsenterum, Muccurum* i *Ludrum*. Uz ova imena nisu navedeni podaci o statusu naselja (*civitas* ili slično). Župe su, međutim, označene kao *municipia*. Biskupija *Sarsenterum* imala je sljedeće župe: *Dellontinum, Stantinum, Novense, Rasticiarum, Potuaticum* i *Beuzavaticum*. Biskupija *Muccurum* imala je župe *Delminense, Onestinum* i *Redditicum*. Župe (municipiji) biskupije *Ludrum* bili su *Magnoticum, Equitinum, Saluaticum* i *Sarsiaticum*.

Imena novih biskupija nisu zabilježena u starijim pouzdanim izvorima. Ne donose ih ni *Tabula Peutingeriana* niti *Itinerarium Antonini*. Važno je, međutim, da se dva imena novih biskupija nalaze u djelu Anonima iz Ravenne. Anonim za *Muccurum* daje oblik *Mucru* unutar ekvacije: *Aronia id est Mucru*.¹² Iz toga proizlazi zaključak da je *Mucru* novo naselje povezano sa starijim gradom *Aronia*. Aronija se nalazila blizu današnje Makarske, a *Mucru* se može identificirati kao Makarska.

Drugo ime koje donosi Anonim je *Sarsenterum* u formi *Sarsiteron*.¹³ Ovo naselje može se locirati u blizini Mostara, a kao prikladan položaj ističe se Cim sa zanimljivim ostacima starokršćanske arhitekture. U literaturi se predlaže i druga ubikacija, u Aržano, dok se kod Mostara ubicira Martari.

Treća nova biskupija, *Ludrum*, nije navedena u relevantnim izvorima. Mogućnost njezine ubikacije proizlazi iz spomena župa u aktima splitskog koncila. Kao moguće lokacije biskupije najčešće se navode dvije: Biskupija kod Knina i Otok kod Sinja. Riječ je očito o biskupiji u unutrašnjosti provincije Dalmacije. To govori o uznapredovaloj kristijanizaciji jer su biskupije osnovane i u manjim mjestima.

¹² *Cosmographia* IV 16,1. Opširnije o dalmatinskom odsječku Anonimova djela usp. S. Čače, *Civitates Dalmatiae* u „Kozmografiji“ Anonima Ravenjanina, *Diadora* 15/1993, 347-440.

Pojava novih biskupija u manjim mjestima tijekom 6. st. zabilježena je i u Kvarneru susjednoj Istri. Pouzdaniji podaci o novim istarskim biskupijama odnose se na drugu pol. i kraj 6. st. Tada se prvi put u izvorima spominju *Cissa*, *Pedena*, *Novas* i *Insula Capritana* (*Capris*).¹⁴ Skromnijeg značenja bila je vjerojatno biskupija *Pedena*, smještena u unutrašnjosti i bez arheoloških ostataka crkvenih zdanja. Navedene nove biskupije u Istri, kao i ranije spominjane na području salonitanske metropolije, odraz su promijenjenih prilika u antičkome društvu te slični procesi karakteriziraju i druga područja u 6. i 7. st. Nove biskupije u manjim mjestima bile su manje stabilne i podložnije promjenama u odnosu na ranije biskupske centre u velikim antičkim gradovima, središtima i svjetovne administracije. Gradovi s ranim civitetom, koji su se uspjeli održati tijekom prijelaznih stoljeća između antike i srednjega vijeka, poput Arbe, bili su, na neki način, pokazatelji kontinuiteta i snage crkvene organizacije i u novome razdoblju ranoga srednjega vijeka.

Rapska biskupija je vjerojatno osnovana prije njezine pojave u izvorima, tijekom 5. st. Tome u prilog govore velike crkvene građevine u gradu Rabu datirane u 5. st. i starost i municipalni status grada još od Augustova doba. Zanimljivi spomenici skulpture iz 5. st. stilski se povezuju sa Zadrom, a evidentna je povezanost ranokršćanske rapske skulpture i sa Salonom kao radioničkim ishodištem nekih općenito raširenih koncepcija na istočnome Jadranu. Posebno je značajna koncepcijska povezanost sa Salonom rapskoga najranijeg starokršćanskog fragmenta - ulomka s likom Dobrog pastira. Iako je riječ o rustičnom lokalnom radu, jasno se povezuje s krugom salonitanskih radionica.

O tome da su i prije prve pojave u izvorima biskupije postojale i na Krku i Cresu, govore podaci o ranoj urbanizaciji tih otoka. Na oba otoka postojala su čak po dva gradska naselja iz vremena Carstva: *Curicum*, *Fulfinium*, *Crexa* i *Apsorus*.¹⁵ Na drugim istočnojadranskim otocima, s izuzetkom Raba koji je imao jedno gradsko središte, nisu postojala urbana naselja u ranocarskom vremenu.¹⁶ Ova činjenica svakako govori o posebnom položaju sjevernojadranskih otoka, čija su gradska središta rano postala i središta ranokršćanskih zajednica te centri crkvene organizacije.

Rab ima vrlo važno mjesto unutar razvoja ranosrednjovjekovne crkvene organizacije na istočnome Jadranu. Naime, u literarnim izvorima je posvjedočeno postojanje rapske biskupije u drugoj pol. 8. st. Riječ je o imenima dalmatinskih biskupija i biskupa u aktima II. ekumenskog koncila u Niceji 787. g. U aktima su zabilježeni biskupi Ivan solinski (splitski), Urso rapski, Lovrijenac osorski i Ivan kotorski. Prema zabilježici kroničara Teofana, na koncil su bili pozvani biskupi carigradske crkve.¹⁷ Ne ulazeći ovdje u raspravu o pripadnosti Dalmacije carigradskoj crkvi, koja je moguća upravo u prijelaznom vremenu 8. st., važno je istaknuti navođenje čak dviju sjevernojadranskih, kvarnerskih biskupija – rapske i osorske. Kao i u kasnoj antici, u ranome srednjem vijeku crkvena organizacija je na području istočnojadranskih otoka bila razvijena na sjevernim, kvarnerskim otocima, dok na južnijim otocima do kraja ranoga srednjega vijeka nisu postojale biskupije. U ranome srednjem vijeku ova razlika se ogleda i u spomeničkom inventaru – predromanička i ranoromanička skulptura fragmentarno je zabilježena na velikim srednjodalmatinskim otocima, dok je na kvarnerskim otocima vrlo bogata i brojna. Na zadarskim otocima, koji su u ranome srednjem vijeku dio zadarskog agera, skulptura je povezana sa zadarskim radioničkim i crkvenim utjecajima.

¹³ *Cosmographia* IV 16, 14.

¹⁴ R. Bratož, o.c., 383; *idem*, *Med Italijo in Ilirikom, Slovenski prostor in njegovo sosedstvo v pozni antiki*, Ljubljana 2014, 547-562.

¹⁵ M. Suić, *Antički grad na istočnom Jadranu*, Zagreb 1976, 35.

¹⁶ *Ibid.*, 34-37.

Neprekinuti kontinuitet crkvene organizacije iz antike kroz cijeli rani srednji vijek vjerojatno je pridonio intenzivnom opremanju rapskih crkava novim crkvenim namještajem, osobito krajem 8. i početkom 9. st., kada se datira najveći broj sačuvanih predromaničkih kamenih spomenika. Posebno je zanimljiva mogućnost povezivanja rapske kamene skulpture ranoga predromaničkog vremena s istovremenom osorskom skulpturom, te zatim sa skulpturom istarske novigradske katedrale, o čemu će biti riječi u ovome radu. Potpuno identične, a inače u cjelini gotovo nepoznate kompozicije, na plutejima s Raba i Cresa upućuju na povezanost dviju biskupija koje su za svoje crkve pribavljale namještaj možda istoga radioničkog porijekla. Ta razina povezanosti iščitava se samo kroz analizu spomeničke građe te tako šturi literarni podaci o biskupijama dobivaju konkretnije sadržaje.

Podaci o rapskoj crkvi, biskupima i drugim crkvenim pitanjima, brojniji su za kasnije razdoblje ranoga srednjeg vijeka, za 11. st. Dovoljno je usporediti popis biskupa u staroj monografiji V. Brusića, gdje je za 9. i 10. st. navedeno samo po jedno ime, a zatim u 11. st. slijedi niz od 9 biskupa.¹⁸ I u suvremenoj literaturi naglasak je na crkvenoj povijesti 11. st.¹⁹ Rezultat je to poznate slabije sačuvanosti pisanih izvora za ranije srednjovjekovno razdoblje hrvatske povijesti, a ne neka specifičnost otoka Raba.

Na Rabu nesumnjivo postoji kontinuitet crkvene organizacije od kasne antike do srednjeg vijeka i kasnije. Među zabilježenim biskupima iz 11. st., *Madius* iz prvih desetljeća toga stoljeća povezuje se s osnutkom jednog benediktinskog samostana na otoku. Pojava benediktinskih samostana tijekom 11. st. svjedoči o novim oblicima organizacije kršćanstva i značajnom prosperitetu. Ako je prihvatljivo povezivanje biskupa Madija uz samostan sv. Andrije, taj samostan bi bio najraniji posvjedočen benediktinski samostan na otoku.²⁰ Drugi samostan, čije je vrijeme utemeljenja prilično sigurno, jest samostan sv. Petra u Supetarskoj Dragi. Prema sačuvanim literarnim izvorima samostan sv. Petra osnovan je 1059. g.²¹ To je već vrijeme punog procvata benediktinskog redovništva na istočnoj obali Jadrana, pa ne čudi da je u drugoj pol. 11. st. ili početkom 12. st. utemeljen još jedan rapski samostan, Sv. Ivana Evanđelista. Taj se samostan u izvorima spominje tek krajem 12. st., ali o njegovom ranijem osnutku svjedoče arhitektonski zahvati unutar ranije starokršćanske crkve koja je postala crkvom novoga samostana. Unutar vrlo prostrane apside starije crkve izgrađen je deambulatorij, liturgijski znakovit prostor, koji se dovodi u vezu s liturgijom reformiranog benediktinskog redovništva i datira, i na temelju sačuvanih kapitela stupova, u posljednja desetljeća 11. st.²² Deambulatorij samostanske crkve sv. Ivana (Sl. 2) izdvaja se kao jedini primjer unutar ranoromaničke crkvene arhitekture na našoj obali. Stavljajući ga također u kontekst benediktinskih samostanskih crkava, deambulatorij Sv. Ivana posebno je interpretirao M. Jurković.²³ On je osporio Ostojićevu

¹⁷ Podaci su preuzeti iz rada R. Katičića, *Imena dalmatinskih biskupija i njihovih biskupa u aktima ekumenskoga koncila u Niceji godine 787.*, u: *Uz početke hrvatskih početaka*, Split 1993, 25-35.

¹⁸ V. Brusić, *Otok Rab*, Zagreb 1926, 183.

¹⁹ Usp. primjerice S. Antoljak, *Izvori i literatura o prošlosti otoka Raba od ranoga srednjeg vijeka do godine 1797*, Zadar-Rab 1986; A. Gulin, *Hrvatski srednjovjekovni kaptoli Dalmacije, Hrvatskog primorja, Kvarnerskih otoka i Istre*, Zagreb 2008, 329-335.

²⁰ O takvoj mogućoj ranoj dataciji samostana sv. Andrije usp. N. Budak, *Neki elementi demografsko-ekonomskog razvoja i prostorne organizacije otoka Raba od XI. do kraja XIII. stoljeća*, u: *Rapski zbornik*, Zagreb 1987, 195. Budak navodi i mišljenje I. Ostojića da bi pojava benediktinski početkom 11. st. bila prerana, iako to nije dostatno argumentirano.

²¹ N. Budak, *o.c.*, l.c.

²² O deambulatoriju u crkvi sv. Ivana usp. I. Ostojić, *Benediktinci u Hrvatskoj*, II, Split 1964, 138-139.

²³ M. Jurković, *Oratorij-relikvijarij i deambulatorij crkve sv. Ivana u Rabu*, *RIPU* 14 /1990, 81-91.



Sl. 2 - Deambulatorij Sv. Ivana Evanđelista

tezu o rapskom deambulatoriju kao rezultatu utjecaja reformiranog benediktinskog redovništva. Rapski deambulatorij razlikuje se morfološki od deambulatorija clunyjevskih crkava i funkcionalno se povezuje s kapelom – oratorijem u prizemlju novopodignutog zvonika.²⁴

Još jedan benediktinski samostan postojao je na mjestu današnje crkve sv. Stjepana u Barbatu. I on se okvirno datira u 11. st. Dok su ostale benediktinske crkve na Rabu dobro poznate, o crkvi i samostanskom sklopu u Barbatu nedostaju podaci. Na istom mjestu postojala je starokršćanska crkva uz koju se vežu nalazi starokršćanskih sarkofaga, pa je možda i ovdje ranija crkva adaptirana za potrebe benediktinskog samostana.

Uz navedene samostane mogli su postojati i drugi već u starokršćanskom razdoblju kada su samostani općenito rasprostranjeni na istočnojadranskim otocima. Za to postoje indicije u arheološkim ostacima zidova i građevina na nekim lokalitetima.

Što se tiče datacije najranijih benediktinskih samostana na otoku Rabu, datacija u prva desetljeća 11. st. nije neprihvatljiva, iako je vjerojatnija datacija sredinom stoljeća. Kao primjer postojanja ranoga ženskog benediktinskog samostana može se navesti

²⁴ M. Jurković je u navedenom radu datirao deambulatorij u 12. st. Kako su s deambulatorijem povezani ranoromanički kapiteli, dataciju bi trebalo ograničiti na prva desetljeća 12. st. U to vrijeme trebalo bi smjestiti i izgradnju zvonika, koji i svojim jedinstvenim položajem u neposrednoj blizini svetišta upućuje na pripadnost istom graditeljskom zahvatu. O tome je znalački pisao M. Jurković u citiranom radu. Zanimljivo je njegovo zaključivanje o relikvijaru koji se morao nalaziti u kapeli-oratoriju zvonika, te nešto kasniji pronalazak ranokršćanskog relikvijara upravo u tom prostoru. Relikvijar je, međutim, u prizemlju zvonika pronađen u sekundarnoj funkciji škropionice.

zadarski samostan sv. Marije, o čijoj ranoj pojavi govore podaci iz izvora.²⁵ I ninski ženski samostan sv. Marcele vjerojatno je ranog postanja.²⁶ Stoga je moguća rana datacija samostana sv. Andrije, o kojoj bi potvrde možda mogli dati kameni spomenici, o kojima će biti riječi i u ovoj knjizi. Analiza i interpretacija kamenih ulomaka, pored upućivanja na stilsku i radioničku pripadnost, ima značenje i u okviru šire povijesne i crkveno-povijesne tematike te ponekad može nadopuniti fragmentarne povijesne izvore.

²⁵ O utemeljenju samostana sv. Marije već početkom 10. st. govorio je jedan, danas izgubljeni natpis, s imenom opatice Lampredije. Usp. R. Katičić, *Litterarum studia*, Zagreb 1998, 423-424.

²⁶ Kao godina osnutka samostana sv. Marcele navodi se 948. g. Sažeto o samostanu i samostanskoj crkvi s pregledom literature piše T. Marasović, *Dalmatia praeromanica 2*, Split-Zagreb 2009, 205-209.

STAROKRŠĆANSKA I RANOSREDNJOVJEKOVNA ARHITEKTURA NA OTOKU RABU

S obzirom na temu ovoga rada, a to je starokršćanska i ranosrednjovjekovna skulptura s otoka Raba, važno je istaknuti spoznaje o arhitekturi kojoj je navedena skulptura pripadala te o općenitim karakteristikama rapske starokršćanske i ranosrednjovjekovne arhitekture, kao i stupnju njezina poznavanja. Za veći broj ulomaka skulpture nije poznata točna provenijencija pa je moguće da su, barem neki od njih, pripadali uništenim, nestalim ili još neistraženim građevinama. Osobito je važno postojanje neistraženih lokaliteta, na kojima se može očekivati pronalazak crkvenoga namještaja i arhitektonske plastike sigurno povezane s arhitekturom. Time bi proučavanje skulpture, često nedovoljno povezane s određenim građevinama, bilo upotpunjeno primjerima sa sigurnim kontekstom.

Na otoku Rabu postoje sačuvane građevine s ranoromaničkim i zreloromaničkim obilježjima. Starokršćanska i predromanička arhitektura nije sačuvana u formi cjelovitih građevina s jasnim stilskim obilježjima. Ipak, starokršćanska arhitektura je poznata zahvaljujući definiranim ranokršćanskim fazama nekih važnih crkava i ostacima jednostavnih starokršćanskih crkava na nekim položajima na otoku. Nove predromaničke crkve predstavljaju još uvijek nepoznanicu. Osim crkvice sv. Martina u gradu Rabu, koja je porušena u doba kada proučavanje ranosrednjovjekovne arhitekture još nije bilo razvijeno,²⁷ nema podataka o predromaničkim crkvama na Rabu. Možda se jedna predromanička crkva nalazila na mjestu Sv. Lucije u Banjolu, o čemu postoje pretpostavke u literaturi.²⁸ Moguće je da su postojeće starokršćanske crkve dobrim dijelom zadovoljavale potrebe vjernika u prvim stoljećima srednjega vijeka, da su se nove crkve gradile rijetko te nisu sačuvane ili još nisu otkrivene. I u drugim područjima susrećemo nedostatak ili slabiju prisutnost određene stilske faze u razvoju arhitekture. Tako je, primjerice, i na otoku Pagu predromanička arhitektura slabo poznata, a nedostaje i horizont ranih ranoromaničkih bazilika, poput onih na drugim kvarnerskim otocima.²⁹ I u najvažnijem starohrvatskom vjerskom središtu 9. st.,

²⁷ M. Domijan 2007, 52.

²⁸ M. Domijan 2007, 250. Lokalitet je zanimljiv zbog postojanja predromaničkog crkvenog namještaja, o kojemu, koliko mi je poznato, svjedoči samo crtež pluteja u rukopisu Mijata Sabljara. Usp. M. Sabljara – Rab, *Knjiga 3*, str. 39 – MKUZKB – OMS. Do danas sačuvani ruševni ostaci crkvice zidani su u prilično uslojenim redovima od izduženih klesanaca, što upućuje na kasniju srednjovjekovnu gradnju. Crkvicu kao romaničku građevinu promatra i I. Barić, *Rapska baština*, Rijeka 2007, 239-240.

²⁹ Usp. E. Hilje, *Spomenici srednjovjekovnoga graditeljstva na Pagu*, Zadar 1999; M. Jurković, *Crkvena reforma i ranoromanička arhitektura na istočnom Jadranu*, SHP ser. III, 20/ 1990, 191-213. Usp. osobito podatke T. Marasovića o ranosrednjovjekovnim crkvama na Pagu: *Dalmatia praeromanica II, Korpus arhitekture Kvarner i sjeverna Dalmacija*, Split-Zagreb 2009, 154-169.

gradu Ninu, ostala je sačuvana samo jedna predromanička crkva, a vjerojatno ih puno nije ni sagrađeno zbog dovoljnog broja starokršćanskih građevina koje su i dalje bile u upotrebi.³⁰

Najvažnijerapske starokršćanske građevine, čiji je izgled u starokršćanskom razdoblju jasno definiran, su katedrala (Sl. 3, 4) i crkva sv. Ivana Evanđelista (Sl. 5). U posljednjim istraživanjima i konzervatorskim zahvatima koje je na tim važnim građevinama proveo M. Domijan 90-ih godina 20. st., otkriveni su novi nalazi koji osvjetljavaju kasnoantičko porijeklo građevina.³¹ Ostaci ranokršćanske skulpture su, nažalost, malobrojni, ali mogu poslužiti u razmatranjima o vremenu gradnje obiju građevina. Ukupna slika koju pružaju ostaci arhitekture i nalazi podnih mozaika govori o 5. st. kao vremenu gradnje kako katedrale tako i Sv. Ivana Evanđelista. Poligonalna apsida katedrale može se datirati već u 5. st., a tipološke karakteristike Sv. Ivana svrstavaju tu crkvu u krug zadarske ranokršćanske arhitekture 5. st.³² Dok je katedrala sv. Marije Velike sačuvana u svojoj romaničkoj fazi, obližnji sklop crkve i samostana sv. Ivana Evanđelista danas je predstavljen konzerviranim ostacima crkve sa srednjovjekovnim pregradnjama, uz koju se nalazi romanički zvonik. O tome kako je arhitektonski kompleks s vremenom propadao, govore sljedeći podaci: u samostanu su od 13. st. živjeli franjevci, koji ga u 18. st. napuštaju zbog dotrajalosti. Tada je samostan obnovljen i uređen za biskupski dvor. Nakon smrti posljednjeg rapskog biskupa 1823., napušteni kompleks se tijekom 19. st. urušio. Ono što je ostalo porušio je ban Savske banovine Ivan Perović, koji je u jednom dijelu kompleksa sagradio svoj ljetnikovac.³³ O raznošenju ostataka kompleksa dojmljivo je zapisao V. Brusić: „Uresni ulomci i bolje građevno kamenje bilo je od bezdušnih ljudi sakupljeno i rasprodano u tuđinu“.³⁴ Jasno je da se u ovome kriju razlozi posvemašnjeg nedostatka crkvenog namještaja iz Sv. Ivana, što će doći do izražaja u obradi starokršćanske i ranosrednjovjekovne skulpture s otoka Raba.

Kompleks sv. Ivana Evanđelista zanimljiv je zbog svoga položaja i s tim povezanim pitanjem funkcije prvotne crkve iz starokršćanskog vremena. O tim temama u novije je doba pisao N. Budak.³⁵ Posebno ističući veličinu i starost crkve sv. Ivana, kao i činjenicu nepoznavanja njezine točne funkcije u kasnoj antici i ranome srednjem vijeku, Budak spominje mogućnost da je ta crkva prvotno služila kao katedrala. Kasnija pripadnost ženskom benediktinskom samostanu također pobuđuje pitanja s obzirom na postojanje još jednoga ženskog benediktinskog samostana iz 11. st. u neposrednoj blizini. N. Budak se u razmatranju položaja crkvenih građevina posebno dotiče različitih mišljenja o opsegu antičkog i ranosrednjovjekovnoga grada, pri čemu se zalaže za tezu o malom opsegu prvotnoga grada, koju je davno zastupao V. Brusić. U svojoj interpretaciji Budak iznosi mnogo zanimljivih podataka, koje će svakako trebati uzeti u obzir pri budućim istraživanjima i raspravama o izgledu antičkog i ranosrednjovjekovnoga grada.

³⁰ I. Petricioli, Osvrt na ninske građevine i umjetničke spomenike srednjega i novoga vijeka, *Radovi Instituta JAZU u Zadru* 16-17/ 1969, 299-354; N. Jakšić, Preživjele ranokršćanske crkve u srednjovjekovnoj ninskoj biskupiji, *Diadora* 15/1993, 127-143; A. Uglešić, *Ranokršćanska arhitektura na području današnje Zadarske nadbiskupije*, Zadar 2002, 34-42.

³¹ M. Domijan, 2007, 89-111, 151-163; M. Domijan 2005; M. Domijan 2004.

³² P. Vežić, Prilog poznavanju tipoloških osobina starokršćanskih bazilika u Dalmaciji, u: *Rapski zbornik*, Zagreb 1987, 297-299; P. Vežić, *Zadar na pragu kršćanstva*, Zadar 2005, 129-140; P. Chevalier, *Ecclesiae Dalmatiae, Salona II*, Rome-Split 1995, 50-53.

³³ I. Barić, o.c., 145.

³⁴ V. Brusić, o.c., 163-164.

³⁵ N. Budak, Urban development of Rab – a hypothesis, *HAM* 12/2006, 123-135.

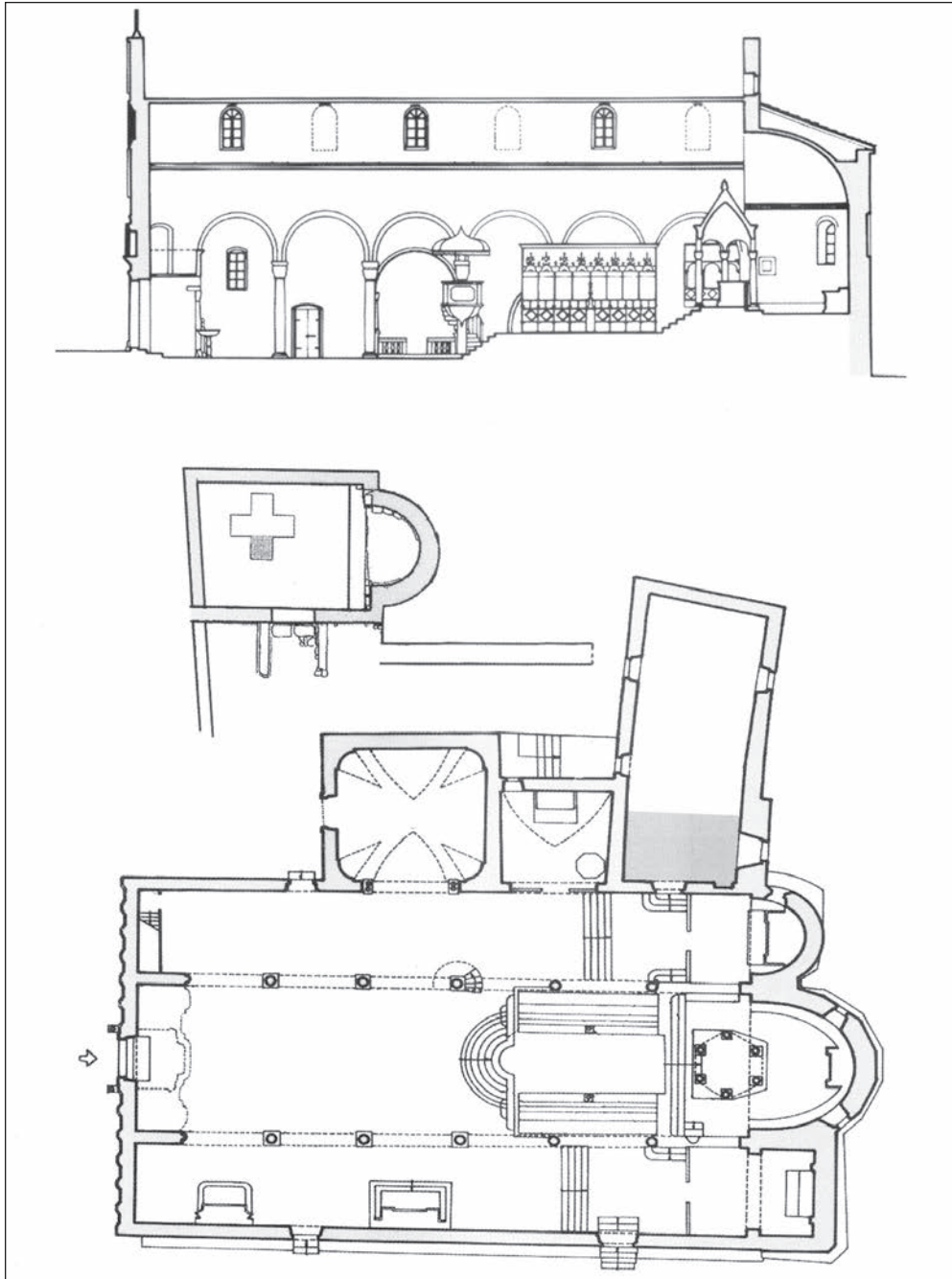

Sl. 3 - Tlocrt i presjek rapske katedrale (prema M. Domijanu)

Mogućnost da je crkva sv. Ivana Evanđelista izvorno bila rapska katedrala ipak je teško prihvatljiva. Naime, što se tiče starosti obiju starokršćanskih građevina, ne bi se moglo tvrditi da je crkva sv. Ivana Evanđelista starija od prvotne građevine na mjestu romaničke katedrale. Obje crkve se mogu datirati u 5. st., i to u drugu pol. 5. st. Na takvu dataciju Sv. Ivana Evanđelista upućuje njezina tipološka pripadnost zadarskim starokršćanskim bazilikama s apsidom širom od promjera srednjega broda. Te zadarske bazilike, s izuzetkom katedrale sagrađene na prijelazu 4. u 5. st., datiraju se u drugu pol. 5. st. Kako je Zadar sigurno ishodište navedenog arhitektonskog tipa, crkve istih tipoloških karakteristika na širem području zadarskih utjecaja treba datirati nešto kasnije od najstarije takve građevine u Zadru, zadarske katedrale.³⁶ U prilog

³⁶ O dataciji i zadarskih i rapske bazilike čak u kraj 5. st. usp. P. Chevalier, o.c., 50-52, 107-112.



Sl. 4 - Rapska katedrala

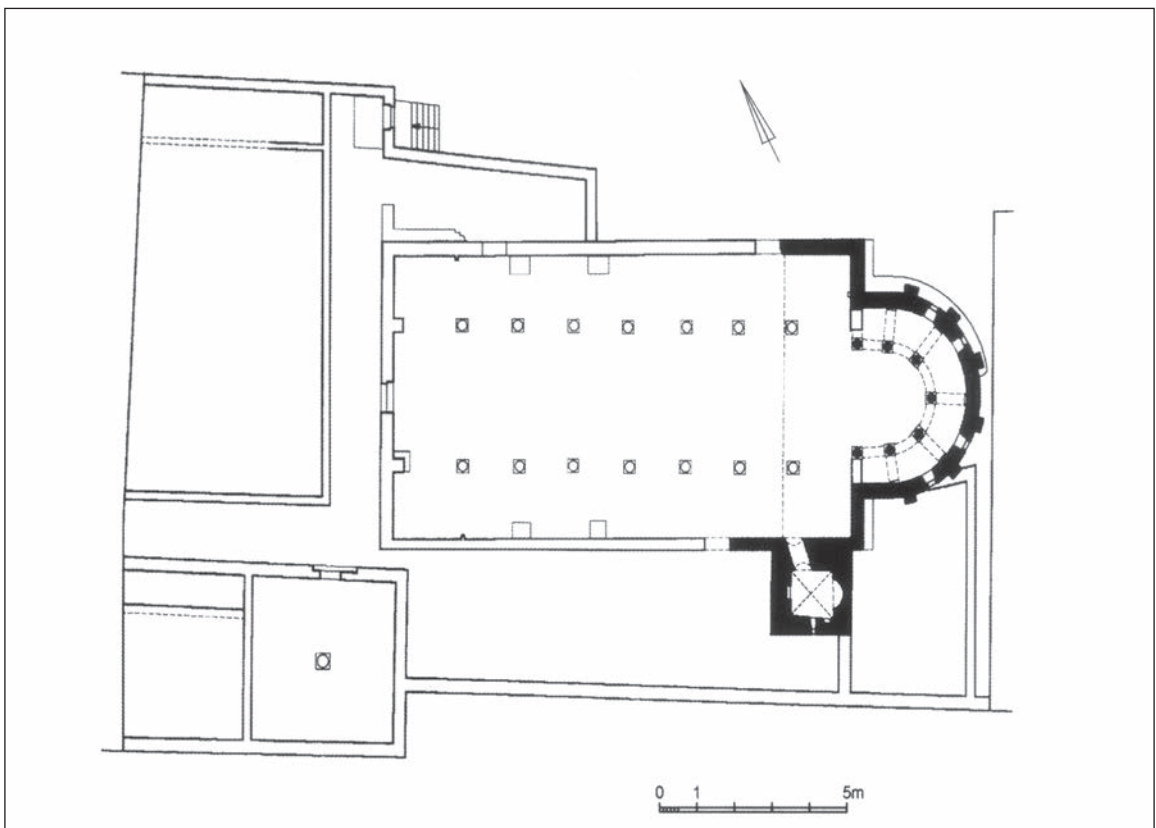

Sl. 5 - Sv. Ivan Evanđelist, tlocrt (prema M. Domijanu)

položaju prve rapske katedrale na mjestu kasnije romaničke, govorio bi uobičajeni kontinuitet kulturnoga mjesta prisutan kod drugih istočnojadranskih katedrala i pronalazak starokršćanske krsionice uz crkvu sv. Marije Velike. I spomenuti titular, sv. Marija, vezuje se uz većinu katedrala na istočnome Jadranu, što također osnažuje mišljenje o crkvi sv. Marije Velike kao o prvoj rapskoj katedrali.

Još nekoliko važnih crkava na otoku Rabu vjerojatno nastaje na položajima crkava iz kasnoantičkoga doba – Sv. Andrija u gradu Rabu (Sl. 6), Sv. Petar u Supetarskoj Dragi (Sl. 7), Sv. Eufemija u Kamporu i Sv. Stjepan u Barbatu – o čemu bi mogli svjedočiti nalazi ranokršćanske plastike koji se čuvaju na navedenim lokalitetima.³⁷ Među sigurne ranokršćanske crkvice treba ubrojiti crkvu u bizantskoj utvrdi u Barbatu i ostatke građevine iznad uvale Gožinka.³⁸ U novijim istraživanjima kompleksa koji je u literaturi bio smatran drugom velikom bizantskom utvrdom na otoku, kompleksa na poluotoku Kaštelina, nije zasada potvrđeno postojanje starokršćanske crkve o kojoj su pisali stariji istraživači.³⁹ Istraživanja su pokazala i prevladavajuću drugačiju funkciju kompleksa – rimska vila – koji je tek potkraj antike dobio i obrambenu funkciju. Vjerojatno je, međutim, da se unutar kompleksa, a možda i na lokaciji koju je isticao Ž. Tomičić, krije starokršćanska crkva, pogotovo zbog dugoga postojanja objekata tijekom antike, koji su predmet novih sustavnih istraživanja.

Od nekoliko lokaliteta na kojima su zapaženi ostaci arhitekture i na kojima se nalaze potencijalne starokršćanske crkve, navodimo otočić Lukovac s ostacima zidova koji bi mogli pripadati sakralnom objektu.⁴⁰ Malo zdanje ima, naime, apsidu, a položaj na izdvojenom otočiću upućuje na vjerojatnost samostanskog kompleksa kakvi su postojali na jadranskim otocima i obali tijekom kasne antike. Uz ovo tumačenje moguće je ponuditi i drugo prema kojemu bi kompleks na Lukovcu predstavljao ostatke bizantske utvrde s pripadajućom crkvicom. Vjerojatno bi nova arheološka istraživanja mogla dati konačan odgovor.

Daleko brojnije od starokršćanskih i ranosrednjovjekovnih, romaničke su crkvice razasute po mnogim mjestima na otoku.⁴¹ Stupanj njihove sačuvanosti je različit – pored ruševina ima potpuno sačuvanih i potpuno uništenih objekata. Posljednjih je godina potpuno obnovljena mala romanička crkva u gradu Rabu, u blizini katedrale, što svjedoči o brizi za arhitektonsku baštinu, tako dragocjenu na otoku Rabu.⁴²

Ranokršćanska arhitektura, imajući u vidu crkve s kasnijim fazama, bila je dobro zastupljena na otoku Rabu. To odgovara važnosti otoka u kasnoj antici jer je Rab

³⁷ O ranokršćanskom porijeklu navedenih građevina usp. M. Domijan 2007, *passim*.

³⁸ M. Domijan, Ostaci utvrde Sv. Damijana u Barbatu na otoku Rabu, *Diadora* 14, Zadar 1992, 325-344; M. Jurković, I. Tenšek, Novootkrivena ranokršćanska crkva na otoku Rabu, *Obavijesti HAD-a* 22/1, 1990, str. 38-40. Rezultati novijih istraživanja utvrde i crkve u Barbatu objavljeni su nedavno, o čemu usp. M. Jurković, T. Turković, Utvrda sv. Kuzme i Damjana u Barbatu na otoku Rabu – revizijska istraživanja, u: *Rapski zbornik II*, Rab 2012, 15-36. U najnovije doba, 2015. g., započela su arheološka istraživanja na položaju Sv. Lovre u Banjolu te su otkriveni starokršćanska građevina i ulomci skulpture.

³⁹ M. Jurković, G. P. Brogiolo, T. Turković, A. Chavarria Arnau, I. Marić, Kaštelina na otoku Rabu – od rimske vile do ranobizantske utvrde, u: *Rapski zbornik II*, 1-14. Ž. Tomičić je na najvišoj koti kompleksa pretpostavio postojanje starokršćanske crkve. Usp. Ž. Tomičić, Arheološka svjedočanstva o ranobizantskom vojnom graditeljstvu na sjevernojadranskim otocima, *Prilozi IAR* 5-6/1988-89, 33.

⁴⁰ M. Rizner, Arheološka topografija otoka Raba, u: *Rapski zbornik II*, Rab 2012., 37-42.

⁴¹ Osvrti na kasnije srednjovjekovne crkvice na otoku nalaze se kod već citiranih autora V. Brusića, M. Domijana, I. Barića, M. Rizner i drugih. Romaničke crkve u pravilu su male jednobrodne građevine s polukružnom apsidom zidane od pravilnih klesanaca.

⁴² Koliko mi je poznato iz usmenih informacija, voditelj obnove crkvice, kao i mnogih drugih na otoku, bio je M. Domijan.

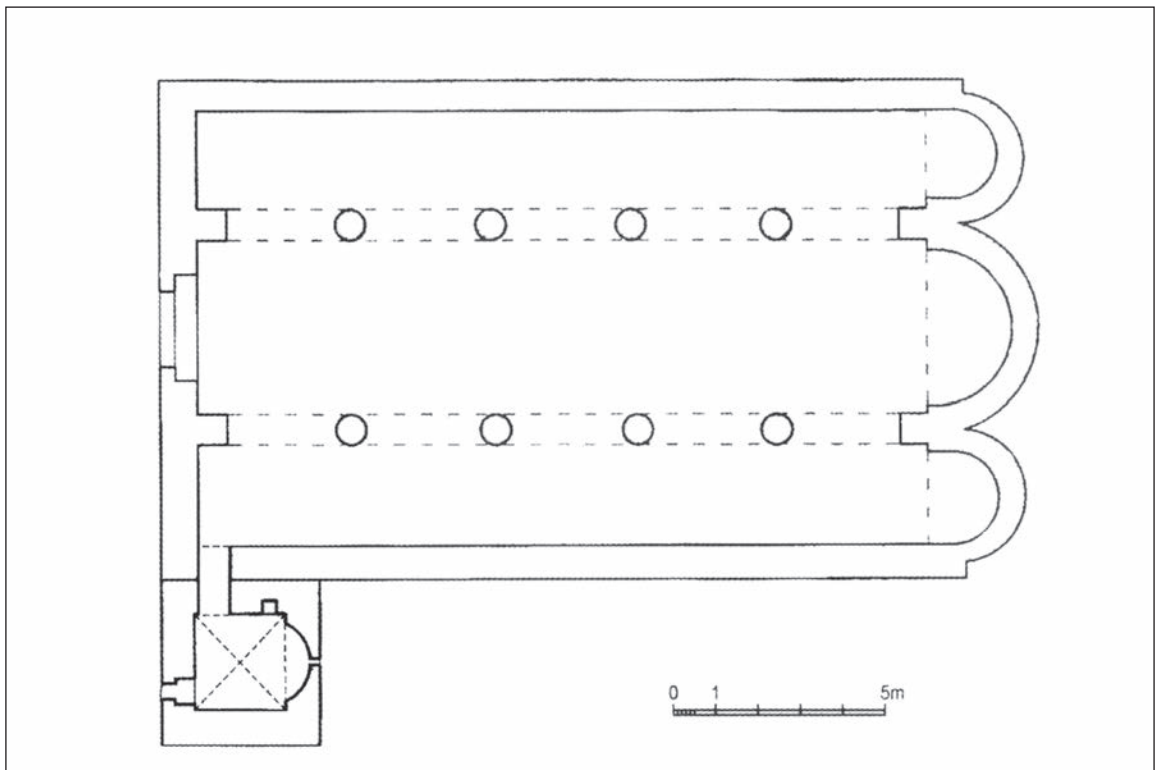

Sl. 6 - Sv. Andrija, tlocrt (prema M. Domijanu)

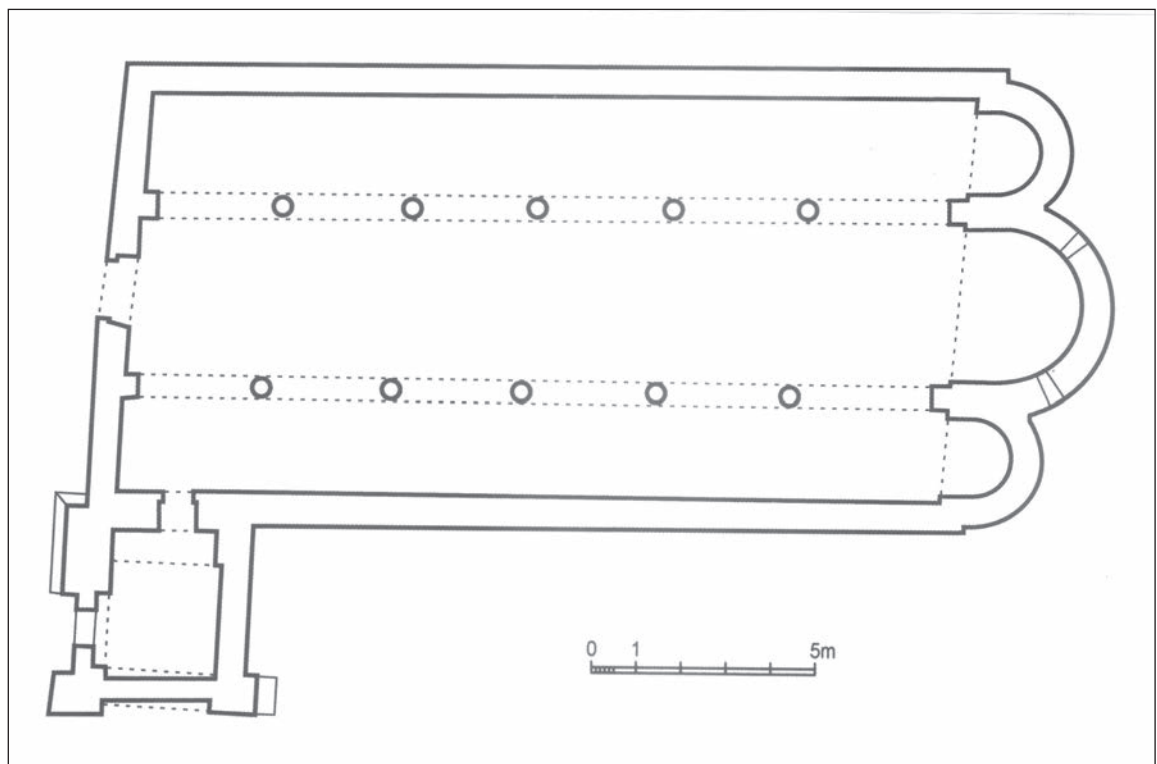

Sl. 7 - Sv. Petar u Supetarskoj Dragi, tlocrt (prema M. Domijanu)

jedini sjevernojadranski otok, i uopće jedini jadranski otok, čija se biskupija spominje u aktima salonitanskih koncila 530. i 533. g. Spominjanje biskupije u 1. pol. 6. st. upućuje također na ranu kristijanizaciju otoka i izgradnju crkava barem u 5. st., ako ne i ranije. Dosadašnje proučavanje rapskih starokršćanskih građevina dopušta datiranje glavnih gradskih crkava u 5. st., a treba pretpostaviti da je veći broj crkava izgrađen u 6. st.⁴³ Nove predromaničke crkve, kao što je već rečeno, predstavljaju nepoznanicu. Ponovni procvat u razvoju arhitekture započinje u 11. st., u doba rane romanike, kad se grade ranoromaničke crkve ili na osnovama starijih ranokršćanskih ili kao nove građevine.⁴⁴ Cijeli taj razvoj prati i oblikovanje crkvenoga namještaja i arhitektonske plastike, čiji sačuvani ostaci predstavljaju temu proučavanja ovoga rada.

⁴³ Starokršćanska arhitektura predmet je i historiografskog interesa, kako pokazuje primjerice rad D. Mlacovića, *Supetarska Draga na Rabu v srednjem veku*, u: *Raukarov zbornik*, Zagreb 2005, 513-535. Autor na temelju topografskih istraživanja locira posjed Sv. Ciprijana, a predlaže i lokaciju same crkvice.

⁴⁴ Spoznaje o ranoromaničkim crkvama na otoku Rabu sistematizirane su i pregledno izložene u novijoj literaturi te ovdje mogu biti izostavljene. Usp. posebno M. Domijan, o.c. (bilj. 3); T. Marasović, *Dalmatia praeromanica, sv. II Korpus arhitekture, Kvarner i sjeverna Dalmacija*, Split-Zagreb 2009, 115-143.

STAROKRŠĆANSKA SKULPTURA

Starokršćanska skulptura s otoka Raba predstavljena je nizom vrlo zanimljivih djela, od kojih se veći broj može povezati s nekoliko značajnih lokaliteta, odnosno građevina na otoku. Samo nekoliko spomenika nalazi se i danas na svojim izvornim mjestima ili unutar građevina uz koje su najvjerojatnije bili vezani. Djela su velikim dijelom pohranjena u različitim lokalnim zbirkama ili se čuvaju unutar arhitektonskih kompleksa što su izrasli na mjestu nekadašnjih, starokršćanskih i ranosrednjovjekovnih sklopova. Pojedini spomenici ugrađeni su u zidove različitih objekata ili se nalaze unutar privatnih kuća te je moguće da postoje brojni u ovome radu nespomenuti spomenici. Iako se veći broj djela može povezati uz pojedine lokalitete, za neke spomenike posve izostaju naznake o njihovom izvornom porijeklu.

Ulomak s likom Dobrog pastira

Kronološki se kao najraniji starokršćanski rad na otoku Rabu može izdvojiti jedan mali ulomak uzidan u kuću nasuprot zvonika katedrale (Sl. 8, Kat. br. 1). Ulomak je uzidan dosta visoko, ali mogu se zapaziti karakteristike klesanja i prepoznati motiv. Neočekivano, pogotovo zbog nezapaženosti u literaturi, na ulomku se razabire jasan prikaz pastira koji nosi ovcu.⁴⁵ Lik muškarca s ovcom kao da je izrezan iz veće plohe na kojoj se nalazio, budući da je sačuvan samo taj lik koji je sigurno pripadao nekom većem spomeniku. I sam lik pastira nije u cijelosti sačuvan – stopala, vjerojatno u čizmicama, ostala su izvan sačuvanoga fragmenta. Glava pastira je otučena i ne razabiru se crte lica. Ta je glava nagnuta prema ovci, koja bi se prema uobičajenoj ikonografiji trebala nalaziti na ramenima pastira. Vjerojatno je i na rapskome fragmentu ovca zamišljena na ramenima pastira, ali iz nekih razloga (slaba vještina klesara koja bi se mogla pretpostaviti kao osnovni razlog za neobičan položaj ovce, samo je jedno od objašnjenja, što će postati jasnije kada se sagleda cjelina ljudskog lika na sačuvanom fragmentu) ona je postavljena vrlo nisko i izgleda kao da leži na pastirovoj ruci. Lik pastira ima uobičajene ikonografske detalje koji upućuju na povezanost sa skulpturama određenog vremena i određenog značenja. Lik je prikazan u blagom raskoraku – oslanja se na desnu nogu, dok je lijeva lagano ispružena prema naprijed. Sačuvano je

⁴⁵ Zapazivši ulomak prilikom boravka na Rabu 2015. g., upitala sam prof. Nenada Cambija o prihvatljivosti ranokršćanskog određenja prikaza. Ljubazno mi je odgovorio da se nesumnjivo radi o prikazu Dobrog pastira, koji najvjerojatnije predstavlja dio sanduka sarkofaga. Prikaz je protumačio kao lokalni rad nastao pod utjecajem salonitanskih radionica. Zahvaljujem prof. Cambiju na susretljivosti i pomoći pri tumačenju ulomka!



Sl. 8 Ulomak s Dobrim pastirom

cijelo tijelo s izuzetkom stopala. Iako je glava oštećena, razabire se duga kosa lika. Od odjeće vidljiva je kratka tunika i plašt, a mogli bi se pretpostaviti i štitnici za potkoljenice. Jasno je istaknuta jedna ruka, vidljiva od zgloba s prikazanim ispruženim prstima. Očito je da ovcu ne pridržava s obje uzdignute ruke, kako je to prisutno kod najbližih analogija, likova pastira na salonitanskim spomenicima. Ovca ima lijepo oblikovanu glavu s naznačenim okom. Prikazano je i krzno životinje. S obzirom na položaj pastirove ruke, način nošenja ovce nije jasno prikazan. Ovca je znatno spuštena u odnosu na ramena nositelja. Iako je intencija vjerojatno bila prikazati ovcu na ramenima, klesar je iz nekih razloga položaj ovce ostavio neodređenim. To kao da je pokušao ispraviti kvalitetnim oblikovanjem same ovce i ostvarenjem posebno prisne atmosfere, što je postignuto nježnim nagibom pastirove glave prema nisko postavljenoj ovci. Takav osoban odnos između pastira i ovce ne opaža se na drugim spomenicima na kojima je ovca dosljedno isklesana na ramenima svoga nositelja.⁴⁶ Dakle, ukoliko se na rapskom fragmentu primjećuju određene nespretnosti klesara, one su znatno ublažene znalački predočenim emocionalnim odnosom između likova.

Reljef nije osobito visok, no ipak osjećaju se plastičke kvalitete i volumen figura. Kako nisu sačuvane druge plohe spomenika nego samo uska površina s isklesanim likom, sam ulomak ne bi mogao uputiti na tip spomenika kojemu je pripadao. Na to, međutim, prilično sigurno upućuje sačuvani motiv pastira s ovcom. Taj se motiv redovito nalazi na sarkofazima i predstavlja Dobrog pastira ili alegorijski prikaz Krista. Sudeći prema visini ulomka s otoka Raba, koja iznosi oko 30 cm, ulomak je mogao biti dio akroterija ili sanduka sarkofaga. Pastirski motivi javljaju se, naime, upravo na tim dijelovima sarkofaga. Kao još jedno posvjedočeno mjesto za oblikovanje motiva na sarkofazima, javlja se zabat na sredini uzdužne strane poklopca. Na jednom fragmentarno sačuvanom zabatu iz Salone prikazana je lijepo oblikovana glava mladog pastira i glava ovce na njegovim ramenima.⁴⁷ Kako rapski ulomak, zbog njegova današnjeg položaja, nije

⁴⁶ O položaju ovce na ramenima nositelja usp. N. Cambi, *Sarkofazi lokalne produkcije u rimskoj Dalmaciji*, Split 2010, T. LXXXIV, LXXXV, XC, XCI.

⁴⁷ *Ibid.*, T. LXXXV, 1.



Sl. 9 - Sarkofag Julije Aurelije Hilare, Manastirine

moguće pobliže proučiti, teže je točno odrediti kojem je dijelu sarkofaga pripadao. Izvjesne indicije pruža ikonografija rapskog prikaza. Naime, lik, iako prikazan s ovcom na ramenima, vjerojatno je bio okružen drugim ovcima, dijelom svoga stada, što bi govorilo o prikazu ovaca na dijelovima spomenika koji se nisu sačuvali. Takvi ikonografski prikazi s većim brojem ovaca, od kojih je jedna na ramenima ljudskog lika, sačuvani su na salonitanskim primjerima i na akroterijima i na sanducima sarkofaga. Razlika je samo u tome što na rapskom fragmentu Dobri pastir nema prikazane uzdignute ruke s kojima bi pridržavao ovcu, dok na spomenicima iz Salone Pastir s obje uzdignute ruke pridržava ovcu na svojim ramenima. Ovdje možemo spomenuti lijepi primjer motiva Dobrog pastira na akroteriju sarkofaga Julije Aurelije Hilare s Manastirina.⁴⁸ U jednom akroteriju u plitkom reljefu isklesan je lik Dobrog pastira s ovcom na leđima, uz kojega se nalaze još tri ovce. U drugom akroteriju dvije su ovce sa strana središnjeg stabalca. Odjeća Dobrog pastira na sarkofagu Julije Aurelije Hilare (Sl. 9) sasvim odgovara odjeći lika s rapskoga fragmenta. Riječ je o kratkoj tunici i plaštu. Istu odjeću nosi i najpoznatiji salonitanski i dalmatinski Dobri pastir, onaj u središnjoj edikuli na sanduku istoimenoga sarkofaga.⁴⁹ Lik sa slavnoga sarkofaga prikazan je u sličnom stavu kao Dobri pastir na rapskom ulomku. Prikazan je u pokretu, oslonjen na desnu nogu, dok je lijeva noga ispružena naprijed. Na oba navedena salonitanska sarkofaga s motivom Dobrog pastira, uz Pastira su prikazane i dodatne ovce, dijelovi njegova stada. Vrlo vjerojatno su ovce bile isklesane i na rapskom spomeniku, ali zbog male sačuvanosti od njih nije ostao nikakav trag.

Jedan detalj na rapskom fragmentu odstupa, kako je spomenuto, od standardne ikonografije Dobrog pastira na salonitanskim i drugim starokršćanskim spomenicima. Riječ je o položaju ruku. Na fragmentu je vidljiva samo jedna ruka, ali u položaju koji ne odgovara standardnom ikonografskom obrascu. To kao da sugerira neko posebno značenje zbog kojega je klesar promijenio položaj ruku. Ispod vidljive ruke mogao bi

⁴⁸ O tom sarkofagu, njegovim likovnim motivima i natpisu, usp. navode u radovima N. Cambija, primjerice Krist i njegova simbolika u likovnoj umjetnosti starokršćanskog perioda u Dalmaciji, VAHD 70-71/1968-69, 73-74; *Antika*, Zagreb 2002, 260-261.

⁴⁹ O sarkofagu Dobrog pastira usp. monografiju N. Cambi, *Sarkofag Dobroga pastira iz Salone i njegova grupa*, Split 1994. O ikonografskim inačicama u prikazima pastira usp. N. Cambi, Attis or Someone else on Funerary Monuments from Dalmatia?, u: *Akten des VII. Internationalen Colloquium über Probleme des provinzialrömischen Kunstschaffens*, Mainz 2003, 511-520.

se razabrati uski izduženi detalj, možda štap, koji bi objašnjavao položaj ruke. Ako je na reljefu prikazan i pastirski štap, taj detalj bi bio posebno zanimljiv i upućivao bi na svojevrsnu kombinaciju dva različita ikonografska obrasca na istom spomeniku. Pastir sa štapom i ovcama predstavlja jednu ikonografsku inačicu duboko ukorijenjenu u antičke bukoličke prizore koja ne mora predstavljati Krista kao Dobrog pastira.⁵⁰ Pastir s ovcom na leđima, također okružen svojim stadom ali bez pastirskog štapa, ikonografski je obrazac koji se najčešće tumači kao alegorijski prikaz Krista. Na salonitanskim sarkofazima ova dva ikonografska obrasca uvijek se prikazuju odvojeno, odnosno na jednom spomeniku nalazi se samo jedan od navedenih obrazaca: ili je prikazan šire razumljeni pastoralni motiv ili Dobri pastir s ovcom na ramenima. Iako na rapskom fragmentu nije sačuvana cijela kompozicija, sačuvani detalj sa središnjim likom kompozicije dopušta propitivanje o odnosu rapskog spomenika prema srodnim salonitanskim djelima. Da li je na rapskom ulomku došlo do spajanja dviju koncepcija, što je uzrokovalo i nespretni položaj ovce spuštene s ramena svoga nositelja? Ili dojam izduženog predmeta zavarava te je riječ o neznatnom istaku reljefa, bez posebnog značenja? Tada bi se neobičan položaj ovce mogao tumačiti i nespretnošću klesara koji nije bio sposoban točno isklesati zadani motiv. Možda je klesar slobodno odlučio dodati pastirski štap, pa je stoga položaj ovce morao prilagoditi stavu Pastira. Položaj ruku je svakako posebno dvojbena detalj na rapskom ulomku. Tu dolazi do izražaja nespretnost klesara, koji se može smatrati lokalnim majstorom koji je radio pod utjecajem salonitanskih obrazaca.

U vezi s dijelom rapskog reljefa ispod Pastirove ruke valja reći da dojam izduženog predmeta zavarava. Istak na reljefu, naime, mjestimično se gubi u svom vertikalnom tijeku i nije posebno izražajan. Teško je reći je li to originalni izgled ili je rezultat oštećenja spomenika. U svakom slučaju moguće je drugačije tumačenje od onoga s pastirskim štapom. Vertikalno reljefno isticanje ispod ruke lika može se tumačiti kao prikaz nabora plašta. Pastiri unutar kasnoantičke skulpture nose duge plašteve koji se mogu spuštati gotovo do stopala. Lijepi primjeri mogli bi se naći i na salonitanskim spomenicima. Stoga dio reljefa na rapskom ulomku, koji odgovara položaju donjega dijela plašta, vjerojatno predstavlja rubni nabor plašta. Plašt je u gornjem dijelu reljefa istaknut, ali ne kopča se na desnom ramenu, kao na standardnim salonitanskim prikazima.

Važnost salonitanskih prikaza u interpretaciji rapskog Dobrog pastira proizlazi iz činjenice da su takvi prikazi na našoj obali Jadrana poznati samo u okviru salonitanskih radionica, odnosno svi potječu sa širega područja Salone. Među poznatim spomenicima nalaze se sarkofazi i specifični oblici skulptura sa stražnjim potpornjem.⁵¹ Iz Salone potječu i drugi pastirski motivi – prikazi pastira okruženih stadom. Očito je da se u Saloni prihvatila ikonografija Dobrog pastira i drugih pastirskih motiva, inače poznata u drugim antičkim sredinama izvan Hrvatske. Navedeni motivi imaju, kao što je dobro poznato, svoje izvorište u ranijoj poganskoj umjetnosti i često se ne može sigurno ustanoviti radi li se o poganskom ili kršćanskom prizoru.⁵²

⁵⁰ Načelno je ta ikonografska inačica vrlo širokog značenja i njezino tumačenje ovisi od konteksta u kojem se pojavljuje. U starokršćanskoj umjetnosti ima primjera predstavljanja Krista u liku pastira s ovcama, o čemu nedvosmisleno svjedoči reprezentativni mozaik u mauzoleju Galle Placidije.

⁵¹ Usp. podatke u radovima N. Cambija citiranim u prethodnim bilješkama.

⁵² Problematiku je iscrpno, s ukazivanjem na mišljenja u stranoj literaturi, iznio N. Cambi u citiranim radovima. Ovdje je stoga nije potrebno opširnije tematizirati. Nasuprot svakako posebno razrađenoj interpretaciji T. Klausera iznijetaj u nizu međusobno povezanih radova, u kojoj se autor zalaže za pogansku značenjsku dimenziju prikaza, čini se, da je barem u slučaju salonitanskih prikaza, prihvatljiva interpretacija N. Cambija o njihovom skrivenom kršćanskom značenju. Od radova T. Klausera usp. Studien zur Entstehungsgeschichte der christlichen Kunst, JAC 1/1958, 20-51, 3/1960, 112-132, 5/1962, 113-124, 7/1964, 67-76, 8-9/1965-66, 126-170; T. Klausner - F. W. Deichmann, *Frühchristliche Sarkophage in Bild und Wort*, Olten 1966.

U ovom kontekstu važno je zaključivanje o iznenadnoj pojavi pastirskih motiva u Saloni i mogućnosti datiranja kamenih spomenika s tim motivima u kasnije 3. ili rano 4. st., odnosno u vrijeme prijelaza s poganstva na kršćanstvo.⁵³ Iznenadna pojava motiva upravo u vrijeme afirmacije kršćanstva, kao i kršćanski kontekst nalaza najznačajnijih spomenika, govori u prilog kršćanskog značenja pastoralnih motiva na kamenim spomenicima u Dalmaciji. Činjenica da postoje i spomenici koji se mogu datirati u nešto kasnije vrijeme 4. st. kada je gotovo isključena mogućnost poganske interpretacije pastoralnih motiva, također govori u prilog kršćanskog karaktera spomenika s prikazom Dobrog pastira ili pastoralnih scena.⁵⁴ U literaturi se, međutim, konstantno zadržava otvorenost interpretacije pastoralnih motiva, posebno onih iz prijelaznoga doba 3. i 4. st.⁵⁵ Stoga je, posebno kad je riječ o spomenicima bez poznatog konteksta nalaza, potrebno upozoriti na otvorenost interpretacije njihovog religijskog značenja. Ovo svakako vrijedi za analizirani rapski fragment nepoznatog konteksta nalaza. Budući da je sa svojim pastirskim likom ulomak jedinstven nalaz izvan salonitanskog područja, to je upućivalo na nužnost isticanja onoga značenja prikaza koje se vezuje uz salonitanske spomenike. Tako je, uz uvažavanje otvorenosti interpretacije pastirskih motiva, rapski ulomak razumljen kao odraz pojave pastirskih motiva u Saloni na prijelazu 3. u 4. st. i interpretiran kao prikaz Dobrog pastira. Budući da je rapski spomenik s likom Dobrog pastira lokalni rad nastao pod utjecajima salonitanskih radionica, i on se može datirati u rano doba, najvjerojatnije u prvu pol. 4. st.

Na temelju povezanosti sa salonitanskom produkcijom, može se zaključiti i o tipu spomenika kojemu je pripadao rapski ulomak. Gotovo je sigurno riječ o sarkofagu, a sačuvani ulomak mogao je biti dio ukrasnih površina poklopca ili sanduka sarkofaga. Kako je uzidan u suvremenom objektu, ne može se ništa reći o debljini fragmenta i eventualnim drugim detaljima. O mjestu ulomka na sarkofagu govore njegove dimenzije i analizirani motiv. Iako bi se sačuvani fragment po dimenzijama mogao smjestiti u veličinu akroterija, treba navesti da je motiv sigurno zauzimao veću površinu od one sačuvane, o čemu svjedoči manjkavi donji dio prikaza Pastira. Među poznatim salonitanskim primjerima, motiv Dobrog pastira češće se javlja na sanduku nego na akroterijima. Vjerojatno je, stoga, i rapski fragment dio sanduka sarkofaga.

S datacijom u prvu pol. 4. st., ulomak je vjerojatno najstariji sačuvani fragment jednog kršćanskog sarkofaga na otoku Rabu, barem u komparaciji sa spomenicima analiziranim u ovome tekstu. Nekoliko cjelovitije sačuvanih sarkofaga, kao i jedan poklopac, pripadaju kasnijem starokršćanskom vremenu. Što se tiče ranijih, tzv. poganskih sarkofaga, s Raba potječe vrijedan ulomak atičkog sarkofaga, izrađen

⁵³ N. Cambi, *Antika*, 260. U ranijoj antici pojavljuje se u Dalmaciji samo zaseban motiv pastira koji je prikazan bez stada. Takvi pastiri pojavljuju se na arama datiranim u 2. st. Usp. N. Cambi, o.c., 158.

⁵⁴ Djelomično sačuvan lik Pastira s ovcom na ramenima nalazi se na jednom fragmentarnom sarkofagu iz Salone datiranom u kasnije 4. st. Usp. N. Cambi, *Sarkofazi lokalne produkcije...*, kat. br. 147. Poznati rimski importirani sarkofag iz splitske katedrale s prikazom Pastira s ovcima, datira se u vrijeme „lijepog stila“ koji je obilježio rimske radionice sarkofaga razvijenog starokršćanskog razdoblja i kojemu pripadaju najpoznatiji sarkofazi rimske produkcije. Taj importirani starokršćanski sarkofag dokazuje omiljenost pastirskih motiva u Saloni i tijekom druge pol. 4. st. kada su navedeni motivi nesumnjivo imali kršćansko značenje. O tzv. lijepom stilu u radionicama grada Rima usp. F. Gerke, *Christus in der späantiken Plastik*, Berlin 1941, 35-52.

⁵⁵ Određena suzdržanost u pogledu pridavanja kršćanskog značenja pastoralnim motivima vidljiva je i u novijoj knjizi N. Cambija, *Sarkofazi lokalne produkcije...*, premda je u starijim radovima autor isticao opravdanost kršćanske interpretacije navedenih motiva. U kratkom osvrtu na pastirske scene ne pridaje im se posebno kršćansko značenje, dok je u analizi sarkofaga Dobrog pastira ipak istaknuto mišljenje o njegovom vjerojatno kršćanskom značenju. N. Cambi, o.c., 51, 58-59.

od penteličkog mramora.⁵⁶ U kontekstu proučavanja sepulkralnih spomenika mogao bi biti zanimljiv jedan fragmentarni spomenik, što se čuva u unutaršnjem prostoru samostana benediktinki sv. Andrije.⁵⁷ Spomenik je kao cipus s prikazom Atisa objavio M. Domijan.⁵⁸ Ikonografski elementi kompozicije na sačuvanim ploham spomenika vrlo su zanimljivi i vjerojatno ukazuju na vrijeme početaka kasne antike i prisutnost religijski različitih ideja.



Sl. 10 - Rapska katedrala

Ranokršćanski spomenici iz katedrale

Veći broj spomenika potječe iz nekadašnje rapske katedrale sv. Marije Velike (Sl. 10). S obzirom na značenje te crkve, važno je istaknuti da kameni dijelovi crkvenoga namještaja i arhitektonske plastike značajno doprinose našem poznavanju katedrale u kasnoj antici. Pri tome, oni svjedoče o opremanju crkvenoga prostora tijekom dužeg vremena, od 5. pa do kraja 6. ili početka 7. st.

O eventualnom ranijem kulturnom mjestu na području katedrale mogao bi govoriti natpis iz crkve, u kojem se spominje Majka bogova (Kibela).⁵⁹ Starokršćanski oratoriji i crkve dosta često nastaju na mjestu ranijih poganskih kulturnih mjesta, o kojima najčešće svjedoče natpisi i ostaci skulpture. Možda je takav kontinuitet postojao i u slučaju rapske katedrale.

⁵⁶ N. Cambi, Zapažanja o antičkoj skulpturi na otoku Rabu, u: *Rapski zbornik*, Zagreb 1987, 175-176; *idem*, *Atički sarkofazi na istočnoj obali Jadrana*, Split 1988, 37, 38, 72, T. XXI.

⁵⁷ Na zanimljivost ikonografske kompozicije spomenika iz samostana svetog Andrije upozorio me je prof. N. Cambi.

⁵⁸ M. Domijan, *Rab – grad umjetnosti*, 42.

⁵⁹ Natpis CIL III. 3115, donosi s prijevodom B. Nedved, *Felix Arba, Pregled povijesti i spomenika otoka Raba u rano rimsko doba*, Rab 1990, 19.



Sl. 11 - Katedrala, antički kompozitni kapitel
na 2. južnom stupu



Sl. 12 - Katedrala, antički kompozitni kapitel
na 2. sjevernom stupu

Za dataciju prvotne građevine na mjestu romaničke katedrale značajni su ostaci nedavno pronađenih podnih mozaika.⁶⁰ Oni se, prema M. Domijanu, uklapaju u stilske i ikonografske karakteristike starokršćanskih mozaika poznatih s više lokaliteta u Dalmaciji. Usporedivi su i sa fragmentima mozaičkog poda iz obližnje crkve sv. Ivana Evanđelista.⁶¹ Ipak, budući da su u katedrali otkriveni samo mali fragmenti mozaika na kojima nema izrazitih kršćanskih motiva, nije sigurno ranokršćansko određenje tih ulomaka. Stoga ne mogu sigurno upućivati na vrijeme izgradnje prve kršćanske građevine.

Među kamenim spomenicima iz katedrale o vremenu njezine gradnje trebali bi govoriti kapiteli na drugom paru stupova (od ulaza) unutar crkve (Sl. 11, 12). Sačuvani *in situ* unutar katedrale vjerojatno predstavljaju dio prvoga uređenja crkve u 5. st. Naime, teško je pretpostaviti da su naknadno postavljeni na mjesto ranijih kapitela. Stoga kapitule treba promatrati ili kao originalne kapitule iz vremena gradnje crkve ili eventualno kao ranija antička djela upotrijebljena kao spolija u vrijeme gradnje crkve ili možda tek tijekom ranosrednjovjekovne adaptacije crkve. U ranome srednjem vijeku često su korišteni antički kapiteli koji su izvorno pripadali nekim ranijim antičkim

⁶⁰ Usp. objavu M. Domijana, *Rab – grad umjetnosti*, 92.

⁶¹ Nekoliko lijepih crteža podnih mozaika iz Sv. Ivana Evanđeliste sačuvano je u bilješkama M. Sabljara, *Rab*, knjiga 4, Sign. MKUZKB – OMS, 7, 10. Mozaici imaju bogatiji ornament u odnosu na mozaike u katedrali. Ipak, geometrijski motivi su vrlo srodni i vjerojatno se mogu pripisati približno istom vremenu.

građevinama, najčešće hramovima ili crkvama. Dovoljno je spomenuti antičke kapitule u zadarskome Sv. Donatu ili trogirskoj Sv. Barbari (Sv. Martinu). Kod rapskih kapitula iz katedrale ipak je mala vjerojatnost takvog postavljanja ranijih kapitula u ranome srednjem vijeku, prvenstveno zbog sigurne starokršćanske datacije prvotne katedrale u kojoj su sigurno bili postavljeni kapituli na stupovima koji pripadaju izvornoj koncepciji arhitekture crkve. Od današnjih kapitula u crkvi, samo su 2 antička i najvjerojatnije pripadaju izvornom uređenju starokršćanske crkve. Treba, međutim, postaviti pitanje o preciznoj dataciji tih kapitula. Jesu li oni sigurno kasnoantički i datiraju li prvu fazu u izgradnji crkve?

Kapituli imaju vrlo istaknute tipološke karakteristike: riječ je o kompozitnim kapitelima s dva reda akantusova lišća, istaknutim volutama i bogato ukrašenim prostorom između voluta. Abakus je raščlanjen plitkom vodoravnom profilacijom s istakom na sredini stranica. Akantus je vješto klesan s vrhovima istaknutima u prostoru. Upadljivo obilježje predstavljaju motivi astragala i malih rozeta, smješteni između gornjih listova akantusa i motiva ovula i strelica. Kapituli nisu jednako dobro sačuvani. Bolje je sačuvan kapitel na drugom južnom stupu (Kat. br. 2). Na tom kapitelu sačuvane su sve ugaone volute. Također su dobro sačuvana dva reda s akantusom, čiji listovi imaju lijepo oblikovane detalje poput vertikalnih brazda i svrdlanih rupica. Male rozete iznad gornjeg reda listova povezane su reljefnom trakom koja izgleda poput male girlande. Astragal je dobro oblikovan s karakterističnom raščlambom. Upravo ovi ornamentalni motivi iznad gornjeg reda listova akantusa imaju posebno značenje za interpretaciju vremena izrade kapitula. Na dobro sačuvanom kapitelu i ti su motivi dobro sačuvani, dok su na drugom kompozitnom kapitelu iz katedrale znatno oštećeni. Drugi, oštećeni kapitel nalazi se na drugom sjevernom stupu (Kat. br. 3). Od velikih ugaonih voluta na ovome kapitelu sačuvana je samo jedna. Listovi akantusa imaju prilično zatvorenu formu i bolje su sačuvani u donjem nego u gornjem redu. Male rozete iznad listova teško se razabiru. Astragal i ovuli ipak su većim dijelom sačuvani. Tako se, unatoč oštećenosti, može zaključiti da drugi antički kompozitni kapitel iz katedrale pripada istom tipu i istom vremenu izrade kao bolje sačuvani kapitel.

Kompozitni kasnoantički kapituli predstavljaju važnu tvorevinu 5. st. Posebno su karakteristični teodozijanski kompozitni kapituli s nazubljenim akantusom. Detaljnu tipološku klasifikaciju i dataciju kompozitnih kapitula dao je R. Kautzsch, koji je upozorio i na brojne primjere kompozitnih kapitula 6. st. na obalama Jadrana, gdje su oni u ovo kasnije vrijeme osobito česti.⁶² Tako se u više ravenskih crkava 6. st. susreću kompozitni kapituli, a na istočnom Jadranu najvažniji primjeri potječu iz Poreča.⁶³ Rapski kapituli mogu se usporediti s kompozitnim kapitelima s tzv. bizantskim akantusom iz Eufrazijeve bazilike. Ipak, treba upozoriti na dosta velike razlike između rapskih i porečkih kompozitnih kapitula. Izgled akantusova lišća prilično je različit, a različit je i način ukrašavanja ehinusa i abakusa. Posebno je bitna razlika u tome što porečki kapituli imaju na ehinusu, između voluta, čisti ukras ovula i strelica, dok rapski kapituli imaju ispod tog ukrasa još dodatne ornamentalne motive astragala i malih rozeta. Dok se porečki kapituli sigurno datiraju u Justinijanovo doba i predstavljaju istu varijantu koja

⁶² R. Kautzsch, *Kapitelstudien – Beiträge zu einer Geschichte des spätantiken Kapitells im Osten vom vierten bis ins siebente Jahrhundert*, Berlin-Leipzig 1936, 92-97, 115-152, 213-215. O kompozitnim kasnoantičkim kapitelima u istočnijim područjima usp. primjerice S. Filipova, *Early Byzantine Capitals in the Republic of Macedonia*, Skopje 2006.

⁶³ Za detaljniji prikaz porečkih kompozitnih kapitula usp. M. Vicelja, *Istra i Bizant*, Rijeka 2006, 162-167; I. Matejčić – S. Mustać, *Kiparstvo od 4. do 13. stoljeća*, Poreč 2014.



Sl. 13 - Katedrala, ciborij

je zastupljena i u ravenskoj crkvi San Vitale, dataciju rapskih kompozitnih kapitela treba ostaviti otvorenom.⁶⁴ Budući da imaju ornamentalne detalje koji se nalaze na najranijim kompozitnim kapitelima, iako ne u posve identičnoj izvedbi, moguće je da su izrađeni u prvim stoljećima Rimskog Carstva za neku javnu građevinu u Rabu.⁶⁵ Preciznija datacija rapskih kapitela morala bi se zasnivati na sigurno datiranim identičnim kapitelima, što zasada ostaje otvoreno. U literaturi predlagana datacija u 5. st., čini se, nije najsigurnija, te ta isticana datacija kapitela ne može sama po sebi vrijediti i kao datacija za izgradnju starokršćanske crkve.⁶⁶ Rapski kapiteli u cjelini djeluju arhaičnije od sličnih kapitela Justinijanova doba, a s obzirom na pojedine

⁶⁴ Na moguću dataciju kapitela u ranije doba Carstva upozorio me je prof. Aristotelis Mentzos iz Soluna. Zahvaljujući njegovoj primjedbi usporedila sam rapske kapitela s najranijim kompozitnim kapitelima iz prvih stoljeća Carstva, te zaključila o mogućoj ranoj dataciji rapskih primjeraka. Oni su mogli biti postavljeni kao spolija u novoizgrađenu rapsku katedralu, a prethodno su vjerojatno pripadali nekoj važnoj poganskoj građevini na otoku.

⁶⁵ O ranim kompozitnim kapitelima usp. D. E. Strong, *Some early examples of the composite capital*, *JRS* 50/1960, 119-128.

⁶⁶ O dataciji kapitela u 5. st. usp. M. Domijan 2005, 8.

ornamentalne motive mogli bi pripadati ranijem carskom razdoblju.

Uz rapsku katedralu sigurno je vezana grupa od 6 mramornih kapitela, stupova i baza – dijelova antičkog ciborija (Sl. 13, Kat. br. 39). Danas su to dijelovi višestruko oblikovanog ciborija koji ima tri predromaničke i tri renesansne arkade, a nalazi se u svetištu katedrale iznad oltara, i jedini je u Hrvatskoj *in situ* sačuvani ciborij koji u sebi sadrži dijelove ranijih ciborija iz kasne antike i ranoga srednjeg vijeka. Ovdje, u osvrtu na kasnoantičko uređenje katedrale, treba istaknuti značenje kasnoantičkih



Sl. 14 - kapitel rapskoga ciborija

stupova i kapitela ciborija. O kapitelima je izričito pisao R. Kautzsch, koji je dao njihovo tipološko određenje,⁶⁷ uvrstivši ih u niz kasnijih korintskih kapitela na zapadu. Kautzsch je, naime, promatrao kapitеле iz znamenitih crkava u Italiji datiranih od sredine 6. do 8. st. Zaključio je da korintski kapiteli iz tih crkava predstavljaju kasni procvat te omiljene klasične forme kapitela. Rapska katedrala je pritom spomenuta kao jedina crkva s istočne jadranske obale. Budući da je danas sigurno da je katedrala iz ranijeg vremena od sredine 6. st., i Kautzschova datacija kapitela može se pomaknuti u nešto ranije vrijeme, u početak 6. st. Nesumnjivo je riječ o bizantskim kapitelima, o čemu svjedoči prisutnost sličnih kapitela u bizantskim crkvama u Italiji. Oni su zajedno sa stupovima i bazama izrađeni u nekoj bizantskoj radionici i dopremljeni u Rab. Kapiteli su ukrašeni lijepo oblikovanim, većim i manjim listovima akantusa (Sl. 14).

Uz bizantske stupove i kapitеле ciborija vezana je problematika smještaja prvoga ciborija. Iako bi bilo prihvatljivo postojanje ciborija u svetištu kasnoantičke katedrale, moguće je da je ciborij pripadao baptisteriju, čije je postojanje dokazano uz katedralu.⁶⁸ U prilog baptisterijalnom ciboriju govorio bi njegov oblik, odnosno konstrukcija od 6 stupova.

Mramorni kapiteli današnjega ciborija nisu jedini kasnoantički kapiteli manjih dimenzija koji se vezuju uz rapsku katedralu. Katedrali se može pripisati i prekrasni mramorni kapitel iz rapskoga lapidarija (Sl. 15, 16, Kat. br. 4) i to na temelju podataka W. Schleyera iz 1914. g.⁶⁹ Schleyer je tada objavio fotografiju dvaju mramornih kapitela koji su se nalazili u katedrali i koji odgovaraju sačuvanom kapitelu iz lapidarija. Drugi kapitel sa Schleyerove fotografije i danas se nalazi u katedrali. Donedavno je bio u južnoj kapeli uz svetište, a sada je postavljen na dnu stepenica ispred ulaza u Riznicu (Sl. 17, 18, Kat. br. 5).⁷⁰ Na prvi pogled izgleda drugačije od kapitela iz lapidarija jer je s vremenom potamnio. Međutim, raspored ornamentalnih ukrasa isti je na oba kapitela, a i dimenzije su podudarne. Oba kapitela su od mramora te očito pripadaju istoj

⁶⁷ R. Kautzsch 1936, 213-215.

⁶⁸ M. Domijan 2005, 10-11, 18; M. Domijan 2007, 95; opširnije o izvornoj funkciji ciborija usp. P. Vežić-M. Lončar, *Hoc tigrimen, Ciboriji ranoga srednjeg vijeka na tlu Istre i Dalmacije*, Zadar 2009, 52-56.

⁶⁹ W. Schleyer 1914, 88.

⁷⁰ Kapitel služi kao stalak, okrenut je naopako i zapušten. Takva upotreba, s obzirom na umjetničku vrijednost i značenje spomenika, ipak je neprihvatljiva.



Sl. 15 - Rab, lapidarij, mramorni kapitel

liturgijskoj instalaciji koja je u kasnoj antici bila postavljena u rapskoj katedrali. Ljepota kapitela posebno je izražena kod primjerka iz lapidarija koji osvaja svojom blještavom bjelinom. Kapitel je ukrašen akantusovim lišćem u jednoj zoni. Vrhovi listova su povijeni prema van i istaknuti u prostoru. U uglovima kapitela su male volute, a između njih motiv bisernog niza. Na abakusu je motiv užeta, a na sredini stranica – plastični istak. Sve te karakteristike ima i kapitel sačuvan u katedrali. Prema dimenzijama kapiteli su pripadali ciboriju ili oltarnoj pregradi. Budući da je rapskoj katedrali već pripadao jedan mramorni ciborij, možda je pretjerano očekivati i drugi, bez obzira što je jedan ciborij mogao pripadati baptisteriju, a drugi prezbiteriju crkve. Prostor rapske katedrale svakako je omogućavao postavljanje oltarne pregrade, o čemu svjedoče sigurni nalazi dijelova predromaničke oltarne pregrade.⁷¹ Od kasnoantičkih kamenih ulomaka, koji sigurno potječu iz katedrale, samo jedan manji ulomak može se prepoznati kao dio pluteja, i on bi mogao potvrđivati postojanje kasnoantičke oltarne pregrade. Još jedan mali ulomak prvotno pohranjen u spremištu katedrale i vjerojatno dio pluteja, govorio bi o još jednom pluteju iz katedrale. U katedrali je u kasnoj antici nesumljivo postojala oltarna pregrada, ali zbog vrlo fragmentalnih nalaza teško je zaključiti o njezinom izgledu. Što se tiče dvaju mramornih kapitela, kapitela oltarnih pregrada i ciborija često je teško razlikovati jer mogu biti identično ukrašeni, a i dimenzije su često slične. Udubljenja za učvršćivanje također se pojavljuju na obje grupe kapitela. Kapitelima koji se povezuju s rapskom katedralom po načinu ukrašavanja vrlo je sličan fragmentarno sačuvani mramorni kapitel s Marusinca.⁷² Taj je, pak, pripisan ciboriju. Pretpostavka o mramornim kapitelima oltarne pregrade u rapskoj katedrali ne može se u dovoljnoj mjeri potkrijepiti - samo veličina dvaju kapitela upućuje na njihovu vjerojatnu pripadnost ciboriju ili oltarnoj pregradi. Vjerojatnije je riječ o kapitelima ciborija što bi govorilo o još jednom starokršćanskom ciboriju u kompleksu rapske katedrale.

Analizirani mramorni kapiteli po svojoj su ljepoti usporedivi sa značajnom skupinom kasnoantičkih tzv. lira kapitela, o kojima je pisao i R. Kautzsch.⁷³ Ti su kapiteli datirani u drugu

⁷¹ Usp. M. Jarak, Neki primjeri predromaničkog uređenja katedrala na istočnome Jadranu, u: *Gunjačin zbornik*, Split 2010,

⁷² *Salona I, Catalogue de la sculpture architecturale paléochrétienne de Salone*, Rome-Split 1994, T. XXI, V. c. 8.

⁷³ R. Kautzsch, 1936, 59-60.

⁷⁴ R. Olivieri Farioli, *La scultura architettonica*, u „*Corpus*“ *della scultura paleocristiana bizantina ed altomedioevale di Ravenna*, Roma 1969, 24-26; R. Coroneo, *Scultura altomedioevale in Italia*, Cagliari 2005, 38-40.



Sl. 16 - Kapitel iz lapidarija

pol. 5. i prvu pol. 6. st., što je potvrđeno i u novijoj literaturi.⁷⁴ Predstavljaju rad bizantskih, konstantinopolskih radionica, i osobito su rasprostranjeni u Konstantinopolu, Grčkoj, Maloj Aziji i Italiji. Primjerci iz ravenske crkve Sant' Apollinare Nuovo posebno potvrđuju dataciju na prijelaz 5. u 6. st. Kapiteli iz rapske katedrale oblikovanjem i odnosom između listova odstupaju od skupine lira kapitela, ali mogu se ubrojiti u širu skupinu srodnih kapitela (Kapitelle mit Lederblättern kod Kautzsch), koji su slično datirani. Isto tako, mogu se sasvim sigurno smatrati importom iz bizantskih radionica. Među srodnim kapitelima ovdje spominjemo jedan manji kapitel objavljen u monografiji o Kapljuču.⁷⁵

U novijim istraživačkim i konzervatorskim radovima M. Domijana unutar rapske katedrale, otkrivena su i dva zanimljiva starokršćanska kamena spomenika. Oba spomenika pronađena su u prezbiteriju crkve. Riječ je o cjelovito sačuvanom stupiću dvojnog prozora i o već spomenutom malom ulomku koji se može pripisati pluteju oltarne pregrade. Oba su nalaza dragocjena i zbog svoje spomeničke vrijednosti i zbog konteksta nalaza po kojemu se ubrajaju u sigurne dijelove opreme rapske kasnoantičke katedrale.

Stupić prozorske bifore (Sl. 19, 20, Kat. br. 6), kao dio arhitektonske skulpture prvotne crkve, ima posebno značenje. Na pročelnoj stranici pravokutnog stupića uklesan je vitki latinski križ s proširenim krakovima. Iznad i ispod križa uklesana je karakteristična višestruka profilacija. Gornja profilacija izvedena je dublje i šire

⁷⁵ Recherches a Salone, Tome I, 73, fig. 46.



Sl. 17 - Katedrala, mramorni kapitel u sekundarnoj upotrebi



Sl. 18 - Kapitel_iz katedrale

uklesanim trima linijama između kojih su dvije ravne plohe. Kod donje profilacije urezane su tri plitke linije između kojih su ravne plohe profilacije. Trake profilacije su približno jednako široke, tako da ostavljaju dojam izrazite simetričnosti. Navedene specifičnosti u izgledu profilacije, uz način izvedbe središnjega križa, detalji su koji u pravilu variraju kod velikog broja poznatih prozorskih stupića pravokutnog presjeka. Takvi stupići prozorskih bifora zaista su čest i karakterističan dio arhitektonske plastike starokršćanskih crkava na istočnoj obali Jadrana.⁷⁶ Pretežno se datiraju u 6. st., ali je vjerojatno moguća i ranija datacija u 5. st., što bi ovisilo o dataciji crkava kojima su pripadali. Teškoću predstavlja dosta često nepoznavanje arhitekture kojoj su stupići pripadali.⁷⁷ Kod poznatih crkava u pravilu je riječ o građevinama datiranim u 6. st.⁷⁸ Da su stupići prozorskih bifora na području sjeverne Dalmacije sigurno izrađivani i u 5. st., svjedoče stupići na dvjema zadarskim bazilikama, Sv. Tome i Sv. Stjepana. Ti se stupići tipološki razlikuju od dosada razmatranih primjeraka. Stupići sa zadarskih bazilika imaju formu dvaju nasuprotno postavljenih polustupova između kojih je ravna ploha.⁷⁹ Taj tip prozorskih stupića prisutan je i u Saloni i drugdje u Dalmaciji, ali je na području sjeverne Dalmacije izuzetno rijedak. Pored zadarskih primjera, mogli bi se navesti samo objavljeni primjeri iz Srima gdje se susreću obje temeljne forme prozorskih stupića.⁸⁰ Kao i sav ostali kameni inventar, oba tipa stupića iz Srima

⁷⁶ Usp. primjerke iz Salone koja predstavlja radioničko ishodište istovrsnih stupića prozorskih bifora: Salona I, o.c., III.b, pl. IX-XII. U novije doba sistematizaciju različitih tipova prozorskih stupića dao je J. Vučić, *Topografija naronitanske biskupije*, Zagreb 2012, doktorska disertacija, 310-318. Iz njegovog kartiranja nalazišta jasno je da su pojedini tipovi prostorno različito rasprostranjeni.

⁷⁷ U monografiji Salone I objavljeni su i stupići nepoznatog izvornog porijekla. Neke stupiće koji potječu iz neistraženih ili nepoznatih crkava objavio je A. Uglešić, *Ranokršćanska arhitektura na području današnje šibenske biskupije*, Drniš-Zadar 2006, 16, 26, 59. Primjere s otoka Paga bez dovoljno poznatog izvornoga konteksta donio je davno A. Šonje, Kasnoantički spomenici na otoku Pagu, *Peristil* 24/1981, 5-26. Jedan stupić ugrađen kao spolij u crkvi sv. Ivana u Banjevcima objavila je B. Migotti, Dekorativna ranokršćanska plastika jaderskog i salonitanskog područja, *Diadora* 13/1991, T. IV,2. Navedeni primjeri, i bez navođenja svih podataka iz literature, svjedoče o većem broju prozorskih stupića čiji izvorni kontekst nije poznat.

⁷⁸ Najpoznatije su Sv. Martin u Pridrazi, Sv. Andrija na Vrgadi, Sv. Bartolomej u Galovcu, dvojne bazilike u Srimi itd.

⁷⁹ Opširnije o tom tipu zadarskih prozorskih stupića piše P. Vežić, *Zadar na pragu kršćanstva*, 160-164.

⁸⁰ U Srimi su brojniji stupići pravokutnog presjeka, a od zaobljenih s dva polustupića samo jedan je cjelovitije sačuvan, a nekoliko ih je vrlo fragmentarnih. Usp. D. Maršić, Skulptura, u: *Srima - Prižba, Starokršćanske dvojne crkve*, 161-164. U katalogu izložbe iz 1985. objavljen je samo jedan pravokutni prozorski stupić. Usp. Z. Gunjača, *Srima - kompleks kasnoantičke sakralne arhitekture*, Šibenik 1985, bez broja stranice.



Sl. 19 - Rab, stupać
bifore iz katedrale

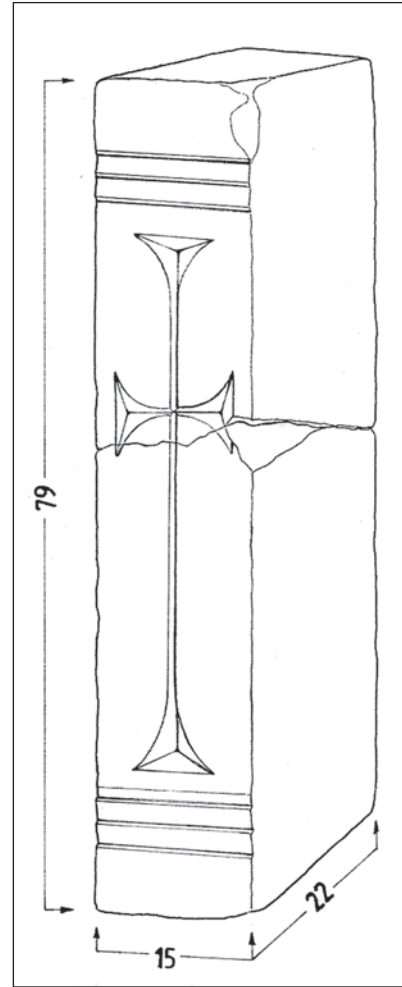

Sl. 20 - Stupać bifore
iz katedrale

datirana su u 6. st. Kod većeg broja pravokutnih stupaća istoga tipa kao rapski primjerak primjetne su varijacije u načinu oblikovanja ornamentalnog ukrasa na pročelnoj strani stupaća (Sl. 21). To je sigurno rezultat individualne izrade pojedinih stupaća najvjerojatnije izrađivanih na mjestu gradnje crkava. Dimenzije stupaća morale su se prilagođavati zadanom arhitektonskom okviru, a majstori koji su izrađivali arhitektonsku plastiku ponekad su na svoja djela urezivali klesarske oznake radionica ili možda vlastite inicijale. Tako bi se mogla protumačiti slova na nekim prozorskim stupaćima, primjerice na stupaću iz Sv. Martina u Pidrasi ili stupaću iz salonitanskog episkopalnog kompleksa.⁸¹ Po kvaliteti klesanja i dimenzijama rapski prozorski stupać odgovara većoj, monumentalnijoj građevini, kakva je sigurno bila rapska katedrala. Izrazito poligonalno raščlanjena glavna apsida, sasvim sigurno izvorna apsida crkve, čini se ne govori u prilog smještaju prozorske bifore na njezinom plaštu. Tu se danas nalaze prozorske monofore, dobro usklađene s raščlanjenošću zida. Osim navedenog zapažanja, drugi uvidi o položaju prozorske bifore ne bi se zasnivali na konkretnim činjenicama te se ovdje izostavljaju.

Iz svih podataka o srodnim spomenicima, ne može se zaključiti o preciznijoj dataciji rapskog stupaća prozorske bifore. Stoga ostaje okvirna datacija u drugu pol. 5. ili 6. st. Uz par kompozitnih velikih kapitela na stupovima crkvene lađe, stupać prozorske bifore bio bi jedini ostatak prvotne arhitektonske plastike rapske katedrale.

⁸¹ P. Vežić, *Zadar na pragu kršćanstva*, 164, *Salona I*, 31, III.b.28.

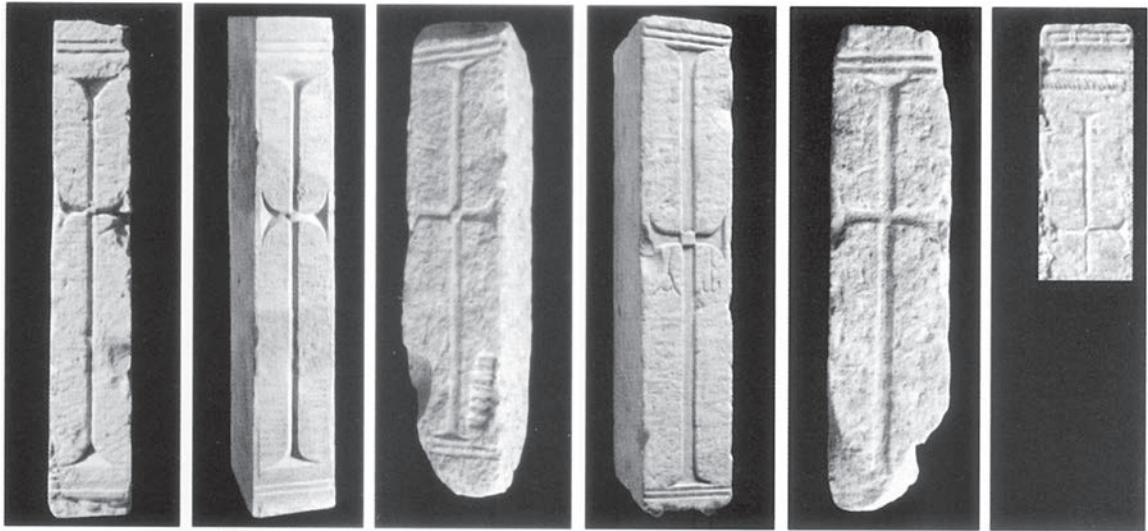

Sl. 21 - Prozorski stupići iz Pridrage, Biograda i Banjevaca

Drugi, manji ulomak pronađen u prezbiteriju sastoji se od rubnoga dijela na kojemu je isklesana vitica vinove loze s realistički oblikovanim listom i grozdom i početka glavne plohe s fragmentarno sačuvanim motivom (Sl. 22, Kat. br. 7). Ulomak se prepoznaje kao rubni dio pluteja zbog rasporeda motiva s karakteristično postavljenom vegetabilnom viticom na rubnom dijelu spomenika. Realistički izgled lista i grozda približava ovaj ulomak poznatome mramornom pluteju iz zadarske katedrale,⁸² pa se može predložiti ista datacija (kasnije 6. st.) i vjerojatno porijeklo u istome radioničkom krugu.

Jedan starokršćanski spomenik uzidan je unutar katedrale. Riječ je o poklopcu sarkofaga koji je pripadao jednom manjem, vjerojatno dječjem sarkofagu (Sl. 23, Kat. br. 8). Poklopac je uzidan u unutrašnje lice zida sjeverne bočne apsida rapske katedrale. Ima oblik zaobljene ploče (polucilindričnog oblika) duge oko 65, a široke oko 37 cm. Ploča je ukrašena urezanim velikim latinskim križem s proširenim završecima krakova. I oblik križa i oblik same ploče upućuju na dataciju u kasnije starokršćansko doba, vjerojatno u 6. st.⁸³ O tome je li se sarkofag izvorno nalazio u samoj katedrali ili u njezinom okolišu, teško je zaključivati. Ipak, dimenzije spomenika kao da upućuju na njegovu moguću povezanost s katedralom. Osim o dječjem sarkofagu moglo bi se raditi o relikvijaru koji je bio smješten unutar crkve. Uzidavanje spomenika unutar jedne od bočnih apsida, koje su sagrađene naknadno prilikom ranoromaničke pregradnje katedrale, govori o mogućnosti prethodnog smještaja unutar katedrale, ukoliko je uzidani spomenik zaista služio kao poklopac starokršćanskog relikvijara.

U rapskom lapidariju među spomenicima nepoznatog porijekla čuva se i jedan oktogonalni stupić s kapitelom (Sl. 24, 25, Kat. br. 9). Spomenik je izrađen od mramora, a po dimenzijama bi mogao predstavljati stupić oltarne menze. Stupić je fragmentarno

⁸² Usp. M. Jarak 2005, 282-283. Rapski ulomak pluteja s viticom loze nije izložen u obnovljenom postavu gradskog lapidarija. Nažalost, nisam ga imala priliku vidjeti i nepoznato mi je mjesto njegove pohrane. Crtež s prijedlogom mogućeg položaja ulomka unutar pluteja izradila je Martina Rončević, dokumentaristica s Odsjeka za arheologiju, na temelju fotografije ulomka u knjizi M. Domijana. Mlada kolegica M. Rončević autorica je i ostalih crteža rapskih spomenika u ovoj knjizi, na čemu joj izražavam posebnu zahvalnost!

⁸³ Polucilindrični, zaobljeni poklopci sarkofaga, datiraju se u Dalmaciji vjerojatno u 5. i 6. st. Usp. N. Cambi, *Sarkofazi lokalne produkcije u rimskoj Dalmaciji*, Split 2010, 68. Križ koji se pruža cijelom dužinom poklopcu upućuje vjerojatno na užu dataciju u 6. st.

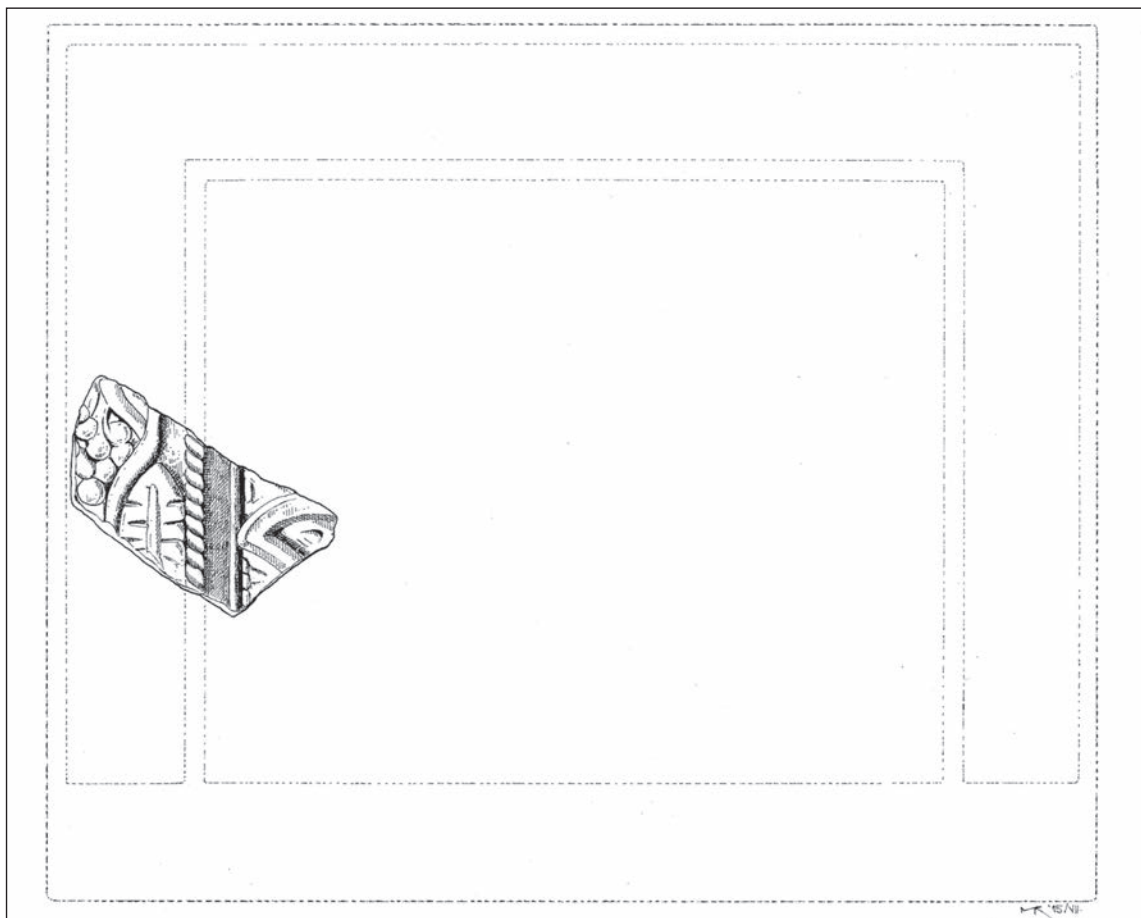

Sl. 22 - Plutej iz katedrale sa sačuvanim rubnim ulomkom

sačuvan, a kapitel je cjelovit, odvojen od stupića plastičnom trakom. Kapitel je neukrašen i lagano se sužava od ruba abakusa do završne plastične trake. S obzirom da je izrađen od mramora, privlačna je pretpostavka o stupiću oltarne menze rapske katedrale.

Jedan ulomak stupića od vapnenca s bazom (Sl. 26, Kat. br. 10) bio je pohranjen u spremištu katedrale zajedno s novopronađenim kamenim spomenicima iz katedrale. O tom ulomku nedostaju informacije, ali prema mjestu pohrane moglo bi se zaključiti da je vjerojatno pronađen prilikom radova u katedrali. Sačuvan je mali ulomak stupića s jednostavno profiliranom bazom.

U spremištu katedrale svojedobno se nalazio mali ulomak pluteja (Sl. 27, Kat. br. 11) od vapnenca sa sačuvanim rubnim dijelom odvojenim od glavnoga polja



Sl. 23 - Uzidani poklopac sarkofaga iz katedrale



Sl. 24 - Rab, lapidarij, mramorni stupić s kapitelom

profiliranom letvom. Na malom sačuvanom dijelu glavne plohe nalazi se motiv dviju plastičnih traka koje se križaju u obliku slova X. Vjerojatno je glavna ploha bila prekrivena geometrijski koncipiranim motivom traka koje se presijecaju, motivom koji je dobro poznat na starokršćanskim plutejima i, primjerice, pločama ambona, a okvirno se datira u 5. i 6. st.

Iako su opisani spomenici koji se sa sigurnošću pripisuju rapskoj katedrali prilično malobrojni, ipak je riječ o vrlo istaknutoj grupi starokršćanskih spomenika povezanih uz jednu rapsku crkvu. Tek nova arheološka istraživanja mogla bi povećati broj starokršćanskih spomenika sigurno vezanih uz određene lokalitete. Spomenici koji se čuvaju na različitim mjestima na otoku i povezuju s pojedinim lokalitetima nisu osobito brojni, a slično se može reći i za sačuvane starokršćanske spomenike nepoznatog izvornog konteksta.

Samostan sv. Andrije

U samostanu sv. Andrije u gradu Rabu ističe se jedan starokršćanski spomenik. Riječ je o ulomku ploče čiju je namjenu, zbog posebnosti u oblikovanju, teško odrediti. Ploča od vapnenca sa sačuvanom visinom od 84 cm, ima završenu jednu bočnu stranicu i donji rubni dio (Sl. 28, Kat. br. 12). Na sačuvanoj bočnoj strani isklesan je zaobljeni polustupić s lijepo sačuvanom bazom i oštećenim kapitelom. Upravo u visini kapitela ploča se koso sužava na gornjoj strani, a tu je vidljivo i oštećenje. Vjerojatno taj oštećeni gornji dio predstavlja gornji završetak spomenika, čiji izvorni izgled zbog oštećenja nije sačuvan. Donji rubni dio ploče ima užu i širi profilirani dio, završetak koji se susreće kod kasnoantičkih pluteja i, primjerice, ploča ambona. Na ploči je isklesan niz četverokuta sa središnjim grčkim križem, a oblik grčkoga križa pojavljuje se i između plastično istaknutih četverokuta kao pozadinski motiv. Krakovi križeva unutar četverokuta, odnosno kazeta, produžuju se izvan kazeta koje su tako povezane. Načelno se izrazita geometrizacija motiva na rapskoj ploči može povezati uz zadarski ranokršćanski krug za koji su karakteristični pluteji s geometrijskim ukrasom. Tako važno mjesto vjerojatno već u 5. st. imaju pluteji s osmerokutnim kazetama i križevima.⁸⁴ Jedan ulomak upravo takvoga pluteja zadarske provenijencije sačuvao se u Supetarskoj Dragi. Pored serije pluteja s osmerokutnim kazetama, na zadarskome području javljaju se i druge varijante geometrijski ukrašenih pluteja (primjeri iz Zadra, Podvršja i s drugih lokaliteta). Uz ploču iz samostana sv. Andrije može se kao bliska

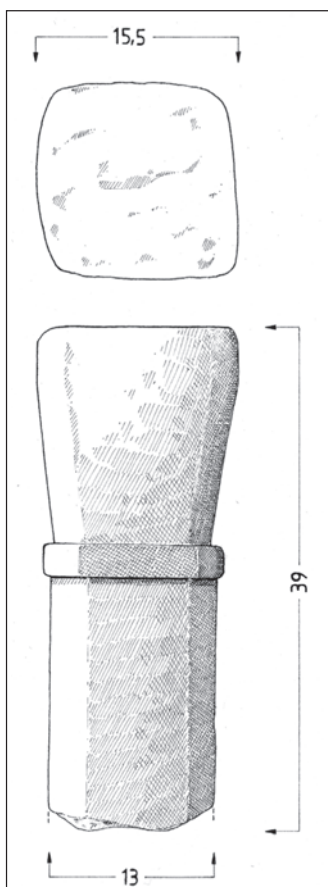

Sl. 25 - Rab, mramorni oktogonali stupić s kapitelom

⁸⁴ O zadarskoj klesarskoj radionici koja je negovala motiv osmerokutnih kazeta usp. P. Vežić, Klesarska radionica u kasnoantičkom Zadru, u: *Biogradski zbornik*, Zadar 1990, 247-262.

analogija navesti ulomak pluteja iz Biograda, gdje je geometrijski ornament također koncentriran oko motiva križa jednakih krakova.⁸⁵ Najbližu analogiju mogao bi predstavljati novootkriveni fragmentarni plutej s otoka Vira.⁸⁶ Zadarski pluteji s geometrijskim ornamentom datiraju se već u 5. st. Stoga bi se i rapski spomenik s križevima mogao datirati okvirno u to vrijeme, odnosno u 5. ili 6. stoljeće. Nešto preciznija datacija možda bi mogla proizaći iz prepoznavanja pripadnosti ulomka određenom elementu crkvenoga namještaja. Ukoliko spomenik, unatoč specifičnosti oblikovanja bočne stranice, predstavlja dio pluteja oltarne pregrade, mogao bi se preciznije datirati na temelju novije sistematizacije i datacije pluteja sa zadarskoga područja.⁸⁷ Uz stilske karakteristike i zastupljene ornamentalne motive, važno uporište za dataciju pluteja predstavljaju njihove dimenzije. Kako je navedeno u nedavno objavljenom radu, raniji zadarski pluteji koji se pripisuju klesarskoj radionici što je izrađivala pluteje s oktogonlnim kazetama, bili su visoki oko 88 cm.⁸⁸ Kasniji pluteji s motivom križa na stepeničastom postolju bili su nešto viši, visoki 96 cm. Zanimljivo je da se malo povećanje visine pluteja može pratiti i kod ranih predromaničkih pluteja s istoga područja, što autorica istraživanja povezuje s oblikovanjem visokih oltarnih pregrada u 6. st. i dalje u ranome srednjem vijeku.⁸⁹

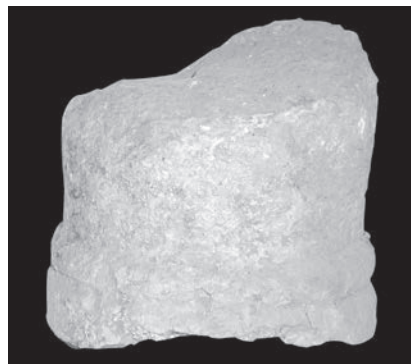

Sl. 26 - Rab, ulomak stupića iz spremišta katedrale



Sl. 27 - Rab, lapidarij, fragment pluteja

Dataciju ulomka iz samostana sv. Andrije, koji se na temelju ornamentalnih motiva povezuje sa zadarskom klesarskom sredinom druge pol. 5. i ranoga 6. st., potvrđivala bi i visina spomenika, ukoliko se radi o pluteju oltarne pregrade. Ulomak je visok 84 cm i ta visina je vjerojatno i izvorna, o čemu svjedoči stupić s kapitelom na sačuvanoj bočnoj stranici. Malo manja visina u odnosu na zadarsku mjeru od 88 cm, mogla bi biti slobodna varijacija unutar predložene visine za pluteje tzv. niskih oltarnih pregrada. U prilog interpretaciji spomenika kao pluteja govorila bi raščlamba donje rubne zone (čini je uski unutarjni dio i znatno širi vanjski rubni pojas odvojen neznatnom profilacijom), čiji izgled odgovara obliku donje rubne plohe na nekim ranim plutejima iz Zadra.⁹⁰ Nedoumicu unosi polustupić na uskoj bočnoj stranici spomenika. Nesumnjivo treba pretpostaviti identičan polustupić i na drugoj, nesačuvanoj stranici spomenika. Imali bismo tako plutej sa zaobljenim bočnim stranicama, koji je morao stajati samostalno, odnosno bez rubnih pilastara

⁸⁵ N. Uroda, *Biogradska katedrala*, Split, Biograd n/m 2005, 15.

⁸⁶ Prilikom posjeta Ninu 2014. g. imala sam priliku vidjeti novootkrivene kamene spomenike s otoka Vira. Riječ je o vrlo zanimljivoj građi o kojoj će sigurno pisati istraživači lokaliteta (koliko mi je poznato istraživanja provode arheolozi iz Zadra i Nina, T. Fabijanić i M. Radović), a ovdje spominjem samo ulomak pluteja s geometrijskim ornamentom. Ornament čine jednostavni plastični križevi koji se međusobno nadovezuju u tekućem nizu.

⁸⁷ A. Mišković, Klesarski mjerni sistem i mramorne ploče s prikazom Kalvarije u Zadru u doba kasne antike, *Diadora* 28/2014, 219-238.

⁸⁸ *O.c.*, 233-234.

⁸⁹ *Ibid.*, 233-235.

⁹⁰ P. Vežić, *Zadar na pragu kršćanstva*, 167, ulomak pluteja iz crkve sv. Stjepana.

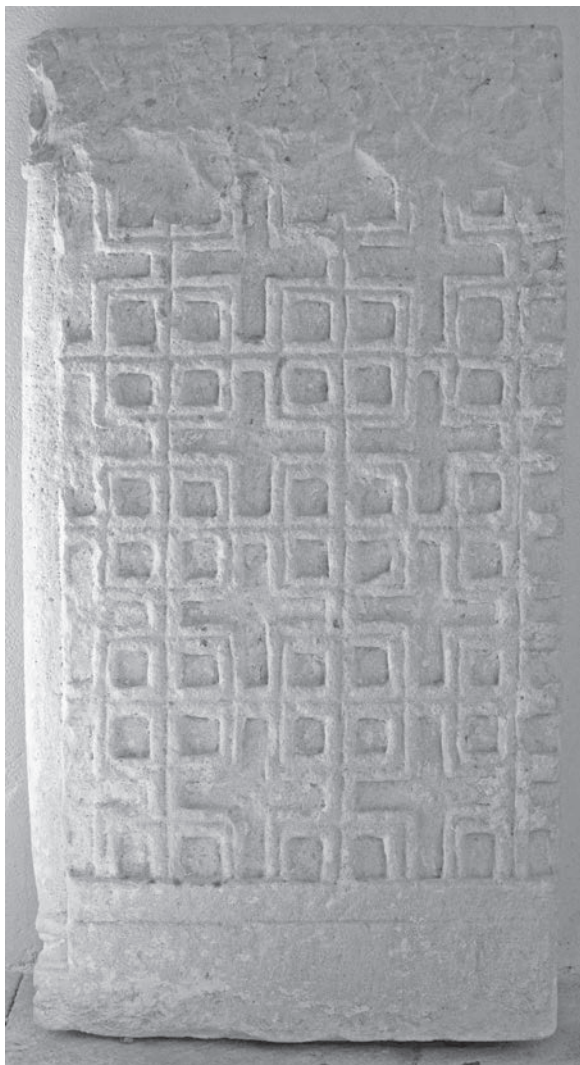

Sl. 28 a - Rab, samostan sv. Andrije -
fragmentarni plutej

ili mogućnosti fiksiranja u zid građevine u kojoj je stajao. Tako oblikovan plutej bio bi prilično usamljen među sačuvanim spomenicima s naše obale Jadrana.⁹¹ Navedeni oblik s bočnim polustupićima mogao bi se možda dovesti u vezu s poznatim oltarnim pregradama s nizom malih stupića sa salonitanskog područja, iz episkopalnog kompleksa i s Manastirina.⁹² Te profinjene oltarne pregrade izrađene od prokoneškog mramora predstavljaju posebno savršena djela i datiraju se najvjerojatnije u justinijansko doba. Neko ugledanje klesara rapske ploče s bočnim polustupićem na salonitanske oltarne pregrade, s obzirom na njihovu različitu dataciju, teško je moguće. Paralela se može povući samo u korištenju oblika stupića s kapitelom u sklopu oltarne pregrade, pa postojanje salonitanskih pregrada može govoriti u prilog mogućnosti postojanja i drugih specifičnih oblika, poput hipotetične pregrade s plutejima s bočno isklesanim polustupićima.

⁹¹ Nije mi poznat ni jedan primjerak takvoga tipa pluteja iz Dalmacije i Istre, što ne znači da nisu zabilježeni ili sačuvani u nekom od naših gradova ili lokaliteta.

⁹² *Basilica urbana* – W. Gerber, *Die Bauten im nordwestlichen Teile der Neustadt von Salona, Forschungen in Salona I*, Wien 1917, 56, Abb. 91; *Manastirine* – R. Egger, *Der altchristliche Friedhof Manastirine, Forschungen in Salona II*, Wien 1926, 20-21, Abb. 17, 18.

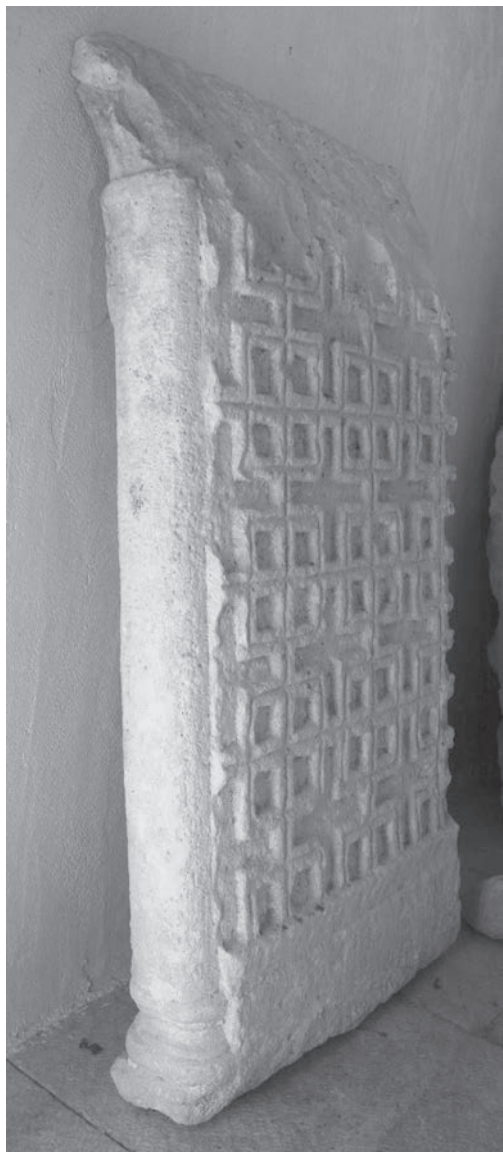

Sl. 28 b - fragmentarni plutej

Kako je vidljivo iz prethodnih redaka, pitanje funkcije fragmentarnog spomenika iz samostana sv. Andrije, nikako nije riješeno. Osim kao specifičan oblik pluteja, spomenik bi se mogao razmatrati i u sklopu spoznaja o nekim drugim dijelovima crkvenog namještaja. Ovdje će biti spomenuta mogućnost interpretiranja kao dijela ambona ili oltara (Sl. 29, 30).

Rubni bočni polustupić jasno omeđuje spomenik i upućuje na mogućnost pripadanja ulomka jednom tipu ambona ili možda oltara. Monumentalni amboni s bočnim dijelovima koji završavaju stupićima ili



Sl. 28 c - poleđina pluteja iz Sv. Andrije

pilastrima s kapitelima i bazama sačuvani su, primjerice, u Ravenni. Grčki amboni, kao posebno važna i brojna skupina, mogli bi također poslužiti u istraživanju moguće funkcije fragmentarnoga rapskog spomenika. Po svojim oblikovnim karakteristikama, rapska bi se ploča mogla usporediti s rubnim dijelovima, primjerice, ravenkog



Sl. 28 d - detalj pluteja s bazom stupića



Sl. 28 e - detalj gornjeg, oštećenog dijela pluteja

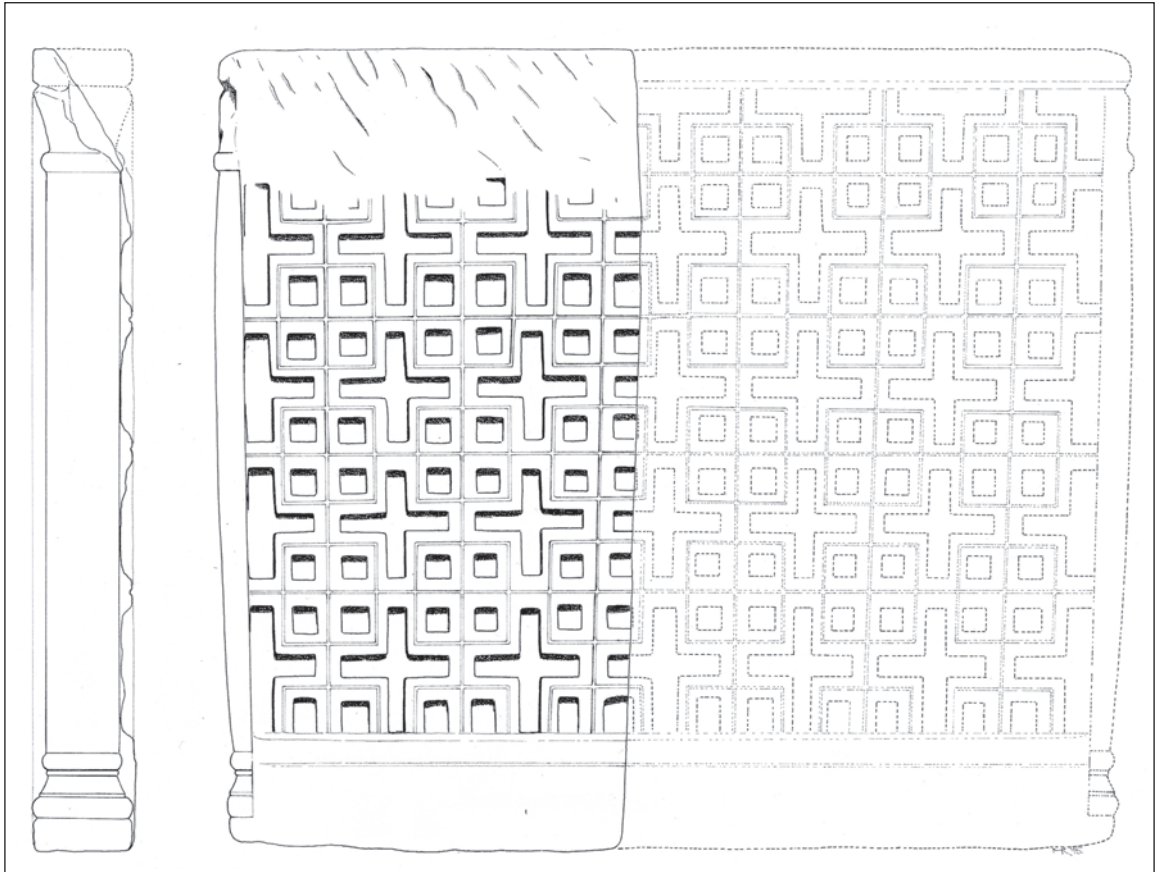

Sl. 29 - Rekonstrukcija pluteja iz Sv. Andrije

ambona iz crkve Spirito Santo.⁹³ Kada se oduzme zaista visoka baza tog ambona, ukrašeni gornji dijelovi slične su visine kao rapski ulomak. Kao gotovo svi ravenski amboni, i navedeni ambon datira se u 6. st. Međutim, dalje od opažanja načelne sličnosti s bočnim stranama nekih ravenskih ambona naše rapske ploče, ne bi se moglo zaključivati. S obzirom na monumentalnost tih ambona i tipološke karakteristike starokršćanskih ambona iz Dalmacije, rapski ulomak ostaje bez zadovoljavajućih analogija. Ako je ipak riječ o jednom posebnom tipu ambona, datacija ne bi trebala biti ranija od 6. st., s obzirom na spoznaje o dataciji najvećeg broja spomenika crkvenog namještaja na istočnome Jadranu, i s obzirom na datacije ambona na jadranskom području.

Od spomenika koji na rubnim dijelovima imaju stupiće ili pilastre posebice su zanimljivi oltari. Visina rapske ploče mogla bi odgovarati pročelnoj stranici oltara, ako pretpostavimo postojanje baze visoke oko 10 cm. Takva ukrašena pročelna stranica mogla bi biti dio središnjeg nosača menze i pripadati složenijem tipu tzv. oltara stola. Jednostavni oltari u formi stola (najčešće s četiri ugaona stupića, nosača menze) predstavljaju gotovo jedinu poznatu formu oltara u starokršćanskoj Dalmaciji. O tome svjedoče brojni nalazi dijelova takvih oltara na mnogim lokalitetima. Istovremeno, nalazi koji upućuju na postojanje složenijih oblika oltara, izuzetno su rijetki. Tako je složenijem tipu oltara – stola, tzv. oltaru cipusu, pripisan samo nalaz ulomaka oltara iz ranokršćanske

⁹³ P. Angiolini Martinelli, *Altari, amboni, cibori, cornici, plutei con figure di animali e con intrecci, transenne e frammenti vari*, u: „*Corpus*“ della scultura paleocristiana bizantina ed altomedioevale di Ravenna, Roma 1968, 26.

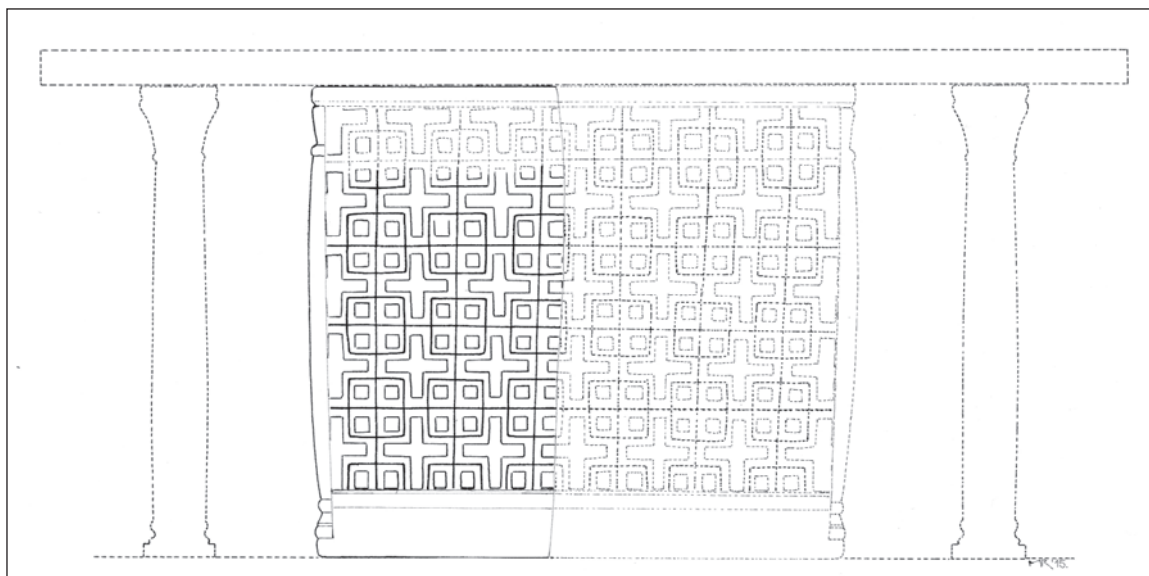

Sl. 30 - Prijedlog rekonstrukcije oltarne instalacije

crkve u Gatima.⁹⁴ Taj pretpostavljeni oltar cipus srodan je sačuvanom Eufrazijevu oltaru i nizu oltara u Ravenni i drugim gradovima Italije.⁹⁵ Pročelna stranica oltara cipusa raščlanjena je stupićima i pilastrima. Stupići, međutim, ne ukrašavaju uske bočne dijelove ploče oltara, kako je to izrađeno kod rapske ploče. I kod većih formi oltara sastavljenih od međusobno spojenih ploča (*Kastenform*), stupići se često nalaze na uglovima pojedinih ploča, ali uvijek postavljeni frontalno, a ne bočno na uskim stranicama ploča.⁹⁶ Bočno postavljanje stupića, kao na rapskom spomeniku, otvara pitanje načina međusobnog spajanja ploča. Da li je bilo dovoljno samo međusobno prislanjanje ploča koje su bile uglavljene u utore u bazi oltara, ostaje upitno. Rapska fragmentarna ploča na poleđini i donjoj plohi nema posebno vidljive tragove (udubljenja za povezivanje klinovima) koji bi govorili o povezivanju sa susjednom pločom i o pričvršćivanju u postolje oltara.⁹⁷ Budući da je ploča sačuvana u širini od samo 44 cm, moguće je, ako

⁹⁴ J. Jeličić-Radonić, *Gata – Crkva Justinijanova doba*, Split 1994; *eadem*, Altar types in early Christian churches in the province of Dalmatia, *HAM* 11/2005, 19- 28. O postojanju nekih drugih tipova oltara na području Dalmacije postoje naznake i fragmentarni podaci u literaturi. Primjere iz starijih istraživanja na Kapljuču i Marusincu spominje J. Jeličić-Radonić u citiranim radovima. Na još nekim mjestima arheološka istraživanja otkrila su strukture koje se mogu tumačiti kao ostaci zidanih oltara, o čemu, povodom nalaza takvih elemenata na lokalitetu Ivinj, piše M. Zorić u citiranom magistarskom radu. Usp. M. Zorić, o.c., 34.

⁹⁵ O oltaru biskupa Eufrazija između brojnih radova usp. primjerice A. Terry, The Sculpture at the Cathedral of Eufrasius in Poreč, *DOP* 42/1988, 43-44, sa citiranom starijom literaturom. Autorica Eufrazijev oltar naziva oltarom u obliku sanduka, škrinje (*chest type*). U talijanskoj literaturi oltari poput Eufrazijeva nazivaju se oltarima cipusima (*altare a cippo*). Osobito su poznati ravenski primjerci o kojima usp. P. Angiolini Martinelli, o.c. i osobito novu monografiju L. Sotira, *Gli altari nella scultura e nei mosaici di Ravenna (V-VIII secolo)*, Bologna 2013. Zahvaljujem Letiziji Sotiri na zanimanju koje je pokazala u vezi s rapskom fragmentarnom pločom i na uvidu u njezinu detaljnu studiju o ravenskim oltarima.

⁹⁶ O detaljima oblikovanja pojedinih tipova oltara usp. J. Braun, *Der christliche Altar in seiner geschichtlichen Entwicklung, I*, München 1924. *Kastenaltar* je u širem smislu tip oltara koji se razlikuje od tipa stola, a čine ga 4 ploče ili 4 zidana elementa međusobno spojena, tako da je unutrašnjost oltara prazna. Ovom tipu pripada čuveni Pemov oltar iz 8. st., s figuralno ukrašenim trima stranicama i otvorom (*fenestella*) na začelnoj ploči. Poznati su i raniji, starokršćanski primjeri, osobito u Ravenni.

⁹⁷ Na donjoj plohi ploče možda je postojala udubina koja je naknadno ispunjena – na jednom mjestu kao da se opaža takva intervencija.



Sl. 31 - Rab, Sv. Andrija -
ulomak pluteja

pretpostavimo širinu od oko 1 m, da se na sredini donje plohe nalazila udubina za fiksiranje u podlogu. Na poleđini ploče vidljivi su ostaci tankog premaza, što možda upućuje na prislanjanje i spajanje žbukom s nekom vertikalnom podlogom. Možda se može pretpostaviti da je ploča bila naslonjena na širi monolitni stipes nekog oltara i predstavljala frontalnu ukrasnu ploču. Pored širega središnjeg stipesa mogli su postojati i ugaoni stupići, nosači menze, budući da je taj tip oltara bio posebno omiljen u kasnoantičkoj Dalmaciji. Tako bi rapska ploča mogla biti interpretirana kao oplata stipesa oltara, za što ima analogija i na području Dalmacije odnosno u novijoj literaturi

daju se takva tumačenja za neke spomenike.⁹⁸ Frontalne ukrasne ploče oltara poznate su s područja Italije (*paliotto d'altare*) i variraju u dimenzijama, kako u visini i širini, tako i u debljini. Fragmentarni rapski spomenik ima debljinu od 10-ak cm, a širina je mogla biti i manja i veća, zavisno od konteksta kojem je spomenik pripadao. Jedna ranosrednjovjekovna pročelna oltarna ploča iz Ravenne, ukrašena velikim križem s pleternim ornamentima, debela je čak 14 cm.⁹⁹ Kod nekih drugih spomenika, koji se interpretiraju kao dijelovi oplata stipesa, debljina je znatno manja – oko 6 cm. Zavisno od debljine, ploče su vjerojatno na različite načine povezivane s podlogom na koju su se prislanjale, kao i s bazom oltara u koju su također trebale biti učvršćene. Budući da uz rapsku fragmentarnu ploču nisu sačuvani drugi dijelovi eventualne oltarne instalacije, njezina interpretacija kao elementa oltara posve je hipotetična.¹⁰⁰ Ovdje je navedena kao jedan od mogućih prijedloga izvorne funkcije spomenika.

U istoj prostoriji izložen je jedan manji ulomak od vapnenca, vjerojatno dio kasnoantičkog pluteja (Slika 31, Kat. br. 13). Tome u prilog govore dimenzije sačuvanog ulomka i karakteristična rubna profilacija. Reljefno istaknuti dio dekoracije mogao bi predstavljati ostatak kantarosa.

Sv. Ivan Evanđelist

Iz samoga grada Raba potječe još jedan starokršćanski spomenik – kameni relikvijar u obliku škrinjice odnosno sarkofaga (Sl. 32, Kat. br. 14). Relikvijar je bio sekundarno

⁹⁸ Mramorni ulomci pluteja s bisernim križem i jaganjcima iz zadarske katedrale interpretirani su kao oplata stipesa oltara. I neki predromanički kameni spomenici određeni su kao dijelovi predoltarnika (antependija), posebno zbog male debljine (5,5 do 6,5 cm) koja upućuje na njihovu posebnu funkciju. O predromaničkim spomenicima usp. T. Burić, Putalj u srednjem vijeku, u: T. Burić, S. Čače, I. Fadić, *Sveti Juraj od Putalja*, Split 2001, 169, 184-185; T. Burić, Ulomci predromaničke skulpture iz Žednoga na otoku Čiovu i crkva Sv. Vitala u Divuljama na predjelu Tarce, u: *Scripta Branimiro Gabričević dicata (Zbornik u čast Branimira Gabričevića)*, Trilj 2010, 227-256.

⁹⁹ L. Sotira, o.c., 78.

¹⁰⁰ Budući da se ploča čuva unutar djelatnoga ženskog benediktinskog samostana, u zatvorenom dijelu, bilo je nemoguće opsežnije istraživanje u kojem bi se možda uočili još neki pripadni kameni spomenici. Sestre benediktinke, međutim, ljubazno su mi dopustile razgledavanje spomenika, na čemu sam posebno zahvalna!

korišten kao škropionica u zvoniku crkve sv. Ivana Evanđelista.¹⁰¹ Najvjerojatnije potječe iz starokršćanske crkve sv. Ivana Evanđelista i može se datirati, kako navodi M. Domijan, u 5. st. Relikvijar je dragocjen jer je jedini dio starokršćanskoga kamenog inventara iz te crkve. Dragocjen je i u kontekstu poznavanja starokršćanskih kamenih relikvijara, posebno zbog bogatoga reljefnog ukrasa. Nažalost, spomenik je znatno oštećen, s različito sačuvanim stranicama, a poklopac potpuno nedostaje.¹⁰² Najbolje je sačuvana uža, stražnja strana relikvijara, dok je gotovo posve izgubljena jedna duža, bočna stranica. Druga duža stranica ima manje oštećenje u gornjem dijelu, dok je uža pročelna stranica s bogatim ornamentalnim ukrasom, sačuvana otprilike polovično. Sačuvana je, naime, polovica središnjeg vijenca s križem i rubni dio stranice. Na preostalim, cjelovitije ili vrlo fragmentarno sačuvanim stranicama relikvijara, plastično su izvedene dekorativne kanelire. I kanelire i ukras na pročelnoj stranici relikvijara nalaze se na nešto udubljenoj površini u odnosu na nisku rubnu zonu, bazu relikvijara, koja se nalazi na svim stranicama. I na gornjim sačuvanim dijelovima relikvijar ima istaknutu rubnu zonu, a s unutarnje strane vidljivo je malo uleknuce u obliku slova L, za bolje nalijeganje danas izgubljenog poklopca. Ovaj detalj odgovara načinu povezivanja poklopca na sarkofazima, i kao i oblik i dekoracija relikvijara, govori o velikoj srodnosti relikvijara sa sarkofazima i vjerojatno oponašanju potonjih pri njegovoj izradi.

Na prednjoj stranici prikazan je plastično istaknuti križ u vegetabilnom vijencu. Na horizontalnim krakovima križa prikazana su slova A i Ω. U donjem dijelu iz vijenca izviru vitice koje završavaju bršljanovim listićima. Prizor je flankiran ugaonim tordiranim pilastrima koji uokviruju i ostale sačuvane stranice relikvijara. Na dvjema preostalim stranicama ukras predstavljaju vertikalne kanelire. Relikvijar pripada vremenu u kojemu je crkva sagrađena i mogao je sadržavati posebno važne relikvije. Rana datacija relikvijara M. Domijana posve je prihvatljiva, a može se potkrijepiti nizom detalja u odabiru i izradi motiva na relikvijaru kao što su jednostavni oblik krakova križa, vegetabilni vijenac kojim je ovjenčan križ, slova alfa i omega na hastama križa, kanelirane stranice relikvijara. Rapski ranokršćanski relikvijar mogao bi se analizirati i u kontekstu nalaza drugih kamenih relikvijara na istočnome Jadranu, pa i u kontekstu nalaza sarkofaga čiji oblik relikvijar oponaša. U vezi s datacijom relikvijara u vrijeme prije 6. st. ističemo križ čije su lagano proširene haste drugačije od proširenih krakova vitkih križeva salonitanske produkcije 6. st. Kanelirane stranice relikvijara svakako treba dovesti u vezu s kaneliranim starokršćanskim sarkofazima koji su osobito popularni u ranije starokršćansko doba, o čemu svjedoči i rimska produkcija čiji su primjerci dospjeli kao import i u Dalmaciju.¹⁰³ Radionice sarkofaga koje djeluju od kraja 4. ili početka 5. st., osobito ravenska, ne njeguju produkciju kaneliranih sarkofaga.¹⁰⁴ Stoga bi se moglo zaključiti da je rapski relikvijar izrađen u domaćoj, istočnojadranskoj sredini, vjerojatno

¹⁰¹ O relikvijaru i njegovoj vezanosti uz crkvu sv. Ivana Evanđeliste piše M. Domijan 2007, 157-158.

¹⁰² U novije vrijeme relikvijar je izložen u adaptiranom gradskom lapidariju u Rabu, dok je ranije više godina bio nedostupan, što je dovelo i do pogrešne pretpostavke o njegovom nestanku. Srećom, taj posebno vrijedan relikvijar u kontekstu srodnih nalaza na istočnome Jadranu, sačuvan je, iako u fragmentarnom, znatno oštećenom stanju.

¹⁰³ O kaneliranim sarkofazima usp. primjerice G. Koch *Frühchristliche Sarkophage*, München 2000. O dalmatinskim primjercima usp. N. Cambi 2002, 263-265.

¹⁰⁴ Usp. G. Valenti -Zucchini, M. Bucci, I sarcofagi a figure e a carattere simbolico, u: *Corpus della scultura paleocristiana bizantina ed altomedioevale di Ravenna*, Roma 1968; G. Koch, Sarkophage des 5. und 6. Jahrhunderts im osten des Römischen Reiches, u: *Radovi XIII. međunarodnog kongresa za starokršćansku arheologiju, II*, Città del Vaticano - Split 1998, 439-478.



Sl. 32 - Rab, Sv. Ivan Evanđelista, relikvijar



Sl. 33 - Supetarska Draga, ulomak pluteja s kazetom

u 5. st., pri čemu su kao predlošci mogli poslužiti u toj sredini poznati italiski kanelirani sarkofazi, dok su svi drugi motivi na relikvijaru široko rasprostranjeni i omiljeni u produkciji različitih ranokršćanskih radionica. Križ, pa i ovjenčani križ, vrlo je čest motiv na relikvijarima kojima je zbog malih dimenzija odgovarao sažeti likovni govor. Motivu na rapskom relikvijaru vrlo je srodan motiv na kamenom relikvijaru u obliku sarkofaga iz Istanbula, datiranom u 5. st. Taj relikvijar na dužim stranicama ima križ u lovorovom vijencu s čijeg dna se izvijaju vitice s bršljanovim listovima.¹⁰⁵ Imajući u vidu da su brojni kameni relikvijari bili i neukrašeni,¹⁰⁶ lijepo ukrašeni rapski relikvijar svjedoči svakako o zahtjevnoj zajednici koja je u gradu Rabu za čuvanje sigurno dragocjenih relikvija, nabavila profinjeno izrađen relikvijar. Po bogatstvu ukrasa spomenik se izdvaja među istovrsnim djelima na istočnome Jadranu. Ovdje za usporedbu navodimo ukrašeni kameni relikvijar iz Lovrečine na Braču.¹⁰⁷ Taj relikvijar ima jednostavnu četvrtastu formu i ukras urezanog latinskog križa na svim stranicama. Tipološki, križevi na relikvijaru posve odgovaraju tzv. salonitanskom tipu križeva s proširenim

završecima krakova. Identični križevi prisutni su na bračkim sarkofazima i ulomcima crkvenog namještaja i datiraju se u 6. st. To sigurno govori i o dataciji relikvijara u 6. st. Istovremeno, razlika u oblikovanju križa na bračkom i rapskom kamenom relikvijaru, uz sve druge različite elemente dekoracije na rapskome relikvijaru, dodatno upućuje na kronološku razliku između dva spomenika i osnažuje dataciju rapskoga primjerka u vrijeme prije 6. st.

¹⁰⁵ H. Buschhausen, *Die spätrömischen Metallscrinia und frühchristlichen Reliquiare*, Wien 1971, T. 23, C55, str. 307-308. Ovjenčani križ s viticama koje se izvijaju s dna vijenca vrlo je omiljen i rasprostranjen motiv na različitim starokršćanskim kamenim spomenicima. Osobito je prisutan na plutejima oltarnih pregrada i na sarkofazima. Sam križ se često zamjenjuje kristogramom, također u vijencu i s pratećim viticama, o čemu usp. primjerice ravensku seriju sarkofaga. Jedan od posebno lijepih primjeraka je sarkofag iz Sarigüzela, luksuzni rani konstantinopolski rad, o kojem usp. J. Kollwitz, *Oströmische Plastik der theodosianischen Zeit*, Berlin 1941, 132-145, T. 45-47. Usp. i još jedan primjer sarkofaga iz kasnog 4. st.: G. Koch, *Early Christian Art and Architecture, An Introduction*, London 1996, Pl. 25, 3.

¹⁰⁶ Prostorno možda najbliži primjer neukrašenog kamenog relikvijara potječe s otoka Cresa. Riječ je o malom pravokutnom relikvijaru bez sačuvanog poklopca. Usp. J. Čus-Rukonić, *Ranokršćanska skulptura grada Cresa*, *His. Ant.* 18/2, 2009, 308-311.

¹⁰⁷ J. Belamarić, R. Bužančić, D. Domančić, J. Jeličić Radonić, V. Kovačić, *Ranokršćanski spomenici otoka Brača*, Split 1994, 35.

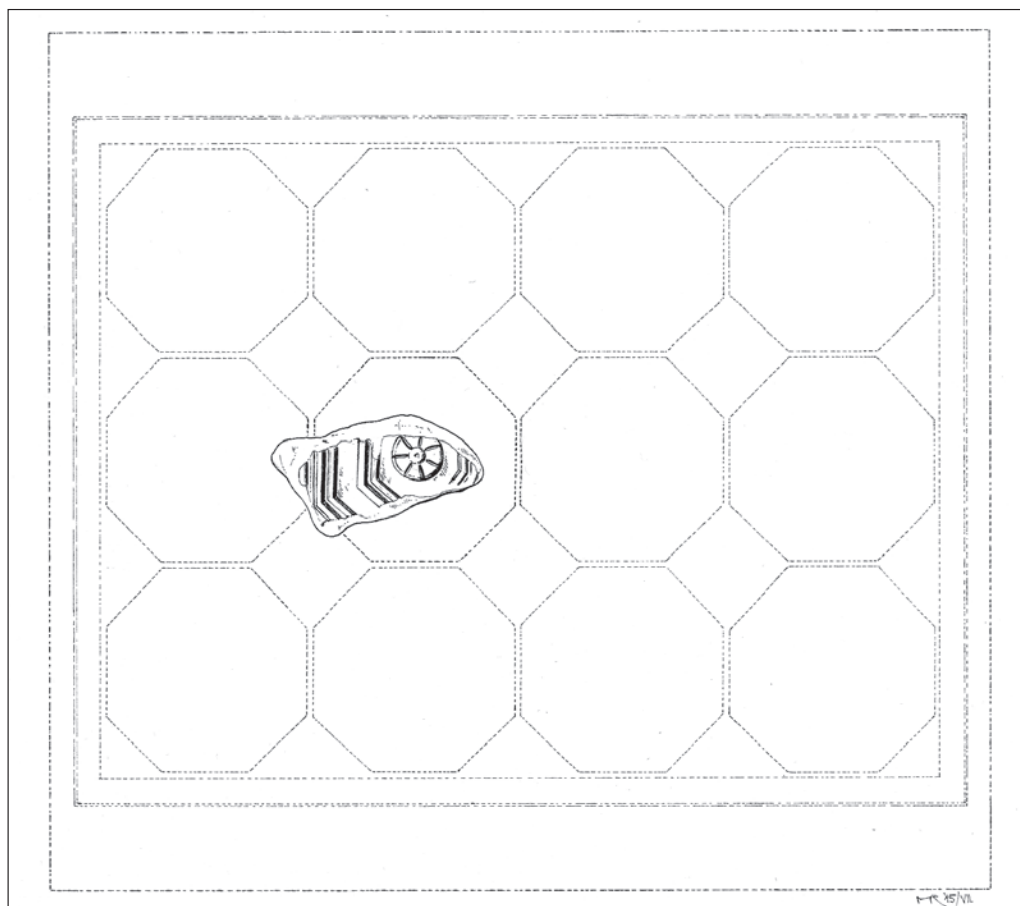

Sl. 34 - Prijedlog rekonstrukcije pluteja s kazetama

Supetarska Draga

Izvan grada Raba starokršćanska plastika povezana je s nekoliko lokaliteta. Jedan od njih je Supetarska Draga. Među kamenim spomenicima iz Supetarske Drage posebno značenje ima mramorni ulomak pluteja s motivom osmerokutne kazete unutar koje je rozeta (Sl. 33, 34, Kat. br. 15). Sasvim sigurno pripada zadarskoj klesarskoj radionici 5. st. i pokazuje povezanost Raba sa Zadrom.¹⁰⁸ Drugi ulomak koji bi se mogao odrediti kao starokršćanski, mali je ulomak stupića s bazom (Sl. 35, Kat. br. 16). Prema dimenzijama, mogao je pripadati oltarnoj menzi. Zbog vrlo fragmentarne sačuvanosti ne može se sigurno odrediti njegova funkcija, a i datacija je upitna.

Starokršćanskom vremenu pripadaju još dva zanimljiva spomenika iz Supetarske Drage – kapitel s glatkim listovima (Sl. 36, Kat. br. 17) i ulomak stupića sa zaobljenim završetkom (Sl. 37, Kat. br. 18). Kapitelić je visok 15 cm, izrađen od vapnenca. Lagano se širi od dna do početka abakusa. Ukrašen je plastično

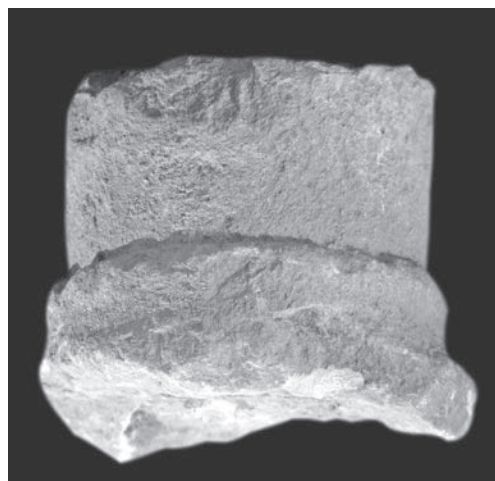

Sl. 35 - Supetarska Draga, ulomak stupića s bazom

¹⁰⁸ P. Vežić 1990, 247-262., gdje je klesarska radionica u potpunosti definirana.



Sl. 36 a - Supetarska Draga, kapitelic



Sl. 37 - Supetarska Draga, stupić sa zaobljenim završetkom



Sl. 36 b - Supetarska Draga, gornja ploha kapitelica

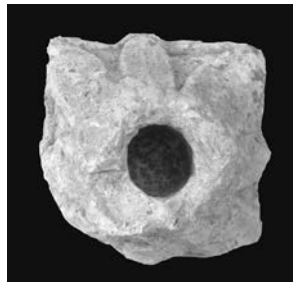

Sl. 36 c - Supetarska Draga, donja ploha kapitelića

istaknutim, glatkim listovima. Od stupića sa zaobljenim ukrasnim završetkom, sačuvao se samo mali ulomak. Teško je reći kakva je točno bila njegova funkcija, ali vjerojatno je riječ o jednoj rustičnoj varijanti oblikovanja kapitela u formi zaobljenog završetka stupića.

Starokršćanskom razdoblju možda pripadaju kapiteli (Sl. 38, 39, Kat. br.75, 76) na prvom paru stupova (od ulaza) znamenite ranoromaničke bazilike u Supetarskoj Dragi. Razlikuju se od drugih, ranoromaničkih kapitela u crkvi. Ukrašeni su plitko klesanim priljubljenim akantusom i volutama u gornjem dijelu. Između akantusa istaknut je dodatni motiv reljefnih paralelnih linija. Listovi akantusa su veliki, raspoređeni samo u jednome redu. Motiv paralelnih linija izveden je pak u dva reda. Kapiteli nisu jednako sačuvani. Onaj na stupu lijevo od ulaza znatno je bolje sačuvan. Ukras na tom kapitelu vidljiv je na sve 4 stranice. Tako su vidljivi lijepo oblikovani akantusovi listovi na uglovima. Između listova nalaze se plastično istaknute paralelne linije, motiv koji se ponavlja i ispod istaka na abakusu. Motiv možda predstavlja palmetu, pa bi na kapitelima iz Supetarske Drage mogla biti zastupljena i kombinacija dvaju osnovnih vegetabilnih motiva na kapitelima – akantusa i palmete. Isti dodatni motiv primjećuje se i na drugom, znatno lošije sačuvanom kapitelu. Prema ostacima ukrasa jasno je da su kapiteli bili identično ukrašeni. Ukoliko je riječ o starokršćanskim kapitelima, predstavljali bi važan oslonac za postojanje starokršćanske faze građevine. U literaturi ipak nije postignuta suglasnost o njihovoj dataciji,¹⁰⁹ pa kapiteli možda pripadaju 11. st., vremenu kada su isklesani svi drugi kapiteli na stupovima bazilike u Supetarskoj Dragi.

Kampor

U Kamporu, u samostanskom klaustu Sv. Eufemije, uzidan je jedan vrlo zanimljiv kasnoantički spomenik (Sl. 40, Kat. br. 19).¹¹⁰ Spomenik je znatno oštećen i danas ima

¹⁰⁹ N. Jakšić 1983, 208; M. Domijan 2007, 231.



Sl. 38 a - Supetarska Draga, kapitel na 1. sjevernom stupu



Sl. 38 b - Supetarska Draga, kapitel na 1. sjevernom stupu



Sl. 39 a - Supetarska Draga, kapitel na 1. južnom stupu



Sl. 39 b - Supetarska Draga, kapitel na 1. južnom stupu

trokutastu formu, pa izgleda poput zabata. Međutim, najvjerojatnije se radi o pluteju kojemu nedostaju bočni dijelovi i gornji rubni dio. Sačuvao se središnji dio spomenika sa centralnim reljefno isklesanim križem ukrašenim četvrtastim i kružnim ornamentima – draguljima. Križ je, dakle, tipa *crux gemmata*, što nije česta forma križa u kasnoantičkoj Dalmaciji i na Kvarneru. Važna analogija poznata je u Zadru, gdje se susreće i druga bitna ikonografska specifičnost rapskoga reljefa. Riječ je o stepeničastom, višestruko segmentiranom postolju na kojemu stoji križ. Postolje je zaista vrlo specifično, a identičan oblik nalazi se u Zadru na istome spomeniku na kojemu je isklesan i križ posut draguljima. O zadarskom spomeniku, odnosno o fragmentima koji su vjerojatno pripadali dvama plutejima, više je puta pisao I. Petricioli,¹¹¹ a kasnije i drugi autori, tako

¹¹⁰ M. Domijan 2007, 23, 222; M. Jarak, Plutej s otoka Raba iz kasnijega 6. ili 7. st., *Opusc. arch.* 29/2005, 275-286.

¹¹¹ I. Petricioli, Fragmenti skulpture od VI. do VIII. stoljeća iz Zadra, *Diadora* 1, Zadar 1960, 175-195; I. Petricioli, I più antichi edifici cristiani a Zadar (Zara), *AV* 23, 1972, 332-342; I. Petricioli, Sculpture in Zadar between the late Roman and pre-Romanesque periods, *HAM* 1 1995, 74-83.



Sl. 40 - Kampor, fragmentarni plutej uzidan u samostanskom klastru

da su ti mramorni ulomci vrlo dobro poznati i svjedoče o djelatnosti zadarske klesarske radionice na kraju kasnoantičkog razdoblja. Rapski spomenik, čiji je centralni križ na stepeničastom postolju toliko sličan zadarskome križu, nesumnjivo je djelo iste radionice i istoga vremena. Različitosti koje karakteriziraju zadarske fragmente i rapski spomenik – na prvome mjestu posvemašnja geometrizacija rapskoga spomenika na kojemu nedostaju rustični motivi palma i ovaca što su isklesani na zadarskim fragmentima – razumljive su u sklopu vjerojatno intenzivne produkcije klesarske radionice u Zadru, koja je opremala crkvenim namještajem šire zadarsko područje. Varijacije u oblikovanju osnovnog motiva i odabiru popratnih detalja i u isto vrijeme omiljenost motiva križa na segmentiranom postolju u kasnoantičkome Zadru, dokazuju novoobjavljeni nalazi pluteja ograde ambona pronađeni u podu zadarske krstionice. Isto tako, na položaju Glavčine kod sela Podvršja nedaleko Zadra, lokalitetu na kojemu je pronađen veliki broj ulomaka starokršćanske skulpture, pojavljuje se također motiv križa na istaknutom postolju.¹¹² U najnovije doba spomenut je broj od čak 8 pluteja iz Podvršja s motivom križa uzdignutog na stepeničastom postolju.¹¹³ Iz kratkog navoda o tim plutejima, od kojih je još uvijek objavljen samo jedan, reproduciran u nekoliko novijih radova o zadarskim plutejima, proizlazi da su svi donosili sličnu ikonografsku inačicu motiva koja se može odrediti apstraktno-geometrijskom. Skupina identično ukrašenih pluteja iz Podvršja vjerojatno je pripadala istoj fazi starokršćanskog crkvenog namještaja, iako bez uvida u njihov izgled, ostaju otvorene i druge mogućnosti, posebno stoga što iz literature o lokalitetu proizlazi postojanje više od jedne faze crkvenoga namještaja. Također, dosada objavljeni ulomci skulpture s lokaliteta pokazuju postojanje drugačije ukrašenih pluteja (motiv kristograma i križeva unutar geometrijskog okvira),

¹¹² P. Vežić 2005, 171-173; N. Jakšić, E. Hilje, *Kiparstvo I, Od IV. do XVI. stoljeća*, Zadar 2008, str. 10-11; A. Uglešić, Podvršje – Glavčine, rezultati arheoloških istraživanja, u: *Zbornik o Luji Marunu*, Šibenik-Zadar-Zagreb 2009, 142.

¹¹³ A. Mišković, Klesarski mjerni sistem i mramorne ploče s prikazom Kalvarije u Zadru u doba kasne antike, *Diadora* 28/ 2014, 228. Ista autorica u još jednom članku raspravlja o motivu uzdignutog križa. Usp. A. Mišković, Motiv krizmona i Kalvarije na ranokršćanskim plutejima sa zadarskog područja, *BS* 83/2013, br. 4, 859-876.

pa će tek objava cjelokupnog materijala pokazati točno mjesto pluteja s križem na stepeničastom postolju u odnosu na drugačije ukrašene pluteje. Moguće je da su ti različiti pluteji istovremeni i da pripadaju istoj fazi izrade crkvenog namještaja, što bi govorilo o ranoj dataciji (moguće već kraj 5., odnosno ranije 6. st.) pluteja sa središnjim uzdignutim križem.¹¹⁴ Ove osnovne činjenice, osobito zbog brojnosti pluteja s križem na stepeničastom postolju u Podvršju, važne su u sagledavanju kronoloških odnosa dviju skupina pluteja s motivom križa na stepeničastom postolju. Ukoliko bi se pluteji iz Podvršja, na temelju svoga relativno kronološkog položaja unutar sveukupne starokršćanske skulpture s lokaliteta, datirali u prvu polovinu ili sredinu 6. st., to bi upućivalo na prihvatljivost ranije postavljenog kronološkog odnosa između dviju skupina zadarskih pluteja s motivom križa na stepeničastom postolju.¹¹⁵ Zasad, budući da pluteji iz Podvršja nisu objavljeni, možemo samo preuzeti kratke navode o ikonografskoj kompoziciji koja ih je krasila i vjerovati u ispravnost svrstavanja svih 8 pluteja u istu ikonografsku inačicu kojoj pripadaju i pluteji pronađeni u krstionici zadarske katedrale. Na svim tim, u novije doba otkrivenim plutejima, nije prikazan križ tipa *crux gemmata*, nego jednostavan, plastično naglašen latinski križ. Postolje je višestruko segmentirano, čak i naglašenije nego kod pluteja s bisernim križem iz Zadra i Raba, i predstavlja karakterističnu crtu koja povezuje sve spomenike. Svi se spomenici okvirno datiraju u 6. st., a na temelju rustičnih karakteristika pluteja s ovcama i palmama iz zadarske katedrale moguće je predložiti određeno kronološko razlikovanje između srodnih pluteja s motivom križa na stepeničastom postolju. Pluteji s jednostavnim križem i stiliziranim palmetama mogli bi biti raniji, iz prve pol. ili sredine 6. st., dok bi pluteji s križem tipa *crux gemmata* iz Zadra i Raba mogli pripadati kasnijem 6. ili početku 7. st. U prilog tome osim stilskih razlika vidljivih kod dviju skupina pluteja, govori i omiljenost križa ukrašenog gemama na samome kraju kasne antike i tijekom 7. i 8. stoljeća.¹¹⁶

Na temelju uvida u srodne spomenike sa zadarskoga područja proizlazi zaključak o njihovoj nesumnjivoj zajedničkoj radioničkoj provenijenciji. U Zadru su, naime, otkriveni pluteji iz obje srodne skupine, a drugi lokaliteti (Podvršje, otok Rab) nalaze se u sferi zadarskih utjecaja, što je u pogledu porijekla skulpture moguće potkrijepiti konkretnim primjerima. Zadarske klesarske radionice izrađivale su vjerojatno kompletan crkveni namještaj za crkve na većem dijelu teritorija sjeverne Dalmacije i zadarskih otoka, i to kako u kasnoj antici tako i u ranom predromaničkom razdoblju. Za otok Rab teže je, zbog malobrojnosti spomenika i nepoznavanja konteksta nalaza, u potpunosti interpretirati povezanost sa zadarskim klesarskim radionicama. Ipak, neki vrlo izraziti primjeri srodnosti otoka sa zadarskom radioničkom sredinom. Zadarska klesarska radionica (ili radionice) svakako je posebno utjecala na karakter rapskih kamenih spomenika, dok je utjecaj drugih značajnih radionica na istočnojadranskoj obali (salonitanske i istarskih) manje uočljiv, ali sigurno prisutan, kako to lijepo pokazuju sačuvani primjerci salonitanskih

¹¹⁴ Ovo proizlazi iz navoda voditelja istraživanja A. Uglešića, koji različite pluteje pripisuje istoj oltarnoj pregradi južne crkve. Usp. A. Uglešić, o.c., 141-142. Treba napomenuti da je prema ukupnom broju pluteja sa središnjim uzdignutim križem, navedenoj oltarnoj ogradi mogao pripadati samo manji broj tih pluteja, pa ostaje vidjeti jesu li drugi izrađeni kasnije i u kakvom kontekstu su se nalazili.

¹¹⁵ M. Jarak, Zadarski pluteji sa središnjim istaknutim križem – prilog poznavanju kasnoantičkog klesarstva u Dalmaciji, u: *Majstorske radionice u umjetničkoj baštini Hrvatske, Zbornik Dana Cvita Fiskovića V*, (ur. D. Milinović, A. Marinković, A. Munk), Zagreb 2014, 9-19.

¹¹⁶ A. Lipinsky, *La crux gemmata*, *Fel.Rav.* 81-82/1960, 5-62.

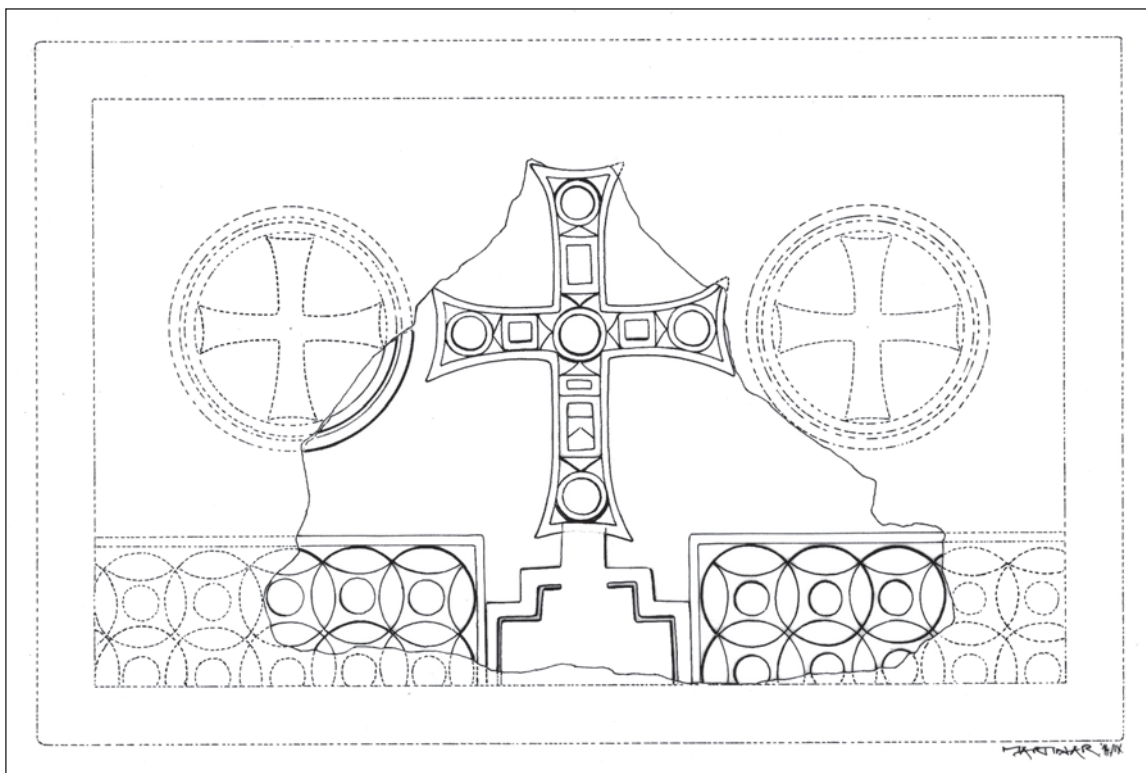

Sl. 41 - Kampor, prijedlog rekonstrukcije pluteja

odnosno bračkih sarkofaga na otoku Rabu. Ti su sarkofazi dopremljeni kao gotov proizvod, najvjerojatnije s otoka Brača, i pokazuju prisutnost salonitanskih radionica i njihov vjerojatni utjecaj na produkciju domaćih rapskih klesara. Radionice na otoku Braču mogu se smatrati dijelom salonitanskih radionica, pa se, unatoč postojanja produkcije i na Braču i na salonitanskom obalnom prostoru, može govoriti o radu istih radionica. Motiv križa sa sarkofagâ mogao se njegovati i kod oblikovanja crkvenog namještaja i arhitektonske plastike, ali dostupna spomenička građa na Rabu ne donosi brojnije potvrde.¹¹⁷ U odnosu na taj motiv ističe se stupić prozorske bifore iz katedrale ukrašen tipičnim salonitanskim vitkim križem, a izrađen je sasvim sigurno na Rabu kao dio arhitektonske opreme katedrale. Tipični križevi salonitanskih radionica postali su na neki način univerzalnim motivom na starokršćanskim spomenicima duž istočne obale Jadrana, pa je njihova pojava i na rapskim spomenicima dio opće situacije.

Na plutejima iz zadarske katedrale i s otoka Raba središnji križ je reljefno istaknut i ukrašen urezanim kružićima, draguljima. Rapski križ, u potpunosti sačuvan, nešto je bogatije dekoriran i urezanim četverokutima i trokutićima. Križevi imaju potpuno isti oblik, jednako lagano udubljene završetke krakova i jednaku tanku rubnu profilaciju. I postojla su bila istoga oblika, plastično naglašena i stepenasto uzdignuta. Može se samo primijetiti da je na fragmentarno sačuvanom zadarskom spomeniku postojlo nešto drugačije segmentirano.

Rapski plutej (Sl. 41) osim središnjega križa ima sačuvanu donju rubnu zonu na kojoj je geometrijski motiv kružnica koje se presijecaju. Razabire se i dvopruti kružni

¹¹⁷ Vjerujem da se na otoku, osobito u privatnim, nedostupnim prostorima dvorišta i kuća, može pronaći više ulomaka crkvenog namještaja i arhitektonske skulpture koji bi ulazili u sadržaj ove knjige. Ipak, i dostupni spomenici pružaju mogućnost šire interpretacije razvoja i karakteristika rapske starokršćanske i ranosrednjovjekovne skulpture, što je osnovni cilj knjige.



Sl. 42 - Zadar, mramorni fragmenti pluteja iz katedrale i prijedlog grafičke rekonstrukcije

motiv s jedne strane križa. Ukoliko na pluteju nisu bile prikazane inače obavezne palme (palme sugeriraju nebesko okružje zbivanja), to bi govorilo u prilog većoj geometrizaciji i apstraktnosti prikaza. S obzirom na povezanost rapskoga prikaza s onima iz Zadra i Podvršja, logično je zaključiti da je rapski plutej nešto kasniji izdanak iste radioničke produkcije. O određenim promjenama govori posebno oblik križa - *crux gemmata*. Kako je isti tip križa prisutan i na pluteju iz zadarske katedrale, o dataciji tih pluteja trebalo bi zaključivati na temelju analize svih detalja zastupljenih na oba pluteja.

Iako vrlo fragmentarno sačuvan, zadarski mramorni plutej ili pluteji (budući da je dvaput bila prikazana ista kompozicija, riječ je ili o dva odvojena pluteja ili o jednome većem), dopušta rekonstrukciju cjeline kompozicije (Sl. 42). Rekonstrukcija koju je dao I. Petricioli predočava vrlo živopisnu kompoziciju s više zoomorfnih i vegetabilnih motiva. Ispod križa, oslanjajući se na stepeničasto postolje, prikazane su dvije ovce, a na horizontalnim krakovima sučelice sjede dvije golubice. Sa strana križa, iznad ovaca, dvije su stilizirane palme s ovješnim velikim plodovima. Kompoziciju zatvara bordura s realistički oblikovanim viticama loze. Prikazi su prilično gusto raspoređeni, proizlazeći iz osmišljene simbolike detalja i cjeline. Iako bogata detaljima, cjelina prikaza nije nepregledna ili prenatrpana. Ona je naprotiv pokazatelj želje za oblikovanjem složenije simboličke kompozicije. Gustoća motiva, koja je možda i razlogom što su ovce spojene s postoljem, više govori u prilog postjustinijanske nego justinijanske skulpture. Na mramornim plutejima Justinijanova doba osobito dominiraju kompozicije s manjim brojem motiva koji su strogo simetrično postavljeni u prostoru. Isto tako, justinijansku skulpturu karakterizira preciznost izvedbe svih detalja, od čega odstupa povezanost ovaca s postoljem na zadarskom mramornom pluteju. P. Vežić u svojoj analizi pluteja ističe finoću obrade mramornoga pluteja.¹¹⁸ Plutej je dobro klesan, ali to ne mora značiti sigurnu dataciju u justinijansko doba. I za neke, po svojoj dataciji, postjustinijanske zadarske reljefe, P. Vežić ističe također dobru kvalitetu klesanja te to ne mora biti argumentom za preciznu dataciju. Čini se da ideja bogate, detaljima ispunjene kompozicije i oblik pojedinih motiva (ovce, palme) više upućuje na postjustinijansko doba. Kvaliteta rada proizlazi pak iz kontinuiteta djelatnosti zadarske klesarske radionice. Taj kontinuitet vidljiv je i u prethodnoj skupini pluteja s križem na stepeničastom postolju gdje izrazita geometrizacija proizlazi iz omiljenosti pravilnih geometrijskih oblika na djelima zadarske radionice 5. i ranog 6. st.

Na sačuvanim fragmentima središnja kompozicija je posebno naglašena rubnom trakom s motivom vinove loze. Vitice loze s grozdovima i listovima imaju

¹¹⁸ P. Vežić, „Ranokršćanski reljefi i arhitektonska plastika u Zadru i na zadarskom području“, *Diadora*, 22 (2008), 119-158.



Sl. 43 - Zadar, jedan od ulomaka pluteja iz katedrale



Sl. 44 - Zadar, prozorski stupić s palmetom

plošan izgled, izrazito su plitko klesane. Motivi u središnjoj kompoziciji bolje su plastično naglašeni. Tako su listovi i plodovi palmi plastičnije oblikovani u odnosu na borduru, a isto tako i jedna djelomično sačuvana ovca, haste križa s ovješanim trakama te sačuvana golubica. Razlika u dubini klesanja tipično je obilježje pluteja koji imaju ornamentalno ukrašene rubne dijelove. Ta razlika može biti i krajnje naglašena kako pokazuju primjerice pluteji s otoka Ugljana s tek uparanom rubnom viticom loze. Motivi unutar središnje kompozicije na zadarskom mramornom pluteju pokazuju niz osebnosti koje govore u prilog kasnijoj dataciji pluteja. Pojedini motivi izvedeni su nezgrapno i pojednostavnjeno. Ističe se jednostavnost u oblikovanju sačuvane ovce čije se tijelo prednjim nogama povezuje i stapa s postoljem križa. Palme su oblikovane drugačije nego na srodnim plutejima iz Zadra i Podvršja. Njihova je stilizacija izraz oponašanja stvarne forme palme, ali s pretjeranim isticanjem detalja, u ovome slučaju plodova palme.¹¹⁹ Čini se da svi detalji upućuju na dataciju pluteja u vrijeme kraja antičke produkcije koncem 6. i početkom 7. st. Moguće je da su u to vrijeme izrađivana djela bez vegetabilnih i zoomorfnih motiva, poput rapskoga pluteja, i s druge strane djela sa zastupljenim takvim motivima. I rapski i zadarski plutej po svemu su bliži kasnoantičkoj klesarskoj produkciji nego ranome srednjem vijeku, a njihovu dataciju u vrijeme kraja antike posebno učvršćuju srodni pluteji iz Zadra i Podvršja. Isti središnji motiv s podudarnim detaljima oblikovanja koji karakteriziraju samo izdvojenu skupinu zadarskih pluteja (na takav zaključak upućuje uvid u objavljene spomenike iz različitih kasnoantičkih i ranosrednjovjekovnih središta, među kojima je moguće izdvojiti pojedinačne podudarne spomenike, ali ne i cijelu seriju srodnih djela kao u zadarskoj klesarskoj sredini) upućuje na kontinuiranu produkciju srodnih pluteja.

¹¹⁹ O oblicima palme u zadarskom i salonitanskom radioničkom krugu s uočavanjem razlika pisala je B. Migotti, *Dekoratívna ranokršćanska plastika jaderskog i salonitanskog područja*. Temeljne osobine i međusobne razlike, *Diadora*, 13/1991, 291-312. Njezina je interpretacija i datacija pluteja iz zadarske katedrale drugačija od ovdje iznesene, ali i B. Migotti ističe kontinuitet zadarske klesarske radionice uočljiv u oblikovanju nekih specifičnih detalja, kao što je oblik palme. U vrijeme objave njezina rada još nisu bili poznati srodni pluteji iz Zadra i Podvršja.

¹²⁰ O pojedinim motivima usp. B. Migotti, o.c.; P. Vežić, *Zadar na pragu kršćanstva*, Zadar 2005; *idem*, Vinova loza na ranokršćanskim i ranosrednjovjekovnim reljefima u Zadrú i na zadarskom području, *His.Ant.* 15/2007, 415-428.

Njihove unutarnje karakteristike koje su omogućile razlikovanje dviju skupina unutar produkcije, još jasnije pokazuju kontinuitet u klesarskoj proizvodnji.

Ovce na mramornom pluteju iz zadarske katedrale zauzimaju cijeli prostor središnjega polja (Sl. 42, 43). To znači da je zaista oblik postolja uvjetovao prikaz propetih ovaca koje prednjim nogama dodiruju gornji dio postolja. Na pluteju su ukomponirani omiljeni motivi iz duže tradicije zadarske klesarske radionice: oblik palme prisutan na ranijim stupićima iz 5.-6. st. (Sl. 44), vinova loza klesana na ranijim spomenicima (Sl. 45), postolje razrađene stepenaste forme prisutno na ranijim plutejima (Sl. 46), ptice također prisutne na ranijim djelima.¹²⁰ Novi je oblik križ posut draguljima, a čini se da i motiv ovaca relativno kasno ulazi u zadarsku klesarsku radionicu.

Na malim plutejima iz zadarske krstionice donji geometrijski motiv predstavljaju skvame, što je vrlo čest motiv tijekom cijeloga starokršćanskog razdoblja. Na kasnijem pluteju iz Kampora skvame su zamijenjene krugovima koji se presijecaju, što već upućuje na omiljeni predromanički motiv (Sl. 47).

Zahvaljujući dobro sačuvanim bitnim dijelovima kompozicije, za kamporski plutej može se predložiti rekonstrukcija cjeline. Početak donjega ruba pluteja je pretpostavljen u liniji završetka postolja i polovično prikazanog niza kružnica. Pretpostavljen je samo jednostavno profiliran, neukrašen rubni okvir pluteja. Jedina dopuna sačuvanim elementima kompozicije jest pretpostavljeni motiv u dvoprutim kružnicama sa strana središnjega križa. Kako je s jedne strane križa sačuvan dvopruti segment koji odgovara obliku kružnice, pretpostavljen je isti kružni motiv i s druge strane središnjega dijela pluteja. Kao mogući motiv u kružnicama je prikazan jednostavni grčki križ s lagano konkavnim završecima krakova, poput završetka hasti središnjega križa na pluteju. Naravno da je moguć i neki



Sl. 45 - Nin, pilastar s viticom loze

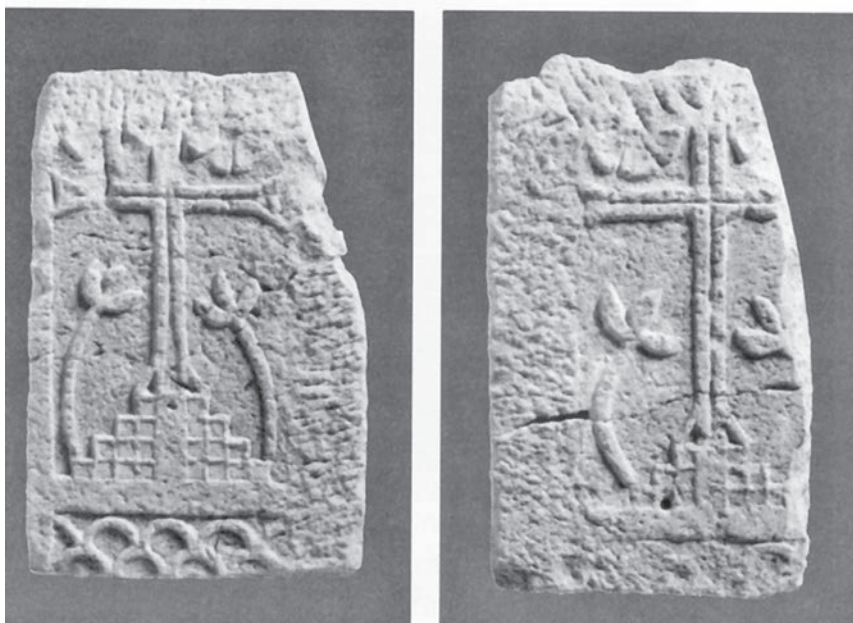

Sl. 46 - Zadar, pluteji iz krstionice



Sl. 47 - Kampor, detalj rubnog dijela pluteja s bisernim križem

drugi simbolički motiv poput kristograma ili četverolisne rozete kao simbola za križ. Budući da u sačuvanom segmentu dvoprute trake nisu sačuvani ostaci kraka kristograma koji bi bili vidljivi da je riječ o prikazu zvjezdolikog kristograma (sastavljenog od slova hi i ro ili jota i hi), umjesto klasične bizantske kompozicije s križem i kristogramima (ili obrnuto s kristogramom i križevima) predložena je jednostavna inačica s 3 križa.¹²¹ Ako se u rubnim kružnicama nalazio i neki drugi motiv (primjerice četverolisna rozeta ili neki drugi tip rozete smještene u središtu kružnice), kompozicija pluteja zadržavala je jednako apstraktan, geometrijski izričaj.¹²² Takav karakter, kako je vidljivo iz sačuvanog dijela pluteja, nisu mogli promijeniti eventualni motivi na izgubljenim rubnim dijelovima. Ukoliko je točna rekonstrukcija s rubnim kružnicama uz središnji križ, na pluteju vjerojatno nije bilo drugih rubnih motiva.

Fragmentarno sačuvani plutej iz Kampora svoje značenje unutar sveukupne produkcije kasnoantičke skulpture na istočnome Jadranu duguje prvenstveno vrlo lijepo klesanom motivu križa. Zanimljivo je da je značenje spomenika zapaženo u starijoj literaturi, a zatim je, čini se, zanemaren - barem takvu sliku daje izostanak rasprave u kasnijoj literaturi sve do najnovijega doba. Od starijih autora kamporski reljef je posebno zapazio Z. Vinski, koji ga spominje između samo nekoliko kamenih spomenika osobite vrijednosti.¹²³ U kasnijoj literaturi spomenik nije bio dostatan zapažen, iako je ikonografski izuzetno zanimljiv rad.

Crux gemmata s kamporskog pluteja prisutan je u starokršćanskoj umjetnosti i u ranijem i u kasnijem razdoblju, ali u Dalmaciji taj tip križa izuzetno je rijedak u usporedbi s brojnim prikazima drugih tipova križeva. Čini se, stoga, da se on u Dalmaciji počinje prikazivati tek naknadno i sporadično, vjerojatno pod utjecajem stranih spomenika. Tako se u Dalmaciji kao posebno upečatljivi spomenici s motivom bisernoga križa

¹²¹ Kompozicija s 3 križa zastupljena je u kasnoantičkoj, a zatim osobito u ranosrednjovjekovnoj skulpturi, gdje uniformnost motiva postaje posebno omiljena. Usp. primjere na ravenskim sarkofazima, na nadvratnicima iz različitih područja itd.

¹²² Lijepi primjeri kombinacija križeva i rozeta, odnosno kristograma i rozeta sačuvani su, primjerice, na plutejima i ambonu južne crkve u Srimi.

¹²³ Z. Vinski, *Epoha seobe naroda*, u: *Umetničko blago Jugoslavije*, Beograd 1969, 150-151: „ S druge strane pak, Slaveni su, napose na obali Jadrana od Kotora do Krka, imali pred sobom živu kasnoantičku civilizaciju romaniziranog domaćeg stanovništva, koja je do danas ostavila tragove u nizu spomenika VII i pogotovu VIII vijeka (npr. kameni spomenici: ciborij i krstionica u Kotoru, sarkofag Ivana Ravenjanina u Splitu, ukrasni luk u Sućurcu, reljef križa u Sv. Eufemiji na Rabu, kapiteli u Košljunu na Krku i dr., te srebrni relikvijar sa Lopuda).“ Zanimljivo je napomenuti da je o navedenim kotorskim i splitskim spomenicima vrlo mnogo pisano, dok su oni s Raba i Krka uglavnom zanemareni.



Sl. 48 a - Berlin, Bode Museum, mramorni ulomak



Sl. 48 b - Berlin, Bode Museum, poledina mramornog ulomka

pojavljuju pluteji iz zadarske katedrale i kamporskoga samostana. O tome uz koji se radionički krug izvan Zadra naslanjaju ovi spomenici, mogu govoriti specifični detalji u ikonografiji i izvedbi kompozicije. U traženju analognih spomenika uočena je jasna povezanost s bizantskom skulpturom starokršćanskoga razdoblja, a specifične ikonografske karakteristike oblikovanja stepeničastog postolja križa mogu se dalje pratiti u bizantskoj ranosrednjovjekovnoj skulpturi.

Ovdje na prvome mjestu izdvajamo jedan starokršćanski mramorni spomenik iz konstantinopolskog radioničkog kruga. Spomenik ima plitko klesanu rubnu viticu vinove loze, ali prvenstveno se pojavljuje kao analogija za križ na stepeničastom postolju, što je vrlo važna starokršćanska paralela za zadarski tip križa na naglašenom postolju.

Mramorni spomenik (Sl. 48) danas se nalazi u Berlinu, u Bode muzeju. Riječ je o fragmentarno sačuvanom reljefu od prokoneškog mramora iz Sinope (sjeverna obala Male Azije). Ulomak je u cijelosti sačuvan po visini, ali mu, prema podacima u literaturi, nedostaje veći dio dužine.¹²⁴ Izvorna dužina reljefa bila je 233 cm. Sačuvan ulomak možda je činio stranicu figuralno ukrašenog sarkofaga. To bi se odnosilo na reljef s dvije ljudske figure na jednoj strani mramorne ploče, dok kršćansko-simbolički prikazi na drugoj strani (poledini) ploče predstavljaju naknadni rad. Prvotni figuralni prikaz datira se u posljednju trećinu 5. st. Sigurno se prepoznaje prikaz apostola Petra, cjelovito sačuvan na završnom dijelu reljefa. Po Petrovom liku ulomak je poznat kao tzv. Petrov reljef. Drugi lik ne može se sa sigurnošću identificirati, ali svakako se radi o prikazu neke opsežnije epizode narativnog karaktera. Vjerojatno je bio prikazan niz likova, kako je karakteristično za starokršćanske friz sarkofage. Sačuvani berlinski ulomak mogao bi predstavljati dio jednog kasnog friz-sarkofaga.¹²⁵ Dok je donji rub samo

¹²⁴ A. Effenberger, *The Museum of Byzantine Art in the Bode Museum, Berlin 2008*, 21.

¹²⁵ G. Koch, *Sarkophage des 5. und 6. Jahrhunderts im Osten des römischen Reiches, Radovi XIII međunarodnog kongresa za starokršćansku arheologiju*, 443.



Sl. 49 - Paros, ulomak pluteja

segmentiranim postoljem mogla je utjecati na izbor oblika postolja na zadarskim reljefima. Svakako je, bez obzira na moguće utjecaje i primarno područje pojavljivanja križa na stepeničastom postolju, važno postojanje starokršćanskih reljefa s analiziranim oblikom postolja, što osnažuje tezu o starokršćanskom porijeklu svih zadarskih pluteja s navedenim tipom križa i njihovoj radioničkoj povezanosti.

Izrazitu analogiju za zadarske pluteje s bisernim križem na stepeničastom postolju predstavlja jedna mramorna, fragmentarno sačuvana ploča s otoka Parosa (Sl. 49).¹²⁶ Objavljeni ulomak visok je 1 m, širok 55 cm, dok debljina iznosi 10 cm. Navedeno je da je riječ o dijelu ambona, od kojega potječu i drugi ulomci. Ovdje je moguć osvrt samo na objavljeni fragment koji sadrži vrlo zanimljivu kompoziciju, usporedivu s prikazima na zadarskim plutejima. Kako bi se istaknulo značenje ove analogije, fragmentarnu ploču s otoka Parosa potrebno je detaljnije opisati.

Na fragmentu je sačuvan donji rubni dio i djelomično središnji motiv. Uz širi neukrašeni rubni dio, rubnu borduru s unutrašnje strane oblikuje jednostavna jednopruta pletenica s očima. Iznad pletenice se uzdiže trostruko segmentirano postolje na kojem stoji *crux gemmata*. Sačuvan je donji dio križa i veći dio horizontalnih krakova. Iz njihovog međusobnog odnosa jasno je da je križ bio latinskog tipa, izrazito izduljen. Takav oblik križa dobro odgovara smještaju izabranog motiva ispod horizontalne haste. Dragulji, kojima je križ ukrašen, poredani su prilično gusto i različitih su oblika. Prevladavaju četvrtaste forme, ali ima i trokutića i kružnica. Križ je plastično istaknut, u plitkom reljefu. Ispod sačuvane horizontalne haste prikazan je prilično lijepo oblikovani paun koji kljuca grozd na vegetabilnoj vitici. Vitica okružuje paunovu glavu i gornji dio tijela. Iako je prikaz pauna pojednostavnjen i shematičan, može se istaknuti lijepo oblikovanje glave i tijela, stilski dobro usklađeno s izvedbom križa i rubne pletenice. Paunov rep ukrašen je dvostrukim nizom povezanih kružnih oblika, što je vrlo blisko obliku rubne pletenice s očima. Na

¹²⁶ T. Ulbert, Untersuchungen zu den byzantinischen Reliefplatten des 6. bis 8. Jahrhunderts, *Istanbuler Mitteilungen* 19-20/1969-70, 343-344, T. 69, 2.

paunu su jedino upadljivo nezgrapne, vrlo naglašene nožice koje gotovo dodiruju križ i postolja. Kao što je na zadarskom mramornom pluteju ovca fizički povezana s križem na postolju, tako je vjerojatno i pre naglašavanje nožica pauna na pluteju s Parosa, iako te nožice nisu direktno spojene s križem, imalo isti smisao izražavanja neposredne veze sa središnjim bisernim križem. S druge strane križa sačuvala se samo vitica loze s listovima i grozdovima, koja okomito teče uz vertikalnu hastu križa. Položaj vitice je, dakle, nešto drugačiji nego s druge strane križa, međutim, bila bi očekivana simetrična kompozicija s dva pauna, barem bi to odgovaralo bizantskim starokršćanskim reljefima među koje se svakako ubraja fragmetarni spomenik.

T. Ulbert koji se, u sklopu proučavanja bizantskih reljefa 6. do 8. st., pozabavio fragmentima skulpture s otoka Parosa, predložio je za ulomak s križem i paunom dataciju u kraj 6. i početak 7. st.¹²⁷ Takvu je dataciju utemeljio na stilskim karakteristikama reljefa i na povijesnim okolnostima vezanima uz lokalitet s opisanim fragmentarnim spomenikom. Reljef potječe s područja bazilike Treis Ekklesiai na otoku Parosu. Prvotna starokršćanska crkva na lokalitetu napuštena je početkom 7. st., i na njezinom mjestu sagrađene su 3 manje kapele. Prvotna crkva vjerojatno je porušena u nemirnim vremenima prve pol. 7. st., kada su i na grčkim otocima zabilježeni napadi Slavena. Rušenje te crkve predstavlja gornju granicu za datiranje fragmentarnog reljefa s paunom. On, dakle, pripada postjustinijanskoj umjetnosti s kraja 6. i početka 7. st. Dataciju u prvu pol. 7. st. osnaživao bi oblik postolja, kakvo se u trostepenastoj formi pojavljuje na novcu cara Heraklija.¹²⁸

S takvom datacijom ulomka s Parosa zaista se moguće složiti. Shematični prikaz pauna s određenim nezgrapnostima, kao i pojava rubne pletenice s očima, upućuje na završni horizont kasnoantičke umjetnosti. Kod justinijanskih reljefa očekivali bismo skladniji odnos životinjskog lika spram centralnog križa i strogu simetričnost u rasporedu motiva unutar kompozicije, od čega odstupa sačuvani ulomak. Što se tiče broja stepenica postolja križa, pitanje je treba li oblikovanje na kamenim spomenicima povezivati s prikazima na bizantskom novcu. Ipak, naznaka i takve problematike nije suvišna i možda se može primijeniti u slučaju različitih reljefa sa zadarskog područja, na kojima susrećemo i inačice u oblikovanju postolja. U cjelini, fragmentarni reljef s Parosa vrlo je srodan zadarskom mramornom reljefu s križem i jaganjcima. Na oba reljefa susreću se životinjski likovi, osobito omiljeni u starokršćanskoj umjetnosti, križ posut draguljima i vinova loza. Dok na zadarskom pluteju lozica predstavlja rubni ornament, na parskom ulomku ona ispunjava prostor oko križa. Novi ornament pletenice s očima na parskom ulomku, mogao bi se možda usporediti s rubnim motivom kružnica na fragmentarno sačuvanom pluteju iz Kampora. Usporedba se zasniva na geometrijskom karakteru oba ornamenta i na njihovom položaju na donjem rubu spomenika. Možda zaista sva 3 reljefa - iz zadarske katedrale, iz Kampora na Rabu i s otoka Parosa - predstavljaju radioničke inačice jednog zajedničkog predloška omiljenoga u bizantskoj umjetnosti 6. i ranog 7. stoljeća.

Vezano uz upućivanje T. Ulberta na tipološku srodnost određenog oblika postolja na kamenim spomenicima i bizantskom novcu, postavlja se pitanje o mogućnosti kronoloških razlika s obzirom na oblik postolja. Može li se u oblikovanju postolja pronaći kronološko uporište za dataciju različitih reljefa pripisanih zadarskome radioničkom krugu?

¹²⁷ *Ibid.*, 343-344.

¹²⁸ *Ibid.*, l.c.



Sl. 50 - Solidi Tiberija II. Konstantina

Na jednom pluteju iz zadarske krstionice geometrijski iscrtano postolje je izrazito četverostepeničasto. Na drugom pluteju iz krstionice, koji je oštećeniji, postolje je nešto niže, trostepenasto. Na objavljenom pluteju iz Podvršja, postolje je četverostruko segmentirano. Ti, po svemu srodni pluteji, pripadaju istom vremenu i istoj fazi rada zadarske klesarske radionice u kojoj su oblikovani.

Postolje na rapskom pluteju je trostepenasto, a ono na fragmentarnom pluteju iz zadarske katedrale, premda samo djelomično sačuvano, može se rekonstruirati kao četverostepenasto. Kod rapskoga pluteja donja stepenica je izrazito visoka, a cijelo postolje je obrubljeno urezanom linijom, slično kao što je obrubljen i uzdignuti križ. Postolje na zadarskom pluteju, barem u dobro vidljivoj donjoj stepenici, nije izrazito obrubljeno.

Vidljivo je da se klesari nisu strogo pridržavali određenog broja stepenica postolja. Kod obje grupe pluteja, broj stepenica varira. Mišljenje T. Ulberta o vezi između postolja na kamenim spomenicima i bizantskom novcu, zadarski pluteji, čini se, ne potvrđuju. Ipak, bez obzira na različit broj stepenica, postolja kod prve (vjerojatno starije) grupe pluteja djeluju razrađenija i jasnije segmentirana. Kod dva kasnija spomenika postolja su slobodnije oblikovana, čini se bez oslanjanja na neki mogući prototip. Sljedeći zapažanja T. Ulberta i s obzirom na ranobizantsku pripadnost svih analiziranih pluteja s križem na stepeničastom postolju, korisno je ukratko izložiti pojavu i karakteristike ikonografske sheme križa na stepeničastom postolju na bizantskom novcu.

Križ na stepeničastom postolju pojavljuje se na reversu bizantskog novca od vremena cara Tiberija II. Konstantina (Sl. 50). Tiberije II. je izabrao uzdignuti križ kao glavni motiv na reversu zlatnoga novca. Taj motiv apsolutno prevladava na njegovim solidima. Križ na reversima je vrlo istaknut na 4 visoke stepenice koje tvore piramidalni oblik postolja. Oko križa na postolju teče natpis. Na Tiberijevim zlatnicima na reversu je također mali križ na globusu (na semisima). Također se pojavljuje križ bez postolja ili globusa (na tremisima). Na nekim zlatnicima na reversu je prikazana Viktorija, frontalno ili u profilu, motiv koji je upravo car Tiberije II. zamijenio križem na stepeničastom postolju.¹²⁹ Na srebrnom novcu na reversima se nalazi kristogram. Na bakrenom novcu križ ili kristogram nije samostalan znak, nego se pojavljuje (najčešće sitni križić) u sklopu uobičajenih oznaka na reversu.

¹²⁹ W. Hahn - M. Metlich, *Money of the Incipient Byzantine Empire Continued*, Wien 2009, 36-43, 114-129, Pl. 11-17.

Što se pak aversa tiče, uobičajen je portret Tiberija II. Na solidima se pojavljuje za to vrijeme već uobičajeno frontalno poprsje vladara, dok manje vrijednosti zlatnika imaju poprsje u profilu.

Ikonografija na novcu Tiberija II Konstantina rezultat je duljeg razvojnog procesa kršćanskih motiva. S prihvaćanjem kršćanstva raniji poganski motivi nestaju s novca. Iznimke predstavljaju personifikacije Rima i Konstantinopola i lik Viktorije. Personifikacije glavnih gradova iščezavaju u 6. st. Lik Konstantinopola se posljednji put pojavljuje na solidima Justina II. Viktorija se zadržava nešto duže, do prve trećine 7. st., kada se posljednji put pojavljuje na novcu cara Heraklija nakon njegove pobjede nad Perzijancima 629. g.¹³⁰

Na novcu 4. st. pojavljuju se kršćanski simboli poput kristograma i križa, ali u podređenom, sporednom položaju. Križ dobiva istaknuto mjesto tek u 5. st. U to doba križ u vijencu postaje jedan od glavnih tipova na tremisu. Glavni tip na solidu bila je, od 420. g. dalje, Viktorija s dugim križem. Justin I. uvodi u ikonografiju na novcu lik frontalnoga neodređenog anđela.¹³¹

Sljedeća promjena glavnoga motiva na reversu bizantskoga zlatnog novca odnosi se na postavljanje križa na stepeničasto postolje, promjena koja se sigurno datira u doba Tiberija II. Konstantina. Motiv križa na postolju ostaje na reversima solida kroz cijelo 7. st. 720. g. Leo III. prebacio je križ na svoj novoustanovljeni srebrni novac budući da je na revers zlatnika želio staviti portret svoga sina Konstantina V.¹³² Međutim, važno je istaknuti da se na srebrnom novcu križ na postolju, u posebno zanimljivoj inačici – okružen palmetama, javlja na reversima i ranije, kroz cijelo 7. st.¹³³

Tako u 7. st. na reversima zlatnika glavni motiv predstavlja križ na stepeničastom postolju okružen natpisom, dok važan motiv na srebrnom novcu istoga vremena predstavlja križ na stepeničastom postolju okružen dvjema palmetama. Ova inačica posve odgovara prikazu motiva na kamenoj skulpturi, pa je važno upozoriti na njezinu zastupljenost na novcu. Tip križa na stepeničastom postolju okružen palmetama na reversima srebrnog novca, ipak je rjeđe prisutan od standardne varijante na zlatnicima koju obilježava križ na postolju okružen natpisom, a ne palmetama. Numizmatički materijal iz 7. st. jasno ilustrira navedenu zastupljenost motiva. Na Heraklijevim zlatnicima križ na postolju okružen je natpisom; nema primjeraka s prikazom palmeta.¹³⁴ Na srebrnom Heraklijevu novcu na reversu se pojavljuje križ na

¹³⁰ Ph. Grierson, *Byzantine Coinage*, Washington 1999, 31-32.

¹³¹ *Ibid.*, 33. O tipovima križa na novcu 4. i 5.st. usp. S. W. Stevenson, *A Dictionary of Roman Coins*, London 1964 (reprint izdanja iz 1889.), *crux*, 297-298. Za novac od Anastazija I. do Justinijana I. usp. W. Hahn - M. A. Metlich, *Money of the Incipient Byzantine Empire (Anastasius I – Justinian I, 491-565)*, Wien 2000. U Stevensonovom Rječniku, pod navedenom natuknicom, zanimljiv je navod o križu na segmentiranom postolju na medaljama Justinijana I. i drugih bizantskih careva. Moguća je, dakle, i ranija pojava motiva, koja bi bila paralelna s prikazima na skulpturi. Nažalost, medalje Justinijana I. vrlo su slabo poznate, jer su postale predmetom naknadnog pretapanja ne samo u starini nego i u novije doba, kako svjedoči pariški slučaj iz 1831. g. kada je nekoliko zlatnih primjeraka ukradeno i pretopljeno. O tome usp. navedeno djelo W. Hahna i M. A. Metlicha, osobito str. 42-43.

¹³² Ph. Grierson, *o.c.*, l.c.

¹³³ W. Hahn, *Moneta Imperii Byzantini, Band 3, Von Heraclius bis Leo III Alleinregierung (610-720)*, Wien 1981, *passim*. Dojmljivu sliku pruža srebrni novac iz ostave Zemianský Vrbovok. Novčići iz ostave imaju na reversu križ na postolju okružen dvjema palmetama. Usp. P. Radoměřský, *Byzantské mince v pokladu v Zemianském Vrbovku*, PA XLIV, 1/1953, 109-127. O novoj literaturi usp. Ž. Demo, *Zlato i srebro srednjeg vijeka u Arheološkom muzeju u Zagrebu*, Zagreb 2014, 59.)

¹³⁴ W. Hahn, *Moneta Imperii Byzantini, Band 3, Von Heraclius bis Leo III Alleinregierung (610-720)*, Wien 1981, 83-97, T. 1-8.



Sl. 51 - Konstantinopolska kovnica, srebrni novac cara Heraklija

postolju okružen palmetama i bez natpisa (Sl. 51). Taj tip prikaza vezan je uz srebrni novac konstantinopolske kovnice (miliarenzija i silikva), dok na novcu iz drugih kovnica nije zastupljen.¹³⁵ Međutim, na srebrnim kovovima iz konstantinopolske radionice, mnogo je češći tip prikaza s natpisom, bez palmeta, tip toliko zastupljen na zlatnicima 7. st. Slična slika vidljiva je na emisijama drugih careva 7. st. Križ na postolju okružen palmetama vezan je uz srebrni novac i nalazimo ga na novcu Konstantina II, Konstantina IV, Justinijana II, Leoncija II, Tiberija III. Tijekom 2. vladavine Justinijana II. pojavljuju se promjene u ikonografskim obrascima, kako na zlatnom tako i na srebrnom novcu.¹³⁶ Na zlatnicima Justinijana II. na reversu se češće pojavljuju likovi vladara umjesto dominantnog križa. Na reversima srebrnog novca pojavljuju se isključivo likovi vladara koji zamjenjuju križ. Na novcima sljedećih vladara iz 8. st. (Filipik, Anastazije II, Teodozije III.), na rijetkim primjercima srebrnih kovova javlja se križ na postolju okružen natpisom, dok tip križa okruženog palmetama nije prisutan.¹³⁷

Ikonografija tipična za kamene spomenike iz zadarskoga radioničkog kruga, pojavljuje se, kako je vidljivo iz gornjega pregleda, tek na srebrnom novcu cara Heraklija. Prethodna pojava križa na postolju na novcu cara Tiberija II. Konstantina razlikuje se od ikonografije na zadarskim kamenim spomenicima zbog izostanka palmeta kao sastavnih elemenata prikaza. Tiberije II. vrlo često na reversima svojih zlatnika postavlja križ na postolju okružen natpisom. To je ujedno i prva pojava takvoga tipa križa na bizantskom novcu. Stoga se s pravom, u kontekstu istraživanja pojave tog motiva, može istaknuti javljanje na zlatnicima Tiberija II.¹³⁸ Njegovi neposredni nasljednici, Mauricije i Foka, zanemarili su taj novi ikonografski tip i na njihovim zlatnicima se gotovo ne susreće.¹³⁹ Međutim, na srebrnom novcu Mauricija i Foke pojavljuje se jednostavni križ između 2 istaknute palmete.¹⁴⁰ Taj će prikaz dalje preuzeti Heraklije, uz preobrazbu križa koji se postavlja na stepeničasto postolje.

¹³⁵ *Ibid.*, 97-101. T. 9-10.

¹³⁶ Usp. J. D. Breckenridge, *The numismatic iconography of Justinian II (685-695, 705-711 A.D.)*, New York 1959.

¹³⁷ *Ibid.*, *passim*.

¹³⁸ Važnost novoga motiva na zlatnicima Tiberija II. vidljiva je i iz činjenice da motiv preuzimaju „barbarski“ vladari, Tiberijevi suvremenici. Tako se može pratiti pojava križa na stepeničastom postolju na vizigotskom novcu počevši od kralja Leovigilda, Tiberijeva suvremenika. Motiv je najistaknutiji na vizigotskom novcu, dok se na novcu drugih zapadnih ranosrednjovjekovnih vladara susreće sporadično, tako, primjerice, na merovinškom i karolinškom novcu. O tome usp. P. Grierson - M. Blackburn, *Medieval European Coinage, 1. The Early Middle Ages (5th - 10th centuries)*, Cambridge 1986, *passim*; P. Grierson, *The Coins of Medieval Europe*, London 1991, 9-28.

¹³⁹ W. Hahn, M. Metlich, *Money of the Incipient Byzantine Empire Continued (Justin II – Revolt of the Heraclii, 565-610)*, Wien 2009, *passim*.

¹⁴⁰ *Ibid.*, Pl. 21 (52, 55, 56), Pl. 32 (52-55).

Jasno je da sve navedene inačice u prikazivanju križa na postolju i s palmetama na bizantskom zlatnom i srebrnom novcu, nisu mogle poslužiti kao predlošci za oblikovanje motiva na kamenim spomenicima. Kameni spomenici ili barem veći dio njih, nastali su prije pojave motiva na novcu Tiberija II. Konstantina (578.-582.) i njegovih nasljednika. Za pitanje porijekla motiva na različitim spomenicima, korisno je osvrnuti se na kontekst pojave motiva na novcu, o čemu postoje zanimljivi podaci.

Tiberije II. slijedio je u svojoj vladavini postignuća Konstantina Velikog. Njegovo dodatno vladarsko ime Konstantin predstavlja ga kao novog Konstantina. Slijedeći Konstantina Velikog, Tiberije II. je na svojim zlatnim solidima postavio novi ikonografski tip križa na stepeničastom postolju. Tiberijev križ na stepeničastom postolju nije ništa drugo nego prikaz monumentalnog zlatnog križa što je bio postavljen na Golgoti. Stepeničasto postolje evocira stepeništa što su vodila s brežuljka Golgote, ali predstavlja i samu Golgotu kao mjesto žrtvovanja i otkupljenja, kao transcendentalni prostor dodira i međuodnosa ljudskog i božanskog. Kopija ovoga monumentalnog križa stajala je na forumu u Konstantinopolu i Tiberije je ispod konstantinopolskog križa slavio svoju pobjedu nad Perzijancima 582. g.¹⁴¹

Heraklije pored postojećih srebrnih nominala uvodi novi srebrni novac – heksagram. Na ranijim nominalama (miliarenzij i silikva) na reversu je križ okružen palminim granama, na postolju ili bez njega. Miliarenzij ima, ugledanjem na solidus, križ na stepeničastom postolju. Silikva u početku ima jednostavan križ bez postolja, a kasnije križ na stepeničastom postolju. Novi srebrni novac, heksagram, uveden 614./615. g., izostavlja palmete iz kompozicije na reversu. Heksagrami iz konstantinopolske kovnice imaju križ na globusu i stepeničastom postolju (postolje je niže i manje segmentirano nego na ranijim zlatnicima Tiberija II, ali je zato još dodatno prikazan globus na kojemu stoji križ, pa tako oblikovano postolje djeluje uzdignuto i monumentalno, slično kao na zlatnicima). Umjesto palmeta oko križa teče natpis: *deus adiuta Romanis*.¹⁴² Jasno je da ikonografski obrazac na starijim tipovima srebrnog novca što ih kuje Heraklije posve odgovara ikonografskoj shemi na geometriziranim plutejima iz zadarske klesarske radionice. Novi srebrni heksagrami naslanjaju se na ikonografski obrazac koji je stvorio Tiberije II. za svoj zlatni novac. Inačica bez palmeta na Heraklijevu heksagramu može se objasniti odnosom Heraklija prema prethodnicima na carskom prijestolju. Ikonografija na reversu heksagrama izabrana je s obzirom na ideološko polazište od dinastije Tiberija II. i također s obzirom na borbu protiv Foke.¹⁴³ Zanimljivo je, međutim, da vrijeme pojave heksagrama korespondira s perzijskim otuđivanjem Sv. Križa iz Jeruzalema. U svibnju 614. ili 615. Perzijanci su zaplijenili Sv. Križ (vraćen je 629. ili oko te godine, o čemu postoje različita mišljenja).¹⁴⁴ Prikaz križa na novostvorenom novcu mogao je imati propagandnu svrhu izražavanja težnje za povratkom relikvije. U tom smjeru može se tumačiti spomenuta legenda na reversu heksagrama koja je zamijenila palmine grane.¹⁴⁵

¹⁴¹ *Ibid.*, 36-37. O monumentalnom križu na Golgoti usp. K. Ericsson, *The Cross on Steps and the Silver Hexagram*, *Jahrbuch ÖBG*, XVII/1968, 149, gdje je podizanje jeruzalemskog križa pripisano Teodoziju II. Opširnije podatke donosi M. Restle, *Kunst und byzantinische Münzprägung von Justinian I. bis zum Bilderstreit*, Athen 1964, 111-117. Restle navodi da je zlatni križ na Golgoti, ukrašen draguljima, podigao Teodozije II. nakon 420. g.

¹⁴² Usp. W. Hahn, *Moneta imperii Byzantini...*, T. 9.

¹⁴³ *Ibid.*, 98-99. W. Hahn odbacuje interpretaciju K. Ericssona koji je križ na stepeničastom postolju na Heraklijevim heksagramima tumačio kao suprotnost sasanidskom žrtveniku.

¹⁴⁴ O Heraklijevu vraćanju križa usp. najnoviji prilog C. Zuckermana, *Heraclius and the return of the Holy Cross*, u: *Constructing the seventh century* (travaux et mémoires 17, ur. C. Zuckerman), Paris 2013, 197-218.

¹⁴⁵ W. Hahn, *o.c.*, 99.

Iz ekskursa posvećenog bizantskom novcu proizlazi da se omiljeni motiv unutar zadarske klesarske radionice na novcu pojavljuje u različitim inačicama od vremena cara Tiberija II. Konstantina. Inačica koja je u zadarskoj klesarskoj radionici zastupljena najvećim brojem primjeraka (na spomenicima u Zadru i Podvršju) pojavljuje se na srebrnom novcu cara Heraklija, dakle tek u 7. st. Kako su prikazi na novcu bili inspirirani zlatnim križem s Golgote, taj isti monumentalni spomenik bio je, vrlo vjerojatno, predložak za prikaze na kamenoj skulpturi. Čak je i razumljivo da se monumentalni jeruzalemski križ ranije oponašao u skulpturi, jer se i sam može promatrati u kontekstu razvoja skulpture. Neovisno o mogućoj pojavi motiva križa na stepeničastom postolju već na izgubljenim medaljama Justinijana I, pojava motiva na kamenim spomenicima općenito se datira u justinijansko doba te prethodi prvim sačuvanim primjerima na novcu Tiberija II. Konstantina.¹⁴⁶ Tako, iako tip postolja s četiri stepenice zastupljen na spomenicima iz Podvršja i Zadra, morfološki dobro odgovara višestruko segmentiranom postolju na zlatnicima Tiberija II. Konstantina, navedeni kameni spomenici vrlo vjerojatno prethode prikazima na novcu i mogu se datirati u Justinijanovo doba. Na njima se nalaze i palmete koje nedostaju na Tiberijevim zlatnicima. Očito je kroz duži vremenski period dolazilo do različitih kombiniranja nekoliko osnovnih motiva: križa, postolja i palmeta. Treba pretpostaviti određenu slobodu u kombiniranju ovih osnovnih motiva značenjski jasno povezanih.¹⁴⁷ To znači da se prikazi na kamenim spomenicima ne mogu izričito povezati sa srodnim motivima na novcu i kronološki determinirati, nego njihova datacija ovisi o stilskim kriterijima i kontekstu nalaza na pojedinom lokalitetu. Ipak, navedene činjenice o vremenu javljanja analiziranog motiva na novcu i o inačicama koje su vremenski jasno određene, upućuju na širi vremenski okvir u kojem treba sagledati pojavu motiva na kamenim spomenicima. Čini se da je taj okvirni vremenski raspon za skulpturu starokršćanskog doba vrijeme od otprilike jednoga stoljeća – od početka Justinijanova vladanja do prvih desetljeća 7. st. Svi spomenici iz zadarskoga radioničkog kruga, analizirani u ovome tekstu, pripadaju tom okvirnom vremenskom rasponu, i svi se mogu pripisati bizantskom utjecaju, odnosno smatrati djelima ranobizantske umjetnosti.

Motiv koji je tako dojmljivo zastupljen na zadarskim starokršćanskim plutejima, prisutan je i kasnije, u srednjovjekovnoj bizantskoj umjetnosti. Oblik stepeničasto istaknutog postolja, koje simbolizira Rajski brijeg, ponavlja se na nizu kamenih spomenika tijekom bizantskog srednjeg vijeka (Sl. 52). Tako se među spomenicima sakupljenim u Muzeju bizantske kulture u Solunu mogu vidjeti brojni primjeri reljefa s križem na stepeničastom postolju. Ističu se ploče pseudosarkofaga iz 9., 10. i 11. st. Križevi na postoljima često su isklesani ispod arkada s karakterističnim pratećim motivima palmeta, ptica i rozeta. Na jednoj takvoj ploči iz 11. st. iz dna postolja izvijaju se stilizirane palmete, a iznad horizontalnih hasta prikazane su kružne rozete.¹⁴⁸ Ikonografska sličnost s reljefima iz zadarske krstionice i iz Podvršja je nesumnjiva te se može zaključiti da su forme oblikovane u Justinijanovo doba još dugo bile omiljene, kroz cijeli rani srednji vijek, pa i kasnije. I u ovome se očituje konzervativnost bizantske

¹⁴⁶ M. Restle, o.c., 113.

¹⁴⁷ Primarno značenje prikaza križa u starokršćanskoj umjetnosti jest značenje pobjede i spasenja. To se značenje potencira smještajem križa unutar lovorovog vijenca ili između palmi, a posebno odabirom bisernog križa koji evocira križ na Golgoti.

¹⁴⁸ Ploča je s još nekoliko drugih srodnih primjera objavljena u prigodnoj publikaciji: *Made of marble... Sculpture from the collection of the Museum of Byzantine culture*, Thessaloniki 2012, 116-117. Od starije literature o toj ploči i srodnim bizantskim reljefima usp. C. D. Sheppard, *Byzantine Carved Marble Slabs*, *The Art Bulletin*, Vol. 51, No. 1, 1969, 65-71. I u drugim bizantskim centrima sačuvani su kameni spomenici s motivom križa na uzdignutom postolju. Usp. katalog izložbe *Byzantium and the Arabs*, Thessaloniki 2011, 166-167.



Sl. 52 - Solun, ploča pseudosarkofaga

umjetnosti u kojoj su jednom stvorene forme, osobito one iz prvoga zlatnog doba, iz 6. st., dugo prenošene i njegovane u kasnijem vremenu. S tom se činjenicom susrećemo kod jednog osobito važnog rapskog spomenika – mramornog reljefa Krista na prijestolju, koji bi po ikonografskim karakteristikama mogao pripadati i 6. st., pa su u literaturi prisutne različite datacije.

Osim na kamenim spomenicima, motiv križa na stepeničastom postolju javlja se i u monumentalnoj bizantskoj umjetnosti. Posve je sačuvan istaknuti primjer motiva na apsidalnom mozaiku u konstantinopolskoj crkvi sv. Irene. Tu kao jedini motiv u konhi apsida dominira veliki križ na stepeničastom postolju. Mozaik se datira u vrijeme rekonstrukcije crkve nakon potresa 740. g., dakle, u doba ikonoklazma.¹⁴⁹ Istom razdoblju ikonoklazma pripisuju se još neki apsidalni križevi koji se nisu sačuvali – u crkvi Koimesis u Nikeji, u Sv. Sofiji u Solunu.¹⁵⁰ Vidljivo je, dakle, da je motiv monumentalnog križa najčešće na istaknutom stepeničastom postolju bio omiljen u kasnijoj bizantskoj umjetnosti.

Dok za prikaz križa na stepeničastom postolju, tako istaknut u zadarskom klesarskom krugu, nalazimo brojne analogije u bizantskoj umjetnosti, čini se da takve analogije nedostaju s područja Italije, barem nisu uočene u objavljenim korpusima skulpture. Čini se stoga neutemeljenim povezivanje zadarskih spomenika s Italijom, iako u vezi s tim spomenicima i dalje ostaju neka otvorena pitanja.¹⁵¹ Prvenstveno u vezi s jedinim mramornim plutejem, onim iz zadarske katedrale. Je li on možda ipak bizantski import i u skladu s tim najraniji od srodnih reljefa, ili je zaista iz kraja antike kako je predloženo u ovome tekstu. U prilog kasnijoj dataciji govore bi rustične

¹⁴⁹ R. Ousterhout, *Master Builders of Byzantium*, Philadelphia 2008, 32-33.

¹⁵⁰ L. Rodley, *Byzantine art and architecture – An introduction*, Cambridge 1994, 128; detaljnije o mozaiku u Nikeji usp. P. A. Underwood, *The Evidence of Restorations in the Sanctuary Mosaics of the Church of the Dormition at Nicaea*, *DOP* 13/1959, 235-243. Od apsidalnog križa ostali su naznačeni samo tragovi horizontalnih krakova. U predočenoj rekonstrukciji izgleda mozaika prikazano je istaknuto trostepenasto postolje križa. O vremenu izrade apsidalnog mozaika s križem u Solunu usp. A. Mentzos, *Hagia Sophia*, u: *Impressions, Byzantine Thessalonike through the photographs and drawings of the British School at Athens (1888-1910)*, Thessaloniki 2012, 105-125.

¹⁵¹ Neprihvatljivo je povezivanje mramornog pluteja iz zadarske katedrale s Italijom i njegovo datiranje u 8. st., kako je predložio N. Jakšić. Usp. N. Jakšić, *Dalmatinski primjeri reljefa u stilu liutprandovske „renesanse*, u: *Renesansa i renesanse u umjetnosti Hrvatske: zbornik radova sa znanstvenih skupova „Dani Cvita Fiskovića“ održanih 2003. i 2004. g.*, Zagreb 2008, 395-405.



Sl. 53 - Starigrad Paklenica, Sv. Petar



Sl. 54 - Sv. Petar u Starigradu,
ulomak s križem

karakteristike reljefa, koje nisu tipične za bizantsku skulpturu justinijanskog doba. Ovaj zaključak zahtijevao bi još provjera i širi uvid u različita djela bizantskih radionica iz 6. st. Pogotovo stoga što je u to doba import iz bizantskih radionica na istočnojadransku obalu bio izrazito intenzivan i mnoštvo mramornih spomenika s naših lokaliteta svjedoči o uvozu iz bizantskih radionica.

Uz spomenuti kontinuitet pojavljivanja motiva križa na stepeničastom postolju u bizantskim ranosrednjovjekovnim radionicama, zanimljivo je upozoriti na pojavu motiva i na našim istočnojadranskim ranosrednjovjekovnim spomenicima. O tome svjedoči ulomak pluteja uzidan na pročelju crkve sv. Petra u Starigradu Paklenici (Sl. 53, 54).¹⁵² Sačuvana crkva sv. Petra smještena u rubnom području Starigrada, kompleksna je srednjovjekovna građevina. Crkva je imala barem dvije faze u izgradnji potvrđene u novijim istraživanjima.¹⁵³ Čini se da je prvotna manja građevina u 2. fazi produžena i dozidan joj je zvonik, a kasnijem vremenu pripadaju masivni kontrafori. O postojanju ranosrednjovjekovne faze govorili bi ulomci crkvenog namještaja, danas izgubljeni ili nedovoljno sigurno povezani uz crkvu sv. Petra.¹⁵⁴ Postojanje ulomaka koji su se nekada čuvali u župnoj kući u Starigradu, svakako govori u prilog vezanosti danas vidljivog fragmenta na pročelju crkve, uz istu građevinu. Fragment je vjerojatno dio predromaničkoga pluteja. Sačuvan je samo jednostavni križ s proširenim završecima krakova, postavljen na istaknuto postolje. Prošireni završeci predstavljaju zapravo male volute, a s tim je u skladu i motiv u središtu križa – motiv urezanih koncentričnih kružnica. Ovi detalji upućuju na predromaničko porijeklo spomenika.

¹⁵² Ulomak je s kraćim osvrtom objavio A. Glavičić koji smatra da je riječ o možda jedinom ostatku pleterne ornamentike iz crkve sv. Petra. Usp. A. Glavičić, Pregled starokršćanske i srednjovjekovne baštine Like, Podgorja i grada Senja, u: *Senjski zbornik* 30/2003, 71-72.

¹⁵³ Crkvu i njezin okoliš u novije je doba istraživao R. Jurić, koji je napisao i niz osvrtu od kojih usp. primjerice R. Jurić, Crkva sv. Petra u Starigradu Paklenici, u: *Senjski zbornik* 30/2003, 649-658; *idem*, Starigrad Paklenica – Sv. Petar, *HAG* 1, 200-201; *idem*, Starigrad Paklenica – Sv. Petar, *HAG* 2, 316. Sintezu spoznaja daje T. Marasović, *Dalmatia praeromanica* 2, 175-178.

¹⁵⁴ O prvim istraživanjima crkve od strane župnika don Ante Adžije i podacima o nalazima usp. R. Jurić, Srednjovjekovni spomenici u velebitskom Podgorju, u: *Paklenički zbornik* 1, Starigrad – Paklenica 1995, 246-253; T. Marasović, *Dalmatia praeromanica* 2, 175-178.



Sl. 55 a - Kampor, uzidani stupić



Sl. 55 b - Kampor, uzidani stupić

Križ i postolje izrađeni su u prilično istaknutom reljefu, uzdignuti nekoliko centimetara u odnosu na otklesanu površinu okolne plohe. Budući da je Starigrad teritorijalno povezan s prostorom sjeverne Dalmacije i Zadrom kao radioničkim središtem, možda je motiv križa na istaknutom postolju na neki način povezan s prethodnom produkcijom iz kraja kasnoantičkoga doba. Ipak, postolje starigradskog križa tek zahvaljujući posebno proširenim završecima krakova križa, poprima stepeničasti oblik. Donji vertikalni krak križa svojim proširenim završetkom tvori stepeničasti oblik na jednostavnom pravokutnom postolju. Stoga je starigradski ulomak pluteja, s obzirom na ikonografiju križa na istaknutom postolju, tek vrlo uvjetno moguće povezati uz raniju tradiciju zadarske klesarske radionice. Na prvi pogled, međutim, reljef se ističe istaknutim segmentiranim postoljem, pa je više moguće njegovo spominjanje u vezi s ranijim spomenicima iz nedalekog Zadra i Raba.



Sl. 55 c - Kampor, ulomci stupića

Završavajući ovdje raspravu o kamporskom pluteju, potrebno je spomenuti još nekoliko spomenika s istoga lokaliteta koji bi mogli pripadati starokršćanskom vremenu.

U kamporskome samostanskom klausturu uzidani su vrlo lijepi stupići s bazama i kapitelima (Sl. 55, Kat. br. 20). Dva su stupića cjelovita, a od dva ulomka jedan predstavlja dio stupića s kapitelom, a drugi dio stupića s bazom. U vezi sa stupićima zanimljiva je jedna stara fotografija u knjizi W. Schleyera, na kojoj se vidi veći broj stupića



Sl. 56 - Kampo, uzidani kapitel

s kapitelima i nekoliko fragmentiranih bez kapitela.¹⁵⁵ Fotografija je stara i nejasna, i teško je reći jesu li prikazani sačuvani stupići iz klaustura. Čini se da su kapiteli na fotografiji nešto drugačiji.

Kamporski stupići imaju vrlo lijepo oblikovane kapitele i baze. Kapiteli su ukrašeni priljubljenim akantusom sa svrdlanim rupicama. Prema dimenzijama, stupići su mogli pripadati oltarnoj menzi. U tom slučaju, sudeći prema visini sačuvanih stupića, bili su postavljeni na uzdignutu bazu u formi monolitne ploče, kako je, primjerice, zabilježeno u Srimi.¹⁵⁶ Moguće je,

također, da su stupići imali neku drugu funkciju. U vezi s tehnikom izrade kapitela kod kojih je zapažena primjena svrdla i ukrašavanje kontrastom svjetla i tame, takav način izrade rezultirao je razigranom formom, drugačijom od strogo geometriziranih kapitela završnog starokršćanskog vremena. Kao jedna analogija za razigranost forme i upotrebu svrdla mogao bi se spomenuti kapitel stupića iz novaljske zbirke Stomorica. Također malih dimenzija, novaljski spomenik može se datirati u završni kasnoantički period, što bi, iako bez potpune sigurnosti, mogla biti datacija i za kamporske stupiće s kapitelima. Njihovu dataciju otežava postojanje vrlo sličnih kasnijih kapitelića na otoku Rabu, primjerice u samome gradu Rabu i u Barbatu.

U kamporskome klausturu uzidana su i dva kapitela. Jedan je nešto veći, ali vjerojatno dio crkvenoga namještaja, dok je drugi izrazito malih dimenzija. Manji kapitel je, po svojim stilskim karakteristikama, sigurno starokršćanski, dok bi veći mogao biti i iz nešto kasnijega, ranosrednjovjekovnog razdoblja. Taj veći kapitel visok je oko 40 cm (Sl. 56, Kat. br. 21). Ukrašen je jednim redom akantusovih listova s lagano izvijenim vrhovima. U uglovima ima velike volute, a između njih vegetabilni motiv lista. Prema dimenzijama mogao je pripadati ciboriju. Velike volute upućuju na moguću ranosrednjovjekovnu izradu. No, možda je ipak riječ o kasnoantičkom kapitelu.

Manji kapitel (Sl. 57, Kat. br. 22), koji je uzidan tik do većega, ukrašen je dvama redovima lijepo oblikovanog akantusova lišća. Listovi su međusobno odvojeni i reljefno istaknuti u odnosu na tijelo kapitela. Opažaju se i ostaci voluta u uglovima. Vjerojatno je riječ o kapitelu oltarne pregrade ili ciborija.¹⁵⁷

Od još jednog spomenika, vjerojatno također kapitela, sačuvao se mali ulomak ugrađen u isti zid klaustura (Sl. 58, Kat. br. 23). Ulomak je ukrašen plitko klesanim akantusom. Jedan ugrađeni ulomak baze stupa može se također spomenuti kao eventualno kasnoantički rad (Sl. 59, Kat. br. 24).

¹⁵⁵ W. Schleyer 1914, str. 125, Bild 90.

¹⁵⁶ D. Maršić, *Skulptura u Srima – Prižba, starokršćanske dvojne crkve*, Šibenik 2005, 81-84, 101-102.

¹⁵⁷ Za ovaj kapitel mogu se naći analogije koje potvrđuju kasnoantičku dataciju. Jednu analogiju predstavljaju kapiteli iz katedrale u Vicenzi. Među različito ukrašenim kapitelima ima i onih s dva reda akantusova lišća. Jedan takav kapitel vrlo je srodan malom kapitelu iz Kampo. Srodnost se ogleda u slično istaknutim akantusovim listovima postavljenim u dva reda i u obliku kapitela. Usp. E. Napione, *La diocesi di Vicenza, Corpus della scultura altomedievale XIV*, Spoleto 2001, 249-251, T. LXXIV, 169.



Sl. 57 - Kampor, mali kapitel s akantusom



Sl. 58 - Kampor, ulomak s vegetabilnim motivom

Opisani kasnoantički spomenici iz Kampora nemaju odgovarajući kontekst nalaza. Ništa se ne može reći o arhitekturi kojoj su pripadali. Ostaje nepoznato je li se možda u samome Kamporu, na mjestu kasnije crkve sv. Eufemije, nalazila neka kasnoantička i ranosrednjovjekovna crkva, kakva se mogućnost spominje u literaturi.¹⁵⁸ Ulomak pluteja s motivom *crux gemmata* upućuje svakako na veću i značajniju crkvu koja je bila opremana na samome kraju antike. O tome govori kvaliteta klesanja pluteja i izuzetno zanimljiv motiv, koji, kako je pokazano, ima najbližu paralelu u pluteju iz zadarske katedrale. Ako se prisjetimo da je u rapskoj katedrali otkriven rubni ulomak pluteja s motivom vinove loze, stilski podudaran s rubnim motivima na zadarskome pluteju, možda se može pretpostaviti da je kamporski ulomak izvorno pripadao katedrali. Ona je svojom veličinom i značenjem bila najprikladniji prostor za smještaj kamporskoga pluteja. Činjenica da je riječ o radu zadarskih radionica i da se sličan plutej nalazio u zadarskoj katedrali, osnažuje navedenu pretpostavku. Kampor se nalazi blizu grada Raba te je prenošenje spomenika u kasnije doba, kada su izgubili prvotnu funkciju, sasvim moguće.



Sl. 59 - Kampor, ulomak baze stupa

Barbat

Kao i na drugim kvarnerskim otocima, na Rabu su sačuvani kasnoantički sarkofazi. Dva lijepa ukrašena primjerka potječu s položaja Sv. Stjepana u Barbatu. Jedan se sarkofag i danas nalazi na tom mjestu, a drugi je u rapskom lapidariju. Sarkofazi su ukrašeni motivom tipičnim za kasnoantičku produkciju sarkofaga u Dalmaciji – križem na pročelnoj strani. Oba su križa reljefno istaknuta i predstavljaju dvije tipične inačice

¹⁵⁸ M. Domijan 2007, 210.



Sl. 60 - Barbat, sarkofag ispred crkve sv. Stjepana

u oblikovanju križa: slobodno stojeći križ i križ unutar kružnice. Prema brojnim primjerima iz Dalmacije,¹⁵⁹ okvirno se datiraju u 6. st.

Oba sarkofaga, prema tipološkim karakteristikama, nesumnjivo pripadaju tzv. standardnoj salonitanskoj produkciji. Tipološke karakteristike sanduka moguće je izdvojiti kod oba sarkofaga, dok je poklopac sačuvan samo na jednome.

Sanduci oba sarkofaga su prilično slični. Unutar salonitanskih sarkofaga standardnog oblika, pripadaju skupini jednostavnih sanduka s postoljem, bez tabule.¹⁶⁰ Postolja su na oba sarkofaga jednostavno profilirana i niska, iako je postolje (baza) sarkofaga ispred crkve sv. Stjepana ipak istaknutije, što je povezano s većom visinom sanduka tog sarkofaga. Na sanducima, koji su izgubili, za raniju pogansku produkciju tipičnu, središnju tabulu, isklesan je križ u različitim inačicama. Upravo središnji istaknuti motiv križa usko je vezan uz salonitanske sarkofage kršćanske pripadnosti.

Poklopac na sarkofagu ispred crkve sv. Stjepana u Barbatu ima oblik krova na dvije vode, sa zaobljenim ugaonim akroterijima. Taj tip poklopca predstavlja tipičnu varijantu (tip 1) koja je vrlo dugo bila u upotrebi.¹⁶¹ Poklopac rapskoga sarkofaga prilično je oštećen, a akroteriji nisu nosili neki likovni ukras, što može upućivati na kasniju dataciju unutar starokršćanske produkcije.

Detaljniji osvrt na rapske sarkofage dao je I. Fisković u svom drugom radu o salonitanskim sarkofazima.¹⁶² Primjerak koji se i danas nalazi u Barbatu (Sl. 60, Kat. br.

¹⁵⁹ Ž. Rapanić, *Predromaničko doba u Dalmaciji*, Split 1987, 99-114; I. Fisković, *Ranokršćanski sarkofazi s otoka Brača*, VAHD 75/1981, 105-132; I. Fisković, *Solinski tip ranokršćanskih sarkofaga*, ARR 12/1996, 117-140; N. Cambi 2002, 256-273.

¹⁶⁰ U opisivanju tipoloških karakteristika sarkofaga ovdje se polazi od sistematizacije salonitanskih sarkofaga N. Cambija. Tako prema izgledu sanduka, sarkofazi pripadaju skupini 5. S obzirom na samo postolje (umjesto o postolju može se govoriti o bazi sarkofaga), sarkofazi se svrstavaju u skupinu 3., u kojoj su sanduci s niskim profiliranim postoljem. Usp. N. Cambi, *Sarkofazi lokalne produkcije u rimskoj Dalmaciji*, 22-25.

¹⁶¹ *Ibid.*, 25-26.

¹⁶² I. Fisković 1996, 117-140.



Sl. 61 - Novalja na Pagu, sarkofag na groblju

25), s plitko reljefnim križem unutar dviju kružnica koje počivaju na postolju što se uzdiže od baze sanduka, razmatra u okviru prve temeljne skupine sarkofaga 6. st. obilježene križem unutar kruga. Za tu skupinu sarkofaga smatra da bi mogla biti nešto starija od one sa slobodno stojećim križem te predlaže dataciju u kraj 5. i početak 6. st. Fisković također ističe pojavu postolja koje povezuje kružni okvir križa i horizontalnu neraščlanjenu letvu baze sarkofaga. Upravo jedna odlika sarkofaga iz Barbata je naglašeno, izduženo postolje na kojemu počiva *crux coronata*. Takvo povezivanje središnjega križa u kružnici s bazom sarkofaga rjeđe je zastupljeno među brojnim poznatim primjerima starokršćanskih sarkofaga salonitanske (bračke) provenijencije. Kao jednu izrazitu analogiju, koja u literaturi nije razmatrana u povezanosti s rapskim sarkofagom, može se navesti sarkofag s groblja u Novalji na otoku Pagu (Sl. 61). Riječ je o dobro sačuvanom sarkofagu koji ima i poklopac posve sukladan poklopcu sarkofaga iz Barbata (u obliku krova na dvije vode s nižim, zaobljenim ugaonim akroterijima). Novaljski sarkofag na sredini pročelne strane ima reljefno istaknuti križ unutar dvostruke kružnice koja počiva na postolju jednakih karakteristika kao na rapskom primjerku.¹⁶³ Jedina razlika u izvedbi središnjeg motiva primjećuje se u odnosu križa i okvirnih kružnica. Na sarkofagu iz Novalje unutarnja kružnica se povezuje s donjim vertikalnim krakom križa u jedinstveni oblik, dok na sarkofagu iz Barbata nema takvog povezivanja. Ova mala razlika ne umanjuje mogućnost da je oba sarkofaga izradio isti majstor-klesar, a sasvim sigurno unutar iste radioničke produkcije. Kod ovako podudarnih primjeraka bilo bi vrlo opravdano analizirati porijeklo vapnenca od kojeg su izrađeni, budući da klesarska obrada upućuje na mogućnost izrade na istome mjestu. Petrografska analiza mogla bi potkrijepiti ovakva razmišljanja.

Dok je na sarkofagu sačuvanom u Barbatu središnji ovjenčani križ oštećen, a bio je prilično plitko isklesan, na sarkofagu koji se danas nalazi u lapidariju središnji križ je

¹⁶³ Usp. P. Vežić, *Zadar na pragu kršćanstva, 175-176*. Barbatski i novaljski sarkofag s križem unutar kružnoga okvira na postolju, predstavljaju novu inačicu ili dvije inačice unutar osnovnih varijanti oblikovanja središnjeg križa na salonitansko-bračkim sarkofazima. Oblikovne inačice daje N. Cambi, *I sarcofagi della tarda antichità in Istria e Dalmazia*, u: *Sarcofagi tardoantichi, paleocristiani e altomedievali*, Città del Vaticano 2004, 90, Fig. 21.



Sl. 62a - Rab, sarkofag iz lapidarija



Sl. 62b - Rab, sarkofag iz lapidarija

dobro sačuvan i ističe se preciznim klesanjem te izrazito dominira pročelnom stranom sarkofaga (Sl. 62, Kat. br. 26). Moguće je da je taj dojam možda umanjivao poklopac koji se nije sačuvao, pa ne znamo kakvog je bio oblika. Ukoliko je bio monumentalnijih razmjera poput sačuvanog poklopca na sarkofagu u Barbatu, svakako je ukupan izgled sarkofaga bio nešto drugačiji. Vitki latinski križ na rapskome sarkofagu uzdiže se gotovo cijelom visinom pročelne strane sarkofaga. I ovdje je, kako ističe I. Fisković, križ postavljen na ravnu bazu sarkofaga. Promišljena geometrijska koncepcija obogaćena je kružnim diskom na sjecištu krakova križa. U sredini diska je malo, tek nagovješteno ispupčenje. Rapski križ može se usporediti s nekim drugim križevima, osobito na sarkofazima s otoka Brača. Tako je vrlo sličan križ isklesan na sanduku sarkofaga u blizini crkve sv. Luke

kod Donjeg Humca te na jednom od sarkofaga sa supetarskog groblja.¹⁶⁴ Sarkofag kod Donjeg Humca imao je poklopac u obliku krova na dvije vode, a sarkofag sa supetarskog groblja polukružni poklopac s isklesanim latinskim križem. Očito oba tipa poklopca dolaze u obzir za sarkofag iz rapskog lapidarija. Kao još jednu analogiju za oblik križa na pročelnoj strani sarkofaga, ističemo križ na jednom sarkofagu iz solinskog Tusculuma (Sl. 63). Na tom sarkofagu, koji je kao i rapski bez poklopca, križ je na identičan način postavljen u sredini pročelne plohe. Kao male razlike navodimo nešto istaknutiju bazu (postolje) sarkofaga iz Tusculuma i istaknutije središnje dugme na disku (pateri) križa. Također se na sanduku sarkofaga iz Tusculuma vidi tzv. zub za povezivanje s poklopcem. Sve to govori da i kod posve podudarnih primjeraka sarkofaga, postoje određene sitne razlike koje najvjerojatnije proizlaze iz slobodnog interpretiranja predložaka od strane pojedinih majstora-klesara i unutar iste radionice. Što se tiče središnjeg motiva križa, način izvedbe na sarkofagu iz rapskoga lapidarija i na srodnim primjercima sarkofaga, dostiže, čini se, umjetnički vrhunac. Ova inačica slobodno stojećeg križa na sredini pročelne strane sarkofaga, datirana u 6. st., postala je na neki način simbolom salonitanske (bračke) produkcije sarkofaga završnoga kasnoantičkog vremena.

¹⁶⁴ J. Belamarić, R. Bužančić, D. Domančić, J. Jeličić Radonić, V. Kovačić, *Ranokršćanski spomenici otoka Brača*, Split 1994, 94-96; I. Fisković, o.c., 129.



Sl. 63 - Tusculum, sanduk sarkofaga

U novije doba I. Basić se osvrnuo na problematiku datiranja salonitanskih (bračkih) sarkofaga s križem na pročelnoj strani. Pišući o zlatnom enkolpiju iz Barbata, Basić je došao do preliminarnih zaključaka o vjerojatno užoj dataciji salonitanskih sarkofaga od sredine 6. st. do kraja kasnoantičke produkcije.¹⁶⁵ Njegovo zaključivanje vezano je uz dataciju samoga zlatnog križića iz Barbata i uz dataciju srodnih bizantskih izrađevina u drugim područjima gdje su zabilježeni slučajevi pronalaska bizantskih zlatnih predmeta u sarkofazima salonitanskog tipa. Što se tiče Barbata na Rabu, ništa ne potvrđuje da je zlatni enkolpij povezan sa sarkofagom, što ne tvrdi ni I. Basić, iako takva povezanost nije isključena. Prema podacima V. Brusića, zlatni enkolpij iskopan je u ruševinama bivšeg samostana sv. Stjepana.¹⁶⁶ Prema istom autoru, jedini u njegovo doba poznati starokršćanski sarkofag na otoku, bio je sarkofag s poklopcem i križem u vijencu kod suvremene župne crkve u Barbatu.¹⁶⁷ Brusić ništa ne donosi o vremenu i načinu otkrivanja sarkofaga, i čini se da mu to nije bilo poznato. Znači li to da križić i sarkofag nisu povezani, nije moguće reći. I. Basić, pak, prenosi drugačije informacije o mjestu nalaza zlatnog enkolpija.¹⁶⁸ Iz toga se može zaključiti da su pouzdani podaci ipak nepoznati.

I. Basić je u radu o zlatnom enkolpiju iz Barbata najavio opsežniju raspravu o dataciji salonitanskih sarkofaga. U nedavno objavljenom radu iznio je argumente koji upućuju na dataciju nekih sarkofaga u sredinu i drugu pol. 6. st.¹⁶⁹ Time nikako nije riješeno pitanje datacije cijele skupine srodnih sarkofaga te se ovdje može navesti da je uobičajeno mišljenje o duljoj produkciji tih sarkofaga vrlo prihvatljivo s obzirom na veliki broj poznatih salonitanskih sarkofaga i različite inačice u ukrašavanju o kojima su pisali i I. Fisković i N. Cambi. Znajući za datiranje rada drugih velikih kasnoantičkih radionica sarkofaga – primjerice, ravske, konstantinopolske ili jugozapadnogalijske - i duže od jednoga stoljeća, a da pritom produkcija nije bila veća od salonitanske, teško je vjerovati da je salonitanska radionica sarkofaga sa središnjim križem na sanduku,

¹⁶⁵ I. Basić, Prilog datiranju zlatnog enkolpija iz Barbata na Rabu, u: *Rapski zbornik II*, 2012, 427-442.

¹⁶⁶ V. Brusić, o.c., 61.

¹⁶⁷ V. Brusić, o.c., 57.

¹⁶⁸ I. Basić, o.c., 440.

¹⁶⁹ I. Basić, Ranokršćanski sarkofag iz Trevisa i njegova grupa, *RIPU* 39/2015, 7-20.



Sl. 64 - Rab, sarkofag ispred lapidarija

djelovala tek od sredine 6. st.¹⁷⁰ Čak i kada pojedinačni nalazi unutar sarkofaga mogu biti usko datirani, oni ne moraju nužno datirati i izradu samih sarkofaga. Između izrade i korištenja, čak i prvoga korištenja, moglo je proći i duže vrijeme.

Dva ukrašena rapska sarkofaga poznata iz literature i sačuvana u Barbatu i u gradskom lapidariju, nisu jedini starokršćanski sarkofazi na otoku Rabu. O ulomku s likom Dobrog pastira i uzidanom poklopcu sarkofaga već je bilo riječi u ovome tekstu. Kako proizlazi iz njihovih karakteristika, datiraju se u početak i kraj salonitanske kršćanske produkcije. U novijoj literaturi ima podataka o novim nalazima sarkofaga, ali oni nisu opisani i njihova obrada vjerojatno će uskoro uslijediti.¹⁷¹ Jedan od tih, u novije doba otkrivenih sarkofaga, nalazi se danas ispred lapidarija u Rabu. U nastavku slijedi kratak osvrt na sarkofag.

Kasnoantički sarkofag ispred gradskog lapidarija

Ispred gradskog lapidarija prije nekoliko godina postavljen je jedan prilično cjelovito sačuvan sarkofag (Sl. 64, Kat. br. 27).¹⁷² Sarkofag je od vapnenca i nema ukrasne elemente na svom sanduku, a ni na poklopcu. To je već obilježje koje upućuje

¹⁷⁰ Osnovne podatke o radu pojedinih radionica daje G. Koch u citiranom članku (bilj 125). U novijoj literaturi može se naći podatak o otprilike 70 do 80 salonitanskih (bračkih) sarkofaga sa središnjim križem na pročelnoj strani. U vezi izvoza tih sarkofaga u Italiju, zaključeno je da je do izvoza sarkofaga moglo doći tek nakon završetka bizantsko-gotskih ratova odnosno u drugoj pol. 6. st. Stoga italske primjerke salonitanskih sarkofaga treba najvjerojatnije datirati u drugu pol. 6. st., jer je njihova izrada vjerojatno bila vezana uz narudžbe i isporuku samih sarkofaga. O tome usp. N. Cambi, Kiparstvo na Braču u antičko doba, u: *Arheološka baština otoka Brača, Brački zbornik* 21/2004, 262-265.

¹⁷¹ Takve podatke daju M. Rizner i N. Budak u citiranim radovima. O nalazima sarkofaga usp. i G. Skelac, K. Vodička, Rab – ulica Dinka Dokule, *HAG* 3/2006, 307-308. Danas se u dvorištu uz restoran Astoriju nalaze ulomci nekoliko sarkofaga, a jedan polomljeni primjerak sastavljen je u cjelinu. Kako se na tom položaju uz gradski bedem vode arheološka istraživanja, ni sarkofazi ni njihovi ulomci nisu dostupni za obradu, te ti nalazi nisu uvršteni u tekst ove knjige. O tekućim istraživanjima informirao me je kolega Ranko Starac, kojem srdačno zahvaljujem!

na dataciju sarkofaga u kasnu antiku, od 4. st. dalje kada se javljaju neukrašeni sarkofazi. O užoj dataciji sarkofaga govori oblik poklopca. Riječ je o ravnoj, ili barem približno ravnoj ploči, koja se može uvrstiti u pokrove sarkofaga tipa jednostavne, plitke ploče. Takvi poklopci su rijetki i pripadaju kasnijem vremenu proizvodnje sarkofaga.¹⁷³ Ipak, mogu se navesti neke analogije. Kao jednu usporedbu za takav tip poklopca navodimo sarkofag iz Lovrečine s križem pod svojevrsnom arkadom na pročelnoj strani.¹⁷⁴ Na tom sarkofagu poklopac je posve ravan, dobro isklesan, dok je na rapskom sarkofagu poklopac samo približno ravnog oblika, prilično nepravilan. Još jednu analogiju za ravni poklopac u obliku plitke ploče predstavlja sarkofag s groblja u Novalji na otoku Pagu. Sarkofag ima slobodno stojeći križ na sredini pročelne strane. Poklopac je također ukrašen plitko klesanim latinskim križem koji se pruža gotovo cijelom plohom poklopca.¹⁷⁵ Navedena dva primjera dobro izrađenih i ukrašenih sarkofaga s ravnim poklopcem kao da govore o mogućoj nedovršenosti rapskoga sarkofaga s ravnim poklopcem. Kao što je spomenuto, poklopac rapskoga sarkofaga nije posve ravan, nego je prilično zakošen i debeo. Sanduk, pak, nije ukrašen, i prilično je grube površine. Možda zbog nekog razloga sarkofag nije bio do kraja izrađen, pa je zato ostao neukrašen i sa zadebljanim poklopcem koji je još trebalo stanjiti i izravnati. Ili je sarkofag bio dovršen, a navedena obilježja treba pripisati lošem klesanju, pri čemu poklopac nije dobio posve definiran oblik. Iako se načelno može odrediti kao tip ravnog poklopca, možda bi se mogao svrstati i među nerazvijene, niske poklopce u obliku krova na dvije vode. Kao primjeri takvih poklopaca mogli bi se navesti poklopci dvaju sarkofaga s Crkvine u Galovcu kod Zadra. Pritom poklopac s neukrašenog galovačkog sarkofaga ima tek vidljivo zakošenje, izrazito je nizak i nepravilan.¹⁷⁶ Galovački sarkofazi datiraju se u kraj antike ili čak u prva ranosrednjovjekovna stoljeća, što upućuje na kasnu dataciju nepravilnih, samo blago zakošenih poklopaca. Oni očito predstavljaju grubu imitaciju ranije široko rasprostranjenih, monumentalnih poklopaca u obliku krova na dvije vode.

Rapski sarkofazi, kao i sarkofazi na drugim kvarnerskim otocima, važan su pokazatelj prisutnosti djela salonitanskog radioničkog kruga na sjevernom Jadranu te karika između dalmatinskih lokaliteta i niza lokaliteta u Italiji gdje su također prepoznati sarkofazi dalmatinske provenijencije.¹⁷⁷ Dalmatinski sarkofazi u Italiji posebno govore o kvaliteti salonitanske produkcije koja je nalazila tržište i u zahtjevnoj italskoj sredini tijekom osobito bogatog stvaralaštva u 6. st.

Sarkofazi iz Barbata nedvojbeno svjedoče o kontinuitetu kulturnoga mjesta od kasne antike do danas. Očito se na mjestu današnje crkve sv. Stjepana nalazila starokršćanska crkva s grobljem. U literaturi se, osim sarkofaga, spominju i drugi

¹⁷² O sarkofagu sam saznala, od gospodina Ivana Guščića, da je donešen iz samoga grada, pa pretpostavljam da je riječ o jednom od sarkofaga što su otkriveni u novijim arheološkim istraživanjima u gradu Rabu. Vjerojatno potječe iz ulice D. Dokule.

¹⁷³ N. Cambi, *Sarkofazi lokalne produkcije u rimskoj Dalmaciji*, 68.

¹⁷⁴ J. Belamarić et alii, o.c., 34-35.

¹⁷⁵ P. Vežić, *Zadar na pragu kršćanstva*, 177.

¹⁷⁶ J. Belošević, Dva kamena sarkofaga s Crkvine u Galovcu kod Zadra, *ARR* 12/1996, 327-341, T. I-III.

¹⁷⁷ Sarkofazi su iz matičnih radionica prevoženi brodovima. Na našoj obali Jadrana do sada je otkriveno nekoliko antičkih brodoloma s teretom kamenih spomenika među kojima su se nalazili i sarkofazi. Jedan brodolom datiran u kraj 2. ili početak 3. st. otkriven je nedavno u blizini Sutivana na otoku Braču. Među teretom se nalaze i nedovršeni kameni sarkofazi, očito izrađeni na Braču i namijenjeni nekoj drugoj sredini gdje su trebali biti i dovršeni. Usp. I. Mihajlović, *Antički brodolom sa sarkofazima kod Sutivana na otoku Braču*, *His.Ant.* 21/2012, 649-655.

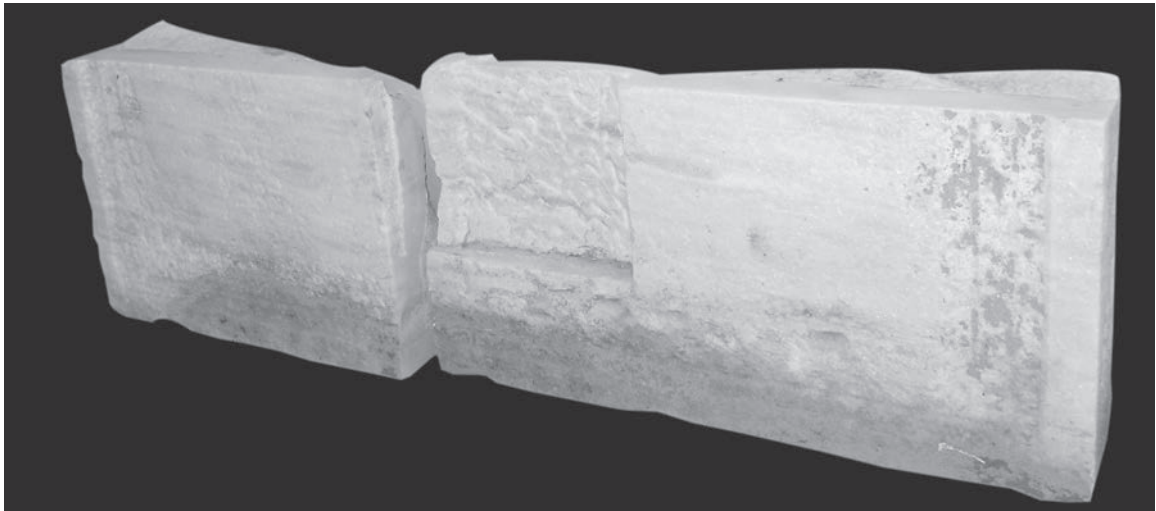

Sl. 65 - Barbat, dijelovi mramorne menze

kasnoantički nalazi koji govore o važnosti lokaliteta u to doba.¹⁷⁸ Jedan od tih nalaza, osobito dragocjen, pohranjen je u župnom dvoru u Barbatu, u neposrednoj blizini kasnoantičkog lokaliteta. Riječ je o monumentalnoj mramornoj oltarnoj menzi (Sl. 65, Kat. br. 28), spomeniku koji svjedoči o značenju prvotne crkve.

Sačuvane su dvije monumentalne oštećene ploče, vjerojatno dijelovi iste cjeline. Jedna ploča dugačka je oko 64 cm, a druga oko 90 cm. Obje ploče široke su oko 45 cm, a debele 12 cm. Na jednoj ploči nalazi se i udubina pravokutnog oblika. Ploče izrađene od kvalitetnog, plavičastog mramora mogu se interpretirati kao dijelovi oltarne menze. Ploče su izrazito debele, a od detalja izrade upadljiva je višestruka rubna profilacija. Ta profilacija vidljiva je uz rub dviju stranica oba ulomka menze. Površina naličja ulomaka menze nije obrađena, odnosno nema nikakvu rubnu profilaciju. Na temelju komparacija s poznatim drugim nalazima oltarnih menzi u Dalmaciji i na širem području kasnoantičkog svijeta, jasno je da mramorna menza iz Barbata pripada u skupinu monumentalnih djela te bi mogla imati istaknuto mjesto među srodnim spomenicima.¹⁷⁹ Koliko se može zapaziti u sadašnjim okolnostima neprimjerenog smještaja ulomaka, menza je morala biti znatno šira od širine sačuvanih ulomaka. O tome svjedoči i rubna profilacija na dvjema stranicama ulomaka. Kako je profilacija izvorno tekla na svim stranicama monumentalne ploče, očito je da je menza nepotpuno sačuvana. Tek kada bude moguće njezino potpunije proučavanje bit će moguće predočiti grafičku rekonstrukciju izvornog izgleda. Zasad, na osnovi monumentalnosti dviju mramornih ploča, dijelova oltarne menze, može se zaključiti da barbatskoj menzi pripada istaknuto mjesto među istovrsnim spomenicima iz rimske Dalmacije.

Starokršćanski spomenici nepoznate provenijencije

U zidu privatne kuće u neposrednoj blizini samostana i crkve sv. Andrije (ulica Ivana Rabljanina 1) uzidan je cjelovito sačuvan starokršćanski nadvratnik (Sl. 66, Kat. br. 29). Spomenik je ukrašen s tri urezana latinska križa s proširenim završecima krakova. Križevi su lijepo simetrično raspoređeni na plohi spomenika i odaju

¹⁷⁸ M. Domijan 2007, 49, 246.

¹⁷⁹ O oltarnim menzama u Dalmaciji usp. osobito *Salona I, o. c.*, 121-184, pl. XXIV-LXIV. Na fotografijama i dimenzijama neobjavljene menze iz Barbata zahvaljujem gđi. Tonki Kavran!



Sl. 66 - Rab, nadvratnik

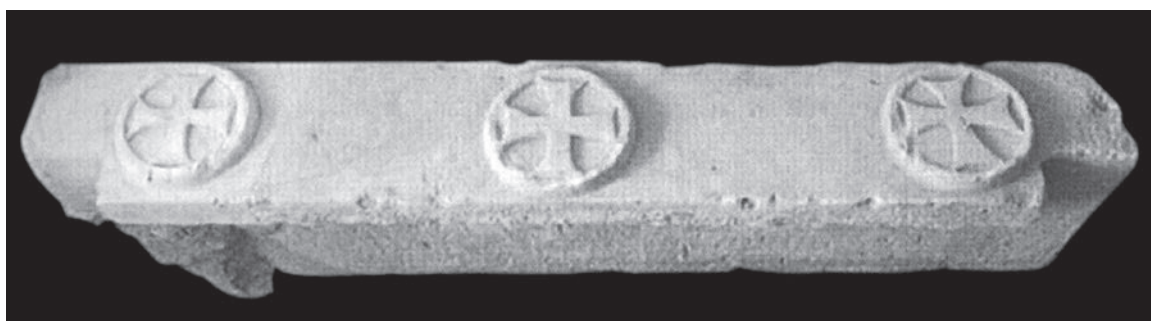

Sl. 67 - Zadar, Sv. Petar Stari, nadvratnik

jednostavan, ali skladno oblikovan rad, koji se može uvrstiti u skupinu jednostavnih ranokršćanskih nadvratnika. Raspored križeva, kao jedinog dekorativnog elementa, posve odgovara poznatim nadvratnicima, primjerice iz Salone i Zadra (Sl. 67), gdje je ta inačica u ukrašavanju nadvratnika zastupljena zajedno s bogatije dekoriranim primjercima.¹⁸⁰ I detalji oblikovanja križeva na rapskome nadvratniku usporedivi su s nekim primjercima iz Salone i Zadra. Riječ je o latinskim križevima čiji prošireni završeci hasta imaju prepoznatljiv trokutasti oblik. Taj tip jednostavnih urezanih križeva pojavljuje se i kod bogatije ukrašenih nadvratnika, npr. na salonitanskom nadvratniku s križevima i kristogramima u formi rozeta ili na nadvratniku s urezanim četverolatičnim motivima sa zadarskog područja. Bogatije ukrašeni nadvratnici uz križeve imaju i natpis (najpoznatiji je primjer s Manastirina) ili monograme (Sl. 68). Pojavljuju se i zoomorfni motivi (golubice, jaganjci), koji mogu posve zamijeniti križeve. Prema ustanovljenoj kronologiji pojavljivanja pojedinih motiva, dekoracija koju čine samo križevi mogla bi pripadati kasnijem starokršćanskom razdoblju. Analogiju bi predstavljali jednostavni križevi na pročelnim stranama sarkofaga iz 6. st. ili vitki urezani križevi na prozorskim stupićima iz 5. ili 6. st. Nadvratnici ukrašeni samo križevima mogu se, međutim, datirati u širi vremenski raspon od kasnijeg 4. do 6. ili ranoga 7. st. Križevi se, naime, vrlo rano

¹⁸⁰ *Salona I, Recherches archéologiques franco-croates à Salone, Catalogue de la sculpture architecturale paléochrétienne de Salone* (ur. N. Duval, E. Marin et C. Metzger), Rome-Split 1994, pl. IV; P. Vežić, *Zadar na pragu kršćanstva*, 159.



Sl. 68 - Manastirine, nadvratnik

počinju izrađivati na nadvratnicima, idealnim mjestom za motiv križa.¹⁸¹ Stoga se ne može dati uža datacija koja bi vrijedila za sve nadvratnike. Datacija svakog pojedinog primjerka ovisi o dataciji crkve kojoj je pripadao. Kako kod rapskog nadvratnika kontekst nalaza nije poznat, njegova datacija može biti okvirna, u skladu s razvojem starokršćanske arhitekture na otoku, u 5. ili 6. st.

Među spomenicima koji su u novije vrijeme izloženi u rapskom lapidariju nalazi se i manji ulomak pluteja s dvostrukom rubnom profilacijom (Sl. 69, 71 Kat. br. 30). Na malom dijelu glavnog polja sačuvao se lijepo oblikovani vegetabilni motiv – riječ je o dva nasuprotno postavljena trolisna motiva. Po načinu oblikovanja, vegetabilni cvjetovi ili listovi na ulomku pluteja mogli bi se interpretirati kao ranoromanički rad. Svakako su prilično neobični za ranokršćanski plutej. Ipak, datacija je najvjerojatnije kasnoantička, čemu u prilog posebno govori dvostruko profilirani okvir pluteja, tipičan za kasnoantičku produkciju.

Kasnoj antici vjerojatno pripada i mali mramorni ulomak (Sl. 70, Kat. br. 31), vjerojatno pluteja, s uglatim motivom koji čine pliče i istaknutije isklesana reljefna traka. I ovaj ulomak izložen je u lapidariju u novije vrijeme.

Posebno mjesto među novije izloženim spomenicima u lapidariju ima mali mramorni kapitel (Sl. 72, Kat. br. 32). Kapitel svoju ljepotu duguje vrlo jednostavnom obliku koji savršeno dolazi do izražaja u svjetlucavom mramoru. Kapitel na uglovima ima tek



Sl. 69 - Rab, lapidarij, ulomak pluteja s vegetabilnim motivom



Sl. 70 - Rab, lapidarij, mramorni fragment

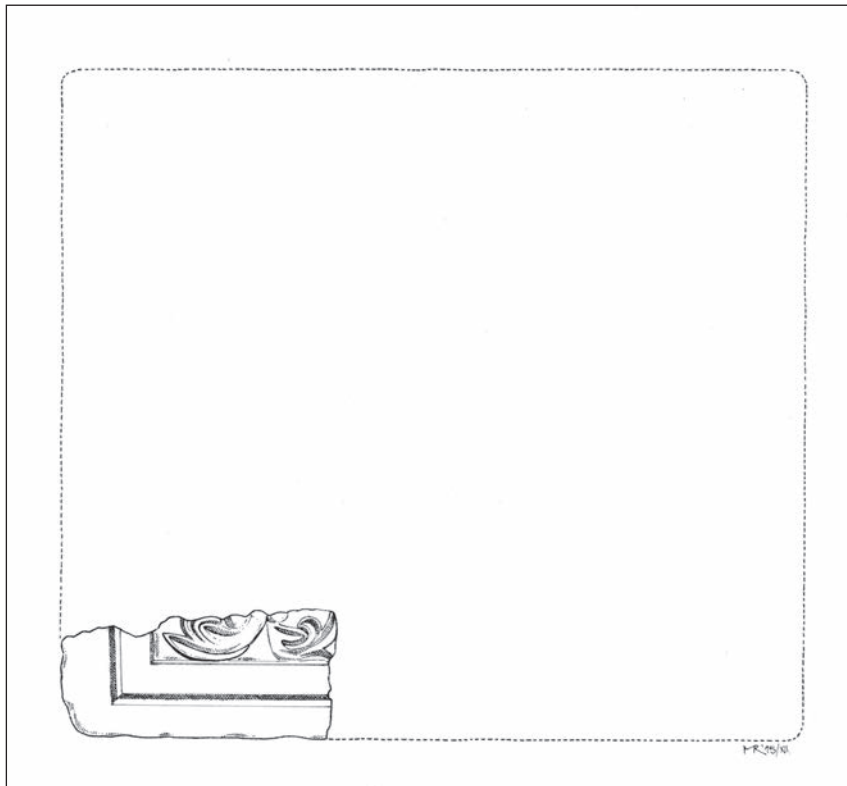

Sl. 71 - Rab, lapidarij, plutej s trolistima

naznačene stilizirane glatke listove između kojih se izdvaja geometrijski stiliziran vegetabilni motiv. Abakus je naglašeno širok, ali gladak, a slično je oblikovan i prstenasti donji pojas ispod stiliziranih listova.

Za opisani mramorni kapitel mogu se naći analogije među starokršćanskim spomenicima na području kasnoantičke provincije Dalmacije, a karakteristike oblikovanja opisane su u literaturi.¹⁸² Način ukrašavanja mramornog rapskog kapitela može se povezati s brojnim primjerima kapitela ukrašenim glatkim listovima između kojih je urezan rastvoren cvijet ili trolist. Kod rapskog mramornog kapitela taj je rastvoreni cvijet dodatno geometriziran i pretvoren u mali geometrijski oblik, što bi sigurno učvršćivalo dataciju u 6. st., vjerojatnije u njegovo kasnije doba. Kapitel predstavlja krajnje stilizirano djelo u kojem se spajaju jednostavni oblici rubnih zona i dekorativnih elemenata kalathosa. S obzirom na male dimenzije vjerojatno je pripadao stupiću oltarne menze. Upravo ti kasnoantički kapiteli često su vrlo stilizirani, pa se pored stiliziranih kapitela s četiri ugaona lista (Sl. 75) javljaju i posve glatki kapiteli bez naznake listova.¹⁸³

U dvorištu jedne privatne kuće u Banjolu stoji naopako okrenut manji, prilično oštećen kapitel (Sl. 73, Kat. br. 33). Ima sve karakteristike spomenutih kapitela s glatkim ugaonim listovima i središnjim rastvorenim cvijetom. Poput brojnih sličnih kapitela u Dalmaciji, nedostaju ugaone volute koje se uglavnom više ne izrađuju. Kod onih primjeraka kapitela s glatkim listovima i središnjim cvijetom koji imaju ugaone volute, opaža se njihova veća srodnost s klasičnim rimskim kapitelima. Volute na krajevima

¹⁸¹ N. Cambi, *Antika*, 255: „Križevi se počinju klesati, bilo u plastičnoj ili ugrebenoj formi, na crkvama (obično na nadvratnicima).“

¹⁸² Usp. osvrt J. Jeličić Radonić u monografiji o Gatima, 87-91, s tamo navedenom literaturom.

¹⁸³ U Srimi se kao dijelovi stupića oltara pojavljuju i kapiteli s ugaonim listovima i glatki, neukrašeni primjerci. Usp. D. Maršić, u: *Srima-Prizba*, 131, 148, 149.



Sl. 72 - Rab, lapidarij,
mramorni kapitel s glatkim
listovima

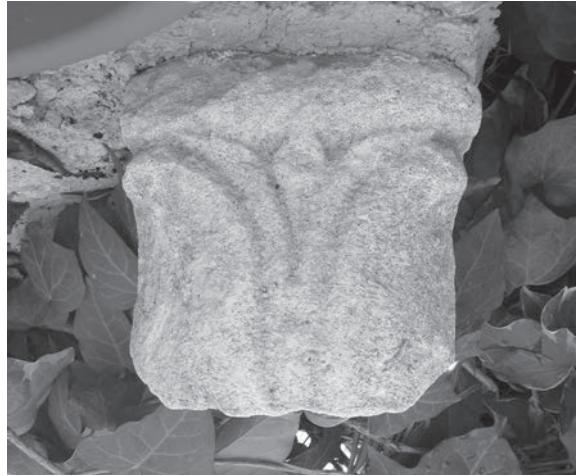

Sl. 73 - Banjol, kapitel u privatnom dvorištu

plastično istaknutih povijenih rebara što se pružaju između listova i središnjeg cvijeta, naglašavaju završetke listova i lijepo oblikovano tijelo kapitela.¹⁸⁴ Kod kapitela bez voluta, kakav je primjerak iz Banjola, tijelo je jednostavnije, više svedeno na geometrijski oblik. Prema brojnim analogijama, prihvatljiva je okvirna datacija u 6. st.¹⁸⁵ Kapitel iz Banjola ima nešto veće dimenzije od onih koje susrećemo kod kapitela stupića menze. Najvjerojatnije je pripadao oltarnoj pregradi ili ciboriju, a izrađen je od vapnenca.



Sl. 74 - Banjol, baza stupa u privatnom dvorištu

Od sličnog kamena izrađena je baza stupa (Sl. 74, Kat. br. 34) postavljena u istom prostoru uz navedeni kapitel. Prema obliku i visini, baza bi mogla pripadati stupu ciborija te je možda činila istu instalaciju kojoj je pripadao i opisani kapitel od vapnenca.

Navedenim starokršćanskim spomenicima možemo pridodati još nekoliko nalaza iz rapskog lapidarija nepoznate provenijencije i nesigurne datacije. Riječ je o ulomku stupića s istaknutom bazom (Sl. 76, 77, Kat. br. 35) i o ulomku stupića s jednostavnim prstenastim završetkom (Sl. 78, Kat. br. 36), te o nekoliko ulomaka tranzene (Sl. 79, 80, Kat.

¹⁸⁴ Stilizirani kapiteli s ugaonim volutama fragmentarno su sačuvani u Gatima, lokalitetu iz razvijenoga 6. st., što govori da oni ne moraju vremenski prethoditi kapitelima bez voluta. O različitim varijantama stiliziranih kapitela sa središnjim cvijetom usp. J. Jeličić Radonić, *Gata, crkva Justinijanova doba*, 87- 91. U Srimi, među brojnim kapitelima različitih instalacija (oltarne pregrade, ciboriji, stupići menze) primjerci s ugaonim volutama javljaju se samo kod ciborija južne crkve, koji se načelno datira u kasnije vrijeme 6. st.

¹⁸⁵ Takvi kapiteli mogu se datirati i nešto kasnije, u 7. st., kako je primjerice datiran jedan stupić s kapitelom iz crkve Sant' Agata Maggiore u Ravenni. Usp. R. Olivieri Farioli, *La scultura architettonica*, u: *Corpus della scultura paleocristiana bizantina ed altomedioevale di Ravenna*, Roma 1969, 54, fig. 99.



Sl. 75 - Srima - kapitel stupića oltara

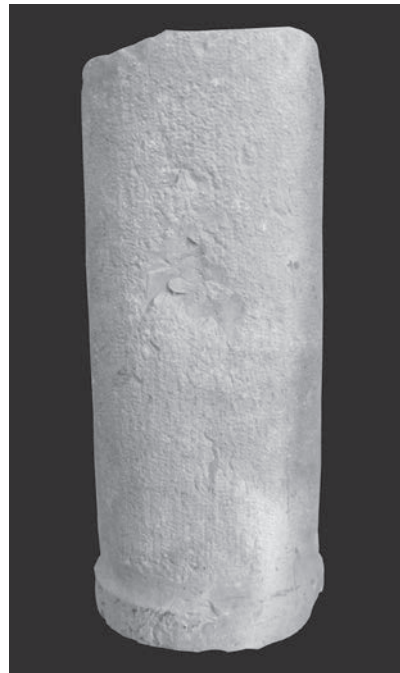

Sl. 78 - Rab, lapidarij, ulomak stupića

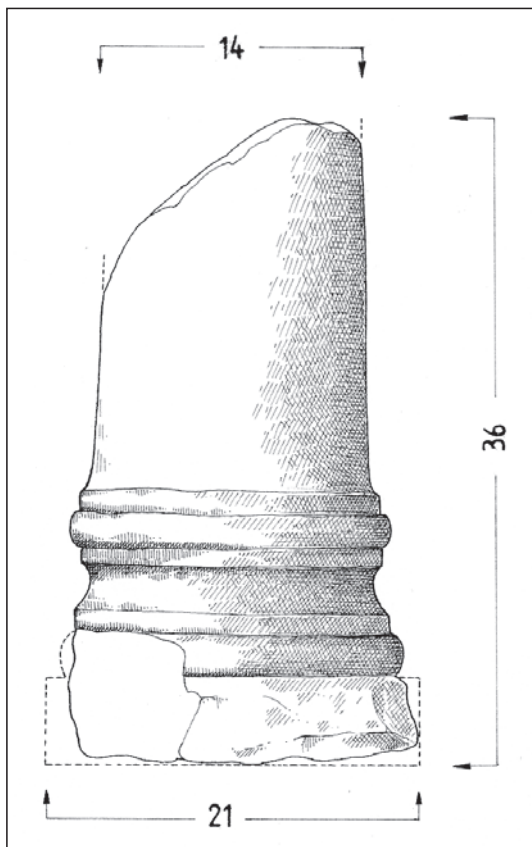

Sl. 77 - Crtež ulomka stupića



Sl. 76 - Rab, lapidarij, ulomak stupica s istaknutom bazom

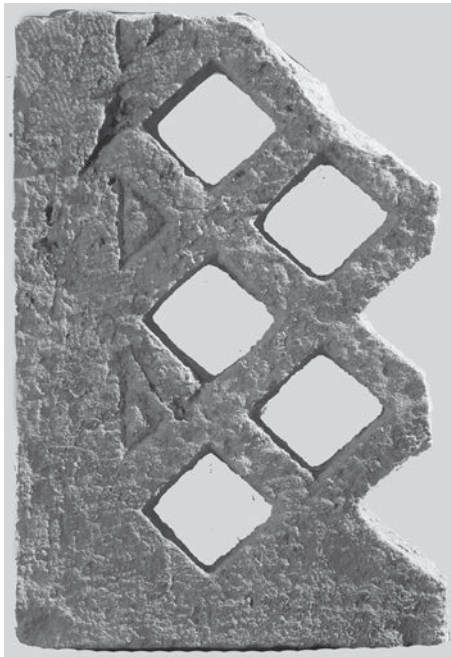

Sl. 79 a - Rab, lapidarij, ulomak tranzene

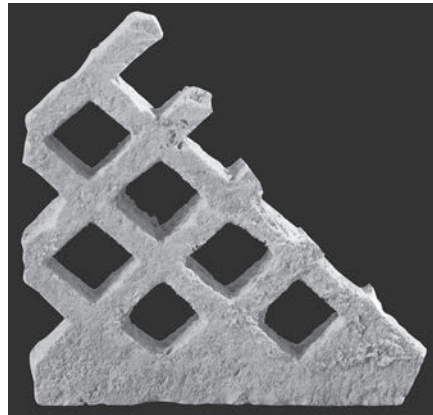

Sl. 79 b - Rab, lapidarij, ulomak tranzene



Sl. 79 c - Rab, lapidarij, ulomak tranzene

br. 37). Donedavno su ulomci tranzene bili pojedinačno izloženi, a danas su spojeni u jednu cjelinu.¹⁸⁶ Ulomci su vrlo jednostavni, s perforiranim četvrtastim motivom. Mogli su biti izrađeni kako u kasnoj antici tako i u ranome srednjem vijeku.¹⁸⁷ Budući da se ulomci međusobno mogu spojiti, pripadali su jednoj tranzeni koja je danas rekonstruirana i izložena u gradskom lapidariju.

Posebno zanimljiv među novije izloženim spomenicima u lapidariju jedan je mramorni ulomak pluteja s ukrašenim objema stranama (Sl. 81, Kat. br. 38). Ulomak nije velik, a pripadao je uglu pluteja. Na jednoj stranici je dvostruka široka kasnoantička profilacija i mali dio glavne plohe bez sačuvanih motiva. Druga stranica, prema sačuvanim motivima i njihovoj izvedbi, pripada počecima ranosrednjovjekovne umjetnosti te će biti analizirana u poglavlju o predromaničkoj skulpturi. Očito je izvorni kasnoantički plutej bio ponovo upotrijebljen u ranome srednjem vijeku, što nije rijedak slučaj u kontekstu kamenih spomenika. Nažalost, od kasnoantičke ornamentike nije ništa sačuvano, pa fragment predstavlja svjedočanstvo o još jednom pluteju iz toga vremena, koji je, sudeći prema vrlo precizno isklesanom okviru, vjerojatno imao neku klasičnu starokršćansku kompoziciju.

Na kraju, u novijoj literaturi objavljen je jedan ulomak sa sačuvanim prikazom riblje glave i protumačen kao starokršćanski (Sl. 82).¹⁸⁸ Ulomak se danas čuva u rapskom

¹⁸⁶ Unatrag nekoliko godina unutrašnjost i postav rapskoga lapidarija uspješno su obnovljeni. Nekadašnje tamne drvene police osvježene su bijelom bojom, a na zidove su postavljeni lijepi poster s fotografijama i osnovnim informacijama o građevinama i izloženim djelima skulpture. Ipak, za neke izložene spomenike nedostaju podaci o mjestu nalaza, pa ukoliko nisu već ranije objavljeni, teško ih je točno atribuirati.

¹⁸⁷ Danas se već, na temelju objave brojnih nalaza s različitih lokaliteta, o tranzenama može dobiti potpuniji uvid. Upravo su nalazi tranzena vrlo česti pri arheološkim istraživanjima lokaliteta s crkvenom arhitekturom, pa je za otok Rab primjetna malobrojnost tih nalaza vjerojatno rezultat nedostatka arheoloških istraživanja.

¹⁸⁸ N. Budak, o.c., 123-126.

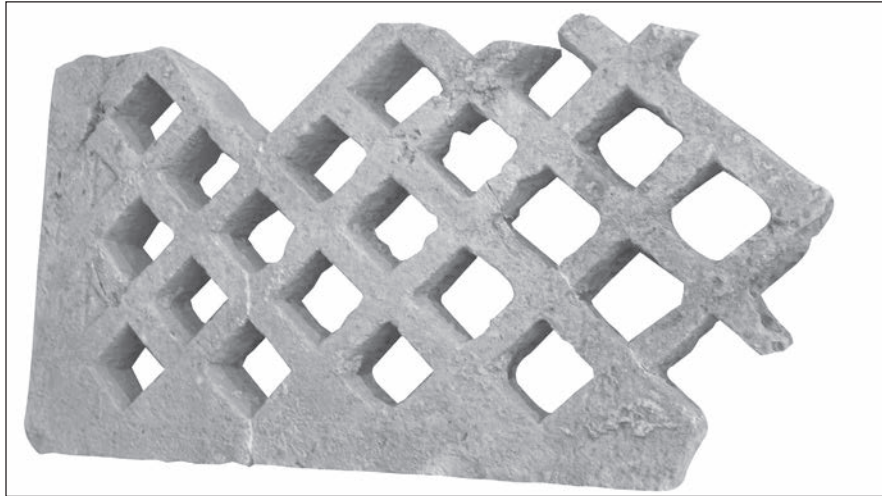

Sl. 80 - Rab, lapidarij, spojena tranzena

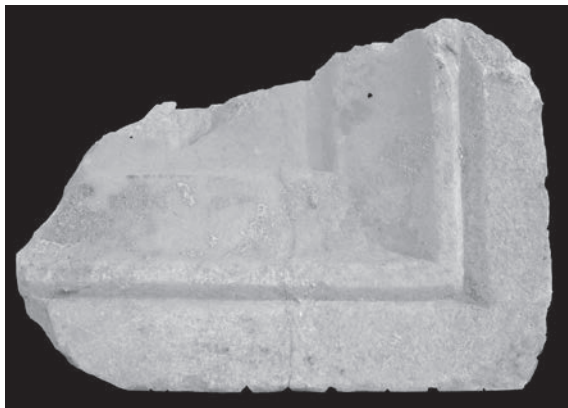

Sl. 81 a - Rab, lapidarij, ulomak pluteja



Sl. 81 b - Rab, lapidarij, ulomak pluteja sa sekundarnim ukrasom

lapidariju, a prema podacima u objavi pronađen je u Banjolu, na mjestu ranokršćanske crkve sv. Lovre. Navodi se da je crkva napuštena u 18. st. i gotovo posve uništena u 20. Prikaz na pronađenom ulomku nema, međutim, karakteristike ranokršćanskog rada, nego se može odrediti kao najvjerojatnije romaničko djelo. Realistički oblikovana glava s izraženim ustima ne nalazi paralele u krugu brojnih ranokršćanskih prikaza ribe. Stilski, ona se dobro uklapa u romaničku umjetnost. Fragmentarni spomenik svakako obogaćuje fundus kamene skulpture s otoka Raba i predstavlja vrlo zanimljivo djelo. O izostavljanju s popisa otočkih ranokršćanskih spomenika bit će moguće i naknadno raspravljati, posebno zato jer je nedavno započelo arheološko istraživanje crkve sv. Lovre i pronađeni su zanimljivi starokršćanski spomenici. Analiza novootkrivenih kamenih spomenika omogućit će, vrlo vjerojatno, točnije određenje datacije i funkcije fragmenta s ribljom glavom.¹⁸⁹

Iz osvrta na starokršćanske spomenike vidljivo je da oni doprinose poznavanju arhitekture u kojoj su se nalazili ili uz koju se uvjetno vezuju. U pogledu datiranja, najraniji spomenici, s izuzetkom ulomka s likom Dobrog pastira, pripisuju se 5. st. Na

¹⁸⁹ O istraživanjima crkve sv. Lovre u Banjolu još nisu objavljeni detaljniji izvještaji, a novootkrivene kamene spomenike nisam imala priliku vidjeti.

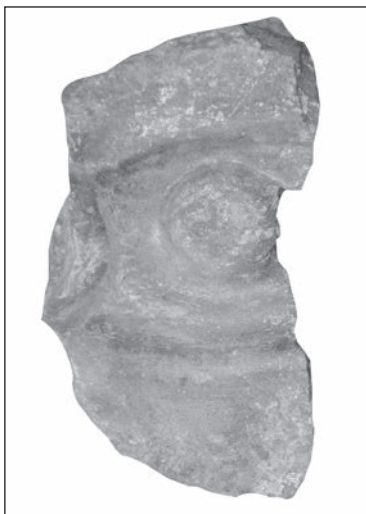

Sl. 82 - Rab, lapidarij, ulomak s glavom ribe

temelju načina izrade i motiva, kod određenog broja spomenika moguće je zaključivati i o radioničkom porijeklu. Za potpuniju sliku o ovom posljednjem pitanju, korisno je promotriti podatke o radioničkom porijeklu za spomenike sa šireg područja, prvenstveno s drugih sjevernojadranskih otoka.¹⁹⁰

Radioničko porijeklo

U razmatranju radioničkog porijekla starokršćanske skulpture sa sjevernojadranskih otoka, posebno dolazi do izražaja mogućnost povezivanja određenog broja djela s najznačajnijim obalnim istočnojadranskim radionicama u Saloni, Jaderu i Istri (Pola). Istraživanje dalmatinske i istarske ranokršćanske skulpture ima vrlo dugu povijest i bitne crte domaćih radionica, kao i izdvajanje velikog broja importiranih djela, daje sliku raznolikog porijekla skulpture na istočnome Jadranu.¹⁹¹ Zahvaljujući poznavanju obalnih radionica, jedan dio sačuvanih djela s otoka, moguće je preciznije definirati. Naravno, treba pretpostaviti postojanje lokalnih klesarskih radionica na otocima, koje su izrađivale namještaj za pojedine crkve. To je pogotovo prihvatljivo kod postojanja lokalnih kamenoloma i utvrđenog porijekla kamena skulpturalnih djela.¹⁹² Međutim, i kada nedostaju podaci o kamenolomima, obim klesarske produkcije u nekim područjima govori u prilog postojanja lokalnih klesarskih radionica. Tako veličina Krka i Cresa i mnoštvo antičkih lokaliteta na tim otocima, upućuje na nužnost postojanja lokalnih klesarskih radionica. Također, uspostavljanje biskupija, nakon vjerojatno najstarije rapske, i u Krku i Osoru,

¹⁹⁰ Opširnije o problematici usp. M. Jarak, On the origin of early Christian sculpture from the islands of Krk, Cres, Rab and Pag, u: *Atti del XV Congresso Internazionale di Archeologia Cristiana – Episcopus, civitas, territorium*, Vaticano 2013, Pars II, 1553-1566.

¹⁹¹ Iz opširne literature usp. primjerice N. Cambi, Krist i njegova simbolika u likovnoj umjetnosti starokršćanskog doba u Dalmaciji, VAHD 70-71/1968-69, 57-106; *idem*, La figure du Christ dans les monuments paléochrétiens de Dalmatie, u: *Disputationes Salonitanae* 1970, 51-68; *idem*, *Antika*, Zagreb 2002, 254-281; *idem*, I sarcofagi della tarda antichità in Istria e Dalmazia, u: *Sarcofagi tardoantichi, paleocristiani e altomedievali, Atti della giornata tematica dei Seminari di Archeologia Cristiana*, Pontificio istituto di archeologia cristiana, Città del Vaticano 2004, 75-96; I. Fisković, o.c. (bilj. 159); Ž. Rapanić, o.c. (bilj. 159); B. Migotti, o.c. (bilj. 119); P. Vežić, o.c. (bilj. 118); M. Vicelja, o.c. (bilj. 63).

¹⁹² Poznati su primjerice antički kamenolomi na otoku Pagu koji su pružali materijal za rad lokalnih radionica. O tome usp. A. Šonje, o.c., *passim*. Od kamenoloma na kvarnerskim otocima mnogo su poznatiji brojni antički kamenolomi na otoku Braču, ali i na drugim otocima te na istočnojadranskoj obali i zaleđu. Usp. neke novije radove: M. Zaninović, Obrada kamena i kamenolomi u antici srednje Dalmacije, *His.Ant.* 3/1997, 37-45; M. Katić, Antički kamenolom u uvali Srebrena na otoku Visu, *Klesarstvo i graditeljstvo* XX, 3-4/2009, 28-34; M. Parica, Nekoliko primjera lučkih instalacija antičkih kamenoloma na dalmatinskim otocima, *His.Ant.* 21/2012, 345-353; S. Popović, Kamenolomi Starogradskog zaljeva: problematika podrijetla kamena korištenog za izgradnju bedema antičkog Fara, *Arch.Adri.* 6/2012, 107-128; V. Marinković - M. Miliša, *Marmore laudata Brattia* (katalog izložbe), Split 2015. U posljednje navedenom radu, na karti antičkih kamenoloma na istočnome Jadranu (str. 5) na kvarnerskim otocima nije označen ni jedan kamenolom. Budući da su neki kamenolomi sigurno postojali, poput spomenutih na otoku Pagu, navedeno izostavljanje trebalo bi propitati, ali ono nesumnjivo svjedoči o manjem značenju kamenoloma na kvarnerskim otocima u odnosu na antičke kamenolome u drugim područjima na istočnoj obali Jadrana. U vezi s kvalitetnim kamenom na otoku Rabu zanimljiv je navod R. Eitelbergera von Edelberga o bijelom mramoru koji se vadi na otoku, u Loparu. Usp. R. Eitelberger von Edelberg, o.c., 49, bilj. 36.

govori o organizacijskim pretpostavkama za usmjeravanje rada lokalnih klesarskih radionica, koje su, sudeći prema poznatim kasnoantičkim lokalitetima, morale biti zatrpane narudžbama.

U ovom osvrtu izostaje opširnija rasprava o naznačenoj tematici, odnosno analiza sveukupne skulpture s kvarnerskih otoka. Kao mogući uvod u takvu opširnu analizu, bit će predočena pojedina izdvojena djela, koja se prema stilskim i radioničkim karakteristikama, mogu povezati s definiranim obalnim radioničkim sredinama.

Iako mramorni spomenici u kasnoj antici u velikoj mjeri predstavljaju import iz bizantskih ili ranijih italskih radionica, neka mramorna djela izrađivana su i u lokalnim radionicama od već postojećeg uvezenog mramora. Kao primjer može se navesti zanimljivi mramorni reljef s otoka Paga, izložen u lokalnoj novaljskoj arheološkoj zbirci. Fragmentarni reljef može se povezati s kasnoantičkom salonitanskom radionicom. Sačuvani dijelovi spomenika fiksirani su na novu podlogu, tako da izvorni izgled nije poznat. Primjetno je da su sačuvani fragmenti reljefa vrlo tanki i nisu mogli pripadati standardnim dijelovima crkvenog namještaja kao što su pluteji. Ulomci su vjerojatno pripadali mramornoj oblozi zidova bazilike u Novalji.¹⁹³ Na ulomcima je prikazan centralni križ, koji u gornjem sačuvanom dijelu reljefa okružuju ovce između stabalaca (palmi). S jedne strane ostala je sačuvana samo jedna ovca, a s druge dvije. Može se pretpostaviti da su ovce bile prikazane u još jednom redu koji se nije sačuvao, te da je reljef donosio prikaz križa i 12 ovaca – apostola. Centralni latinski križ u kružnici ima gornji krak rastvoren u obliku grčkoga slova rho. Riječ je, prema tome, o tzv. monogramatskom križu, na Jadranu osobito popularnom u Ravenni, a poznatom i u Saloni.¹⁹⁴ Što se tiče prikaza ovaca, i on je na jadranskom području posebno omiljen u Ravenni, ali i u Saloni su ovce češće odabiran motiv. Upravo zbog složenije kompozicije s poznatim motivom ovaca, paški mramorni reljef treba pripisati salonitanskoj klesarskoj radionici iz 6. st. Na takvu dataciju upućuju stilske karakteristike izvedbe ovaca i stabalaca, a i monogramatski križ sa slovom rho upućuje na justinijansko doba intenzivnijih kontakata s Bizantom i bizantskim radionicama. Poznato je da se pojava slova rho u ravenskoj skulpturi pripisuje utjecaju istočnih, grčkih radionica, pa je tako bilo i na istočnoj obali Jadrana.

Mramorna ranokršćanska skulptura poput opisanih fragmenata, na otoku Pagu manje je prisutna od one izrađene od vapnenca. Većina djela izrađena je od vapnenca, međutim, kako nedostaju petrografske analize kamena, teško je reći je li upotrebljavan kamen iz lokalnih paških kamenoloma, što bi upućivalo i na izradu skulpture u lokalnim radionicama, ili je riječ o kamenu drugoga porijekla. Po stilskim karakteristikama i zastupljenosti određenih motiva, ranokršćanske spomenike s otoka Paga moguće je povezati s obje glavne klesarske radionice u Dalmaciji, sa salonitanskom i zadarskom. Salonitanskoj bi pripadali spomenici ukrašeni križevima tipičnim za tu radionicu. Riječ je o nekoliko pilastara i pluteja od vapnenca. Nekoliko spomenika od kojih je jedan izrađen od mramora, moguće je povezati sa zadarskom ranokršćanskom radionicom. Najzanimljiviji je fragmentarno sačuvan mramorni reljef s dvije dekorativne zone ukrašene motivima vinove loze, rozetama i polukružnicama.¹⁹⁵ Stilske karakteristike upućuju na analogije na zadarskom području. Izdvajaju se plutej iz Posedarja i pilastar iz Nina.¹⁹⁶

¹⁹³ M. Jarak, 2013, 1555-1556; M. Skoblar, *Ranokršćanska bazilika na lokalitetu Jaz kod Novalje*, 22/ Diadora 2007, 159-171.

¹⁹⁴ Za popularnost monogramatskog križa u Ravenni dovoljno je usporediti seriju ravenskih sarkofaga s tim motivom. *Za Salonu* usp. N. Cambi, 2002, 268.

¹⁹⁵ M. Jarak, 2013, 1557.

¹⁹⁶ P. Vežić, *Zadar na pragu kršćanstva*, Zadar 2005, 170.

Ranokršćanski spomenici s otoka Cresa analizirani su u radovima J. Ćus Rukonić.¹⁹⁷ Spomenici skulpture sačuvani su uglavnom fragmentarno i ukrašeni tipičnim ranokršćanskim motivima – križevima, kružnicama, skvamama. Mogli su biti izrađeni u različitim kasnoantičkim radionicama, a i na samom otoku. Za jedan spomenik iz nešto kasnijeg vremena 8. st. može se zaključiti o povezanosti s pulskom klesarskom radionicom. Riječ je o mramornom kapitelu s ostatkom stupića ugrađenom ispred jedne kuće u gradu Cresu.¹⁹⁸ Kapitel je posve srodan dvama mramornim kapitelima iz zbirke košljunskog samostana na otoku Krku, a svi su zajedno povezani sa stilski identičnim kapitelima što su se čuvali u zbirci franjevačkog samostana u Puli, a danas su pohranjeni u spremištu Arheološkog muzeja u Puli. U Puli se čuvaju 3 istovjetna kapitela te je iz tih podataka jasno da svi srodni kapiteli potječu iz Pule. Tako je za rane ranosrednjovjekovne kapitele s Cresa i Krka potvrđena povezanost s Pulom. Ta je povezanost sigurno postojala i u starokršćanskom razdoblju, a kao ilustracija mogu poslužiti nalazi crkvenoga namještaja s otoka Krka.

Na otoku Krku su u novijim istraživanjima različitih kasnoantičkih lokaliteta otkriveni i brojni spomenici crkvenoga namještaja i arhitektonske plastike.¹⁹⁹ Ovdje spominjemo brojne nalaze ranokršćanske skulpture s lokaliteta Cickini. Ta skulptura ima vrlo specifična obilježja, o čemu je voditelj istraživanja iznosio zapažanja. Ovdje, u okviru rasprave o povezanosti otočke skulpture s obalnim radionicama, spominjemo i primjetnu vezu u odabiru i izvedbi nekih motiva s pulskom starokršćanskom skulpturom. Ako je namještaj iz Cickina u načelu djelo lokalnih majstora, oni su ipak poznavali i ponekad preuzimali obrasce iz važne istarske klesarske radionice. Tako iz pulske katedrale potječu pluteji, vrlo srodni primjercima iz Cickina. Za Cickine postoje i precizniji podaci o porijeklu kamena. Navodi se da je riječ o vapnencu iz južnoistarskih kamenoloma. To bi još određenije govorilo o povezanosti otočke skulpture s istarskom obalom, pa treba pretpostaviti i povezanost majstora klesara s važnom pulskom klesarskom radionicom.

Na svim kvarnerskim otocima postoje nalazi sarkofaga salonitanske starokršćanske radionice. O tome da je riječ o importima iz salonitanskog (bračkog) radioničkog kruga postoji opća suglasnost u literaturi. Ako su izvoženi sarkofazi, isto su tako mogli biti izvoženi elementi crkvenoga namještaja. Oni su se serijski proizvodili u velikoj salonitanskoj radionici koja je sigurno primala narudžbe za izradu crkvenoga namještaja. Možda o tome govore spomenuti jednostavni pluteji i pilastri iz Novalje, izrađeni od vapnenca i ukrašeni tipičnim salonitanskim obilježjima.

Iz navedenih kratkih osvrtâ na radioničko porijeklo starokršćanske skulpture s kvarnerskih otoka, vidljivo je da postoje spomenici vrlo usko povezani uz pojedine značajne obalne radionice. U tu sliku dobro se uklapa analizirana skulptura s otoka Raba. Pored sigurnih salonitanskih sarkofaga, još nekoliko starokršćanskih spomenika s Raba nesumnjivo potječe iz obalnih radionica. Preciznije bi se moglo govoriti osobito

¹⁹⁷ J. Ćus Rukonić, The early Christian topography of the archipelago of Cres and Lošinj, u: *Acta XIII Congressus Internationalis Archaeologiae Christianae*, Città del Vaticano-Split 1998, III, 209-232.; eadem, Ranokršćanska skulptura grada Cresa, *His. Ant.* 18/2, 2009.

¹⁹⁸ B. Fučić, Izvještaj o putu po otocima Cresu i Lošinj, *Ljetopis JAZU* 55/1949, 48-49; M. Jarak, 2013, 1558-1559.

¹⁹⁹ Spominjemo istraživanja kasnoantičke bazilike na Mirinama kod Omišlja koja je vodio N. Novak. U nedavno objavljenoj publikaciji objavljeni su nalazi kamene skulpture. Usp. N. Novak, *Omišalj – Tragovi kršćanskog identiteta*, Zagreb-Omišalj 2011. Brojna istraživanja, o kojima postoje izvještaji u arheološkoj periodici, vodio je R. Starac. Po nalazima skulpture posebno se izdvaja lokalitet Cickini koji još nije u cijelosti objavljen, ali je dio nalaza ipak predložen u objavljenim radovima. Usp. R. Starac, *Ranokršćanski crkveni kompleks u šumi Cickini u Malinskoj na otoku Krku*, Malinska 2006.

o jednoj obalnoj radionici, onoj zadarskoj. Nalazi su prilično raznoliki i pripadaju dužem vremenskom razdoblju 5. i 6. st. Kontakti sa zadarskom klesarskom radionicom kontinuirano pokrivaju duže vrijeme u koje se datiraju starokršćanska djela s otoka Raba, dok su veze sa salonitanskom radionicom bile ograničenije odnosno o njima govori manji broj spomenika. Ovdje se posebno ističe ulomak s Dobrim pastinom koji ilustrira ranu povezanost Raba sa Salonom. Rapski ulomak za sada je i jedini primjer motiva Dobrog pastira na našoj obali izvan užega salonitanskog područja. Ako je prihvatljivo rano datiranje ulomka u prvu polovicu 4 st., on bi govorio o ranim utjecajima Salone i salonitanskog kulturnog kruga. Ubrzo, međutim, paralelno s pojavom tzv. zadarskog tipa bazilike, na Rabu se pojavljuju djela izričito vezana uz zadarski radionički krug. Tu posebno značenje ima nekoliko fragmentalnih pluteja: iz Supetarske Drage, grada Raba i Kampora.

Među najranija djela starokršćanske skulpture na Rabu ubraja se mali ulomak pluteja iz Supetarske Drage, sigurno proizvod zadarske klesarske radionice 5/6. st. Ovaj ulomak, kao i još nekoliko drugih starokršćanskih i predromaničkih ulomaka, svjedoči o postojanju ranije crkve na mjestu ranoromaničke bazilike iz 11. st.

Kronološki istovremena ili možda nešto kasnija bila bi fragmentarno sačuvana ploča iz samostana sv. Andrije u gradu Rabu. I ona se naslanja na geometrijski koncipirane motive na zadarskim plutejima 5/6. st. Približno u isto vrijeme može se datirati stupić prozorske bifore iz rapske katedrale koji se sa svojim vitkim latinskim križem naslanja na salonitansku radioničku produkciju. Slični stupići rasprostranjeni su u sjevernoj Dalmaciji pa je moguće i zadarsko radioničko podrijetlo rapskog stupića. Kako je riječ o arhitektonskoj skulpturi, vjerojatno je izrađen u lokalnoj otočkoj radionici, ali prema preuzetim obrascima.

Zanimljivi fragmentarno sačuvani plutej uzidan u klaustu kamporskoga samostana, stilski je i po ikonografskim karakteristikama najuže povezan s poznatim zadarskim mramornim plutejom iz katedrale. S obzirom na stilski različite a ikonografski srodne druge pluteje iz zadarske radionice, očito je rapski plutej pripadao nizu srodnih djela zadarske radionice što su nastajala u dužem periodu tijekom 6. i možda na početku 7. st. U isti krug mogao bi se ubrojiti i mali rubni ulomak pluteja s motivom vinove loze iz rapske katedrale.

Imajući u vidu izrazitu necjelovitost spomenika ranokršćanske skulpture s otoka Raba, upadljivo je usko vezivanje nekoliko pluteja uz zadarski klesarski krug. Sudeći po sačuvanim fragmentima, ti su pluteji bili reprezentativni i svjedoče o visokoj kvaliteti crkvenog namještaja u rapskim ranokršćanskim crkvama. Bez obzira radi li se o mramoru ili vapnencu, skulptura je bila reprezentativna, ponekad, kao u slučaju kamporskog pluteja, na najvišoj razini ukupnoga kasnoantičkog stvaralaštva. Taj plutej u isto vrijeme svjedoči o korištenju vapnenca za reprezentativna djela te se čini da vrsta kamena nije od posebne važnosti za zaključivanje o radioničkom porijeklu pojedinih djela. To svakako vrijedi za rapske starokršćanske spomenike izrađene ili najuže povezane sa zadarskom klesarskom sredinom. Nekoliko reprezentativnih mramornih spomenika – kasnoantički elementi postojećeg ciborija iz katedrale, dva mramorna kapitela vjerojatno također ciborija – može se označiti importom iz bizantskih radionica. Za ulomke monumentalne mramorne menze iz Barbata, teško je sa sigurnošću odrediti radioničko porijeklo, iako je vjerojatno izrađena u jednoj od vodećih radionica na našoj obali Jadrana. Isto bi se moglo reći za male mramorne ulomke pluteja i mali mramorni kapitel što su izloženi u gradskom lapidariju u Rabu. Monumentalni mramorni kapiteli iz rapske katedrale mogli bi pripadati ranijem carskom razdoblju i nekoj važnoj radionici iz tog vremena.

Na temelju postojećih spomenika nije bilo moguće predložiti eventualni izgled oltarnih pregrada u rapskim ranokršćanskim crkvama. Jedino se sa sigurnošću može tvrditi da su oltarne pregrade postojale, barem o tome govori veći broj ulomaka pluteja, dok drugi dijelovi oltarnih pregrada gotovo uopće nisu poznati. Tek nekoliko različitih kapitela i ulomaka stupića nesigurne provenijencije, moguće dijelova oltarnih pregrada, upućuju na mogućnost postojanja visokih oltarnih pregrada, inače uobičajenih u Dalmaciji i Istri u 6. st.

Unatoč tako fragmentarnom stanju sačuvanosti elemenata crkvenog namještaja, ti su ulomci daleko brojniji od elemenata arhitektonske skulpture kojoj pripada samo nekoliko spomenika. Riječ je o nekoliko spomenika iz katedrale i ugrađenom nadvratniku nepoznate provenijencije. Dva monumentalna kapitela iz Supetarske Drage, možda također antičkog porijekla, uvjetno povećavaju broj spomenika arhitektonske skulpture.

Kao posebna skupina izdvajaju se sarkofazi, ne odveć brojni, ali zanimljivi i prisutni u novijim raspravama o dataciji i radioničkim inačicama u oblikovanju dekorativnih motiva na sarkofazima na istočnome Jadranu. Posebno mjesto, s obzirom na dekoraciju svih ploha, ima fragmentarno sačuvani relikvijar iz Sv. Ivana Evanđelista. Relikvijar je jedan u nizu jedinstvenih ranokršćanskih spomenika s otoka Raba. S njim dolazi još jednom do izražaja izrazita kvaliteta i osebnost klesarskog rada kao često obilježje rapske ranokršćanske skulpture.

PREDROMANIČKA SKULPTURA

Predromanički spomenici, u najvećoj mjeri izvan izvornoga konteksta, često se nalaze pohranjeni na istim mjestima kao i spomenici starokršćanskog vremena. Najmonumentalniji spomenik sačuvan je ipak unutar crkve kojoj je i izvorno pripadao, unutar nekadašnje rapske katedrale. S još nekoliko sigurno atribuiranih predromaničkih spomenika, rapska katedrala ima najvažnije mjesto u kontekstu proučavanja predromaničkog crkvenog namještaja i arhitektonske plastike na otoku Rabu.

Osim uz katedralu, unutar samoga grada Raba predromanički spomenici sigurno su vezani uz još jednu crkvenu građevinu - crkvicu sv. Martina. Ta je građevina potpuno nestala, a ima iznimno značenje u korpusu otočkih crkava jer se smatra jedinom dosada poznatom novom predromaničkom crkvom na otoku. Osim zabilježenog položaja u gradu Rabu, o toj crkvici govore skromni ostaci kamenog namještaja. Zanimljivo je da namještaj iz katedrale i Sv. Martina ima izrazite podudarnosti te se može pripisati istome vremenu i istoj radionici.

Predromaničko uređenje katedrale

Ciborij iz katedrale sv. Marije Velike svakako je najpoznatiji predromanički spomenik s otoka Raba. Ciborij se sigurno sastojao od kasnoantičkih stupova s bazama i kapitelima te predromaničkih arkada i pokrova s akroterijem (Sl. 83, Kat. br. 39). Korištenje antičkih mramornih stupova i kapitela koji su pripadali starokršćanskim ciborijima, često je u konstrukciji predromaničkih ciborija i ne predstavlja posebnu specifičnost rapskog ciborija.

Upotreba ranijih antičkih stupova u slučaju rapskog ciborija svjedoči da je predromanički ciborij imao 6 arkada, od kojih su se sačuvale 3.²⁰⁰ Naime, pri izradi rano-srednjovjekovnog ciborija sigurno je upotrijebljeno svih 6 stupova ranijeg ciborija, jer izostavljanje dva te tek njihova naknadna upotreba kod novog sastavljanja ciborija krajem 15. st., nije vjerojatna. Dva izostavljena stupa bila bi, zbog njihove vrijednosti,

²⁰⁰ P. Vežić u svojoj analizi šesterostranih rano-srednjovjekovnih ciborija, navodi više indicija koje upućuju na šesterostrani oblik predromaničkoga rapskog ciborija. Istaknuo je tako i šest antičkih stupova starijega ciborija. Međutim, ipak ne smatra posve dokazanim šesterostrani oblik ciborija. Nedoumice posebno pobuđuje činjenica što su izvorne predromaničke arkade skraćene, pa bi tek detaljno istraživanje ciborija moglo definitivno potvrditi njegov predromanički oblik. Usp. P. Vežić, *I cibori a pianta esagonale risalenti all'alto medioevo in Istria e in Dalmazia*, HAM 3/ 1997, 101-116; P. Vežić, M. Lončar, *Hoc tigrimen - Ciboriji ranoga srednjeg vijeka na tlu Istre i Dalmacije*, Zadar 2009, 52-57.



Sl. 83 - Rapska katedrala, ciborij, pogled na predromaničke arkade i pokrov

tijekom niza stoljeća već upotrijebljena i ne bi bili na raspolaganju pri renesansnoj obnovi ciborija. Činjenica je da se osim 3 sačuvane predromaničke arkade, koje i danas rese rapski ciborij, od preostalih arkada nije sačuvao ni jedan ulomak. Da li je došlo do nekog oštećenja tih arkada, što je potaknulo i njihovu zamjenu renesansnim arkadama te su zbog toga s vremenom nestale, nemoguće je reći. Predromanički izgled ciborija sigurno više nije odgovarao novome vremenu te je u rapskoj katedrali učinjen specifičan zahvat djelomične zamjene dijelova starog ciborija. Zbog ovoga neobičnog ustupka tradiciji, u rapskoj katedrali sačuvan je *in situ* ciborij u kojemu pretežu predromaničke karakteristike i koji odiše ranosrednjovjekovnim duhom. Pretpostavka da je predromanički ciborij izvorno stajao u starokršćanskoj krstionici vrlo je vjerojatna i zbog podudarnosti zahvata na izradi nove krstionice u samoj katedrali s vremenom rekonstrukcije starog ciborija. Upravo na kraju 15. i početkom 16. st. Petar Trogiranin je u katedrali izradio novi osmerostrani zdenac krstionice.²⁰¹ Očito stara krstionica, kao i njezin ciborij, više nisu bili potrebni. Ciborij je tada, uz dodatke novih renesansnih arkada, ponovno sastavljen i postavljen iznad oltara u prezbiteriju crkve. Neki su razlozi za ovakav postupak sigurno bili i posve logični – naime, kasnoantički mramorni stupovi svakako su bili prikladni za novi oltarni ciborij. Razlozi zadržavanja triju predromaničkih arkada ostaju ipak nepoznatima.

Datacija ciborija počiva na karakteristikama njegova ornamentalnog ukrasa. Predromaničke arkade na prvi pogled djeluju arhaično, s jednostavno koncipiranim rasporedom ornamenta i izborom izričito starokršćanskih motiva. Na arkadama je predromanički pleter koncipiran u nekoliko inačica (Sl. 84, 85, 86). Na središnjoj predromaničkoj arkadi nalazi se samo jedna zona s pleterom. Riječ je o širokom pojasu s pleternom mrežom smještenom od vrha lučnog izreza arkade do gornjeg rav-

²⁰¹ M. Domijan 2007, 104.



Sl. 84 - Rapska katedrala, predromanička arkada ciborija



Sl. 85 - Rapska katedrala, predromanička arkada ciborija



Sl. 86 - Rapska katedrala, predromanička arkada ciborija

nog završetka arkade. Osnovu pleternog ornamenta tvore dvije troprute trake koje se isprepleću cijelom dužinom ornamentalnog niza. Njihovo isprepletanje najlakše je pratiti od desnog ruba gdje je smješten najuži izdvojeni segment pleterne mreže. Od rubnog okvira arkade pleterna traka se razdvaja u dva smjera te tako ta, zapravo jedna traka, teče cijelom dužinom ornamentalnog niza. Preostali ornament formiraju tri izdvojene trake. Kao prva pojavljuje se traka koja započinje na istoj desnoj strani arkade, ispod razdvajanja prethodne, glavne ornamentalne trake. Ta traka ostaje ograničena na prvi izdvojeni ornamentalni segment, koji u potpunosti oblikuje. Motiv pereca u donjem dijelu sljedećeg izdvojenog ornamentalnog skupa, formira zasebna traka. Kako se kroz „tijelo“ pereca provlače prethodno opisane glavne trake ornamentalne mreže, njegovo zasebno oblikovanje skriveno je unutar vješto komponirane cjeline. Treći, središnji izdvojeni segment pleterne mreže na arkadi, većim dijelom oblikuje tropruta traka ograničena samo na taj dio kompozicije. Naime, glavne trake, koje kontinuirano teku cijelom dužinom arkade, prolaze tim dijelom bez većih prepletanja, pa je za izvedbu ornamenta bila potrebna posebna tropruta traka. Preostala dva izdvojena segmenta kompozicije na lijevoj strani arkade u potpunosti oblikuju glavne pleterne trake. Gledajući cijelu ornamentalnu mrežu, osnovna potka, koju čine glavne troprute trake, nije osobito uočljiva. Čini se kao da su oblikovani zasebni ornamentalni segmenti, naglašeni malim razmacima i labavo povezani pri vrhu i dnu. Međutim, u osnovi kompozicije kontinuirano je povezivanje cijele mreže, što upućuje na dobro poznavanje pleterne skulpture i rad kvalitetne ranosrednjovjekovne radionice. O tome svjedoče i vrlo lijepo oblikovani paunovi i kantaros na istoj arkadi, ispod pleterne mreže. U uglovima arkade smještena su, naime, dva simetrična motiva paunova koji piju iz kantarosa. Motiv je izrazito starokršćanski i gubi se na spomenicima zrele predromanike da bi se ponovno javio u ranoromaničkoj umjetnosti.²⁰²

Na dvije druge arkade pleterni ornament nalazi se u lučnom pojasu uz lučni izrez arkada. Na jednoj od arkada nalazi se i horizontalni pleterni pojas koji teče od vrha lučnog pojasa do gornjega završetka arkade. Taj je ornamentalni pojas na neki način reminiscencija motiva na središnjoj arkadi ciborija. Naglašenim razmacima izdvojeni su vertikalni kružni segmenti dekoracije, povezani kontinuiranim trakama pri vrhu i dnu. Pleterni ornament u lučnom pojasu dviju arkada predstavljaju dvije inačice pleterne kompozicije. Na arkadi s dodatnim pleternim horizontalnim pojasom u lučnom segmentu oblikovane su, međusobno razdvojene, troprute kružnice koje povezuju tekuće trake što se presijecaju unutar kružnica. Na drugoj arkadi u lučnom segmentu oblikovane su učvorene kružnice kroz koje dijagonalno prolaze i sijeku se dvije troprute kontinuirane trake. Na obje arkade pleternu dekoraciju harmonično nadopunjavaju pojedinačni motivi, izrazito bogati kršćanskom simboličkom porukom. Na arkadi s dva pleterna dekorativna pojasa drugi motivi su smješteni u uglovima. Zanimljivo je da se ponovno javlja motiv paunova koji piju iz kantarosa, a s druge strane pentagram i rogata četveronožna životinja (jelen, jarc). Kompoziciju s paunovima dopunjava jedan dekorativni trolisni ljiljan, a kompoziciju s pentagramom i četveronošcem dva trolista i tropruti pleterni čvor. Na drugoj arkadi s pleternim lučnim pojasom ornamentalni motivi nižu se duž čitave širine arkade, smješteni unutar troprutih krugova i četverokuta. U najvećem četverokutu prikazan je lav s križem na glavi; u najvećem krugu – ptica s grozdom; u krugu do lava prikazan je križ; u ostalim okvirima nalazi se trolist ljiljana i u jednome trolatični cvijet. Ispod najvećega četverokuta i kruga prostor ispunjavaju troprute vitice.

²⁰² I. Petricioli, *Pojava romaničke skulpture u Dalmaciji*, Zagreb 1960, 15-18, 62-63, T. I, XXII. Na ciborijima je motiv paunova koji piju iz kantarosa vrlo rijedak u usporedbi s drugim inačicama prikaza paunova. Usp. P. Vežić – M. Lončar, o.c., *passim*.



Sl. 87 - Sv. Marta u Bijaćima, arkada ciborija

Predromaničke arkade u cjelini djeluju harmonično i predstavljaju dobar klesarski rad s lijepo raspoređenim motivima. Ostvarena je i raznolikost u izboru motiva. Premda s jednostavno koncipiranim ukrasom, arkade nisu monotone nego pobuđuju na promatranje svakoga pojedinog motiva. Tropruta pleterna ornamentika na njima je potpuno ostvarena, što upućuje na dataciju poslije tzv. prijelazne faze formiranja pletera tijekom druge pol. 8. st. Skladno komponirani zoomorfni i vegetabilni motivi također upućuju na vrijeme nakon kraja 8. st. U komparaciji sa sigurno datiranim Mauricijevim ciborijem i nizom italskih ciborija iz 8. st.,²⁰³ iskazuju se različitosti koje govore o nešto kasnijoj izradi rapskoga ciborija. Usporedba, pak, s nekim ciborijima iz prve pol. 9. st. učvršćuje dataciju rapskoga ciborija u to vrijeme. Ovdje se može uputiti na krstionički ciborij iz pulske katedrale i na oltarni ciborij iz crkve sv. Felicite, također iz Pule.²⁰⁴ Općom jednostavnom koncepcijom rasporeda ornamentalnih motiva, ti ciboriji podsjećaju na rapske arkade. Razlike se očituju u većoj gustoći motiva na pulskim ciborijima, na kojima nisu zastupljeni zoomorfni motivi dok na rapskom ciboriju imaju istaknuto mjesto. Na rapskome ciboriju zoomorfni motivi imaju izrazito simboličko značenje, a takva koncepcija je dodatno naglašena uvođenjem izrazitih kršćansko-simboličkih motiva križa i pentagrama. Isticanje sadržajne komponente, značenja motiva, približava

²⁰³ Već je Lj. Karaman u popisu datiranih spomenika skulpture 8. st. iz Italije naveo i nekoliko ciborija koji imaju istaknuto mjesto u raspravama o karakteristikama skulpture 8. st. Usp. Lj. Karaman, O spomenicima VII i VIII st. u Dalmaciji i o pokrštenju Hrvata, *VHAD* 22-23/1942-43, 74-89. Posebno mjesto zbog sačuvanosti i datacije imaju ciboriji iz Valpolicelle i Cividalea, izvrsni primjeri skulpture liutprandske renesanse, čije odjeke izražava i važni Mauricijev ciborij. Razigrana ornamentalna dekoracija inspirirana antičkim izvorima, koja obilježava stil liutprandske renesanse, postepeno tijekom druge pol. 8. st. ustupa mjesto drugačijem stilu geometrijskog pletera. Od bogate literature o sjevernoitalskim ciborijima usp. R. Kautzsch, Die langobardische Schmuckkunst in Oberitalien, *Römisches Jahrbuch für Kunstgeschichte* 5/1941, 3-48; P. L. Zovatto, Il ciborio di S. Giorgio di Valpolicella nell'ambito della cultura figurativa altomedioevale e longobarda, u: *Problemi della civiltà e della economia longobarda*, Milano 1964, 125-136; A. M. D'Achille, Ciborio, u: *Enciclopedia dell'arte medievale* - www.treccani.it/enciclopedia/ciborio/; A. Brugnoti, F. Cortellazzo, L'iscrizione del ciborio di San Giorgio di Valpolicella, *Annuario Storico della Valpolicella*, XXVIII/2011-2012, 13-44; A. Tagliaferri, *Le diocesi di Aquileia e Grado, Corpus della scultura altomedievale* X, Spoleto 1981; M. Lavers, I cibori di Aquileia e di Grado, *AAAd VI/1974*, 119-165. O Mauricijevu ciboriju usp. novije radove: M. Jurković, Il ciborio di Novigrad (Cittanova d'Istria), *HAM* 1/1995, 141-149; M. Jurković, I. Matejčić, J. Zihri, *Novigradski lapidarij*, Novigrad-Cittanova 2006; P. Vežić, M. Lončar, o.c., 39-46.

²⁰⁴ Usp. (A. Milošević, ur), *Hrvati i Karolinzi, Katalog*, Split 2000, 62-64.



Sl. 88 - Sant'Apollinare in Classe,
predromanički ciborij

se kao da su i shvaćeni kao dio ornamenta. Na druge dvije arkade isklesani su samo apstraktni motivi pletera. Takva dekoracija četverostraničnog ciborija iz Sv. Marte posve odgovara njegovoj dataciji u drugu četvrtinu 9. st. Inače je u literaturi taj ciborij s pravom izdvojen u odnosu na druge ciborije 9. st. s istočne obale Jadrana.²⁰⁶ Ako kompariramo položaj zoomorfnih i izričito kršćanskih (križ, pentagram) motiva na arkadama rapskog ciborija, čini se da imaju podjednako istaknuto mjesto u odnosu na geometrijski pleter, pa čak i dominiraju u cjelini prikaza. Tako na arkadi s dva pleterna pojasa, zoomorfni i simbolički prikazi uokvireni su pleternim ornamentom i predstavljaju pravi centar kompozicije. Na arkadi s nizom motiva u četverokutnim i kružnim poljima, taj ukras posve dominira u odnosu na lučni segment s pleternom dekoracijom. Također, i na trećoj sačuvanoj arkadi, dva istovjetna motiva paunova s kantarosom u trokutnim poljima kao da su posebno istaknuta kompliciranim prepletom u gornjem dijelu arkade. Uz ova razmišljanja o motivima na rapskom ciboriju, svakako se treba složiti sa zaključcima o posebnosti tog ciborija u odnosu na druga djela iz Dalmacije i Istre.²⁰⁷ To je lakše objasniti ako se prihvati rana datacija ciborija u prva desetljeća 9. st., jer se kod kasnijih ciborija iz 9. st. uočava veća uklopljenost u određene sisteme dekoracije što su ih njegovale pojedine radionice na tlu Hrvatske i dalmatinskih gradova.

rapske arkade ranijem, starokršćanskom vremenu, a prisutnost potpuno razvijene pleterne ornamentike upućuje na dataciju u prva desetljeća 9. st. Rapske predromaničke arkade tako su vjerojatno starije od arkada pulskih ciborija. One bi se također mogle datirati ranije od glasovitog ciborija iz Sv. Marte u Bijaćima koji sigurno pripada ranome predromaničkom razdoblju. Ciborij iz Sv. Marte ima složeniju koncepciju rasporeda ornamentalnih nizova i nedostaju mu izričito simbolički motivi poput paunova koji piju iz kantarosa. Značenjska promjena u interpretaciji motiva na ciboriju iz Sv. Marte vidljiva je u pojavi paunova koji više nisu postavljeni uz kantaros, nego imaju grozd u kljunu (Sl. 87).²⁰⁵ Zoomorfni motivi na dvjema arkadama ciborija iz Sv. Marte (pored paunova na jednoj arkadi, na drugoj su prikazani prilično nevješto oblikovani lavovi) uklopljeni su u pleternu kompoziciju i imaju manje istaknuto mjesto u odnosu na pleternu dekoraciju, čini

²⁰⁵ Za druge usporedbe s ciborijima iz Dalmacije i Istre usp. P. Vežić, M. Lončar, o.c., *passim*. Detaljnije o ciboriju iz Sv. Marte s preciznom datacijom u 30-te godine 9. st. usp. V. Delonga, Predromanički ciborij iz Svete Marte u Bijaćima, *SHP* 26/1999, 287-318. Autorica izradu ciborija smješta u razdoblje koje ne prelazi vrijeme vladanja hrvatskog kneza Mislava. U vezi s ikonografskim promjenama na predromaničkim ciborijima, iste se mogu pratiti i na drugim elementima crkvenoga namještaja, primjerice na zabatima, gdje upravo slika paunova sa strana kantarosa u predromaničici nestaje da bi se ponovno pojavila u ranoj romanici.

²⁰⁶ P. Vežić, M. Lončar, o.c., 106-111, 161.

²⁰⁷ *Ibid.*, 52-57, 157.

Za dataciju u prva desetljeća 9. st. govori i komparacija rapskog ciborija s jednim ciborijem datiranim u prvo desetljeće 9. st. (Sl. 88) Riječ je o poznatom ciboriju iz Sv. Eleukadija, crkve koja je bila posvećena jednom od prvih ravenskih biskupa, a nije se sačuvala. Ciborij je smješten unutar lađe crkve Sant' Apollinare in Classe.²⁰⁸ Datiran je natpisom u kojem se navodi njegova izrada u vrijeme ravnog nadbiskupa Valerija.²⁰⁹ Na arkadama su lijepo kombinirani geometrijski prepleti sa zoomorfnim i vegetabilnim motivima izrazitog simboličkog značenja. Tako na arkadi s natpisom (neproporcionalno malenim u odnosu na dekorativne motive) površinu ispunjavaju vitice loze s grozdovima i listovima i lijepo oblikovana pleterna kompozicija međusobno učvorenih i dijagonalno presječenih kružnica na lučnom segmentu. Među motivima su i paunovi sa strana kantarosa, križevi s rozetama i pticama, klasične pleterne mreže (nasuprotno postavljeni i povezani pereci, nizovi osmica, višestruke isprepletene trake), ali i dvoprute vitice s križevima u zavijucima. Očito je ranija tzv. pretpleterna faza u razvoju skulpture tijekom 7. i 8. st. još bila vrlo dobro poznata i živa u vrijeme izrade ciborija na prijelazu 8. u 9. st. Podjednaka zastupljenost pleternih i simboličkih motiva, od kojih su neki posve jednaki na ravenskom i rapskom ciboriju, upućuje na približno isto vrijeme izrade dvaju ciborija tijekom prvih desetljeća 9. st.²¹⁰

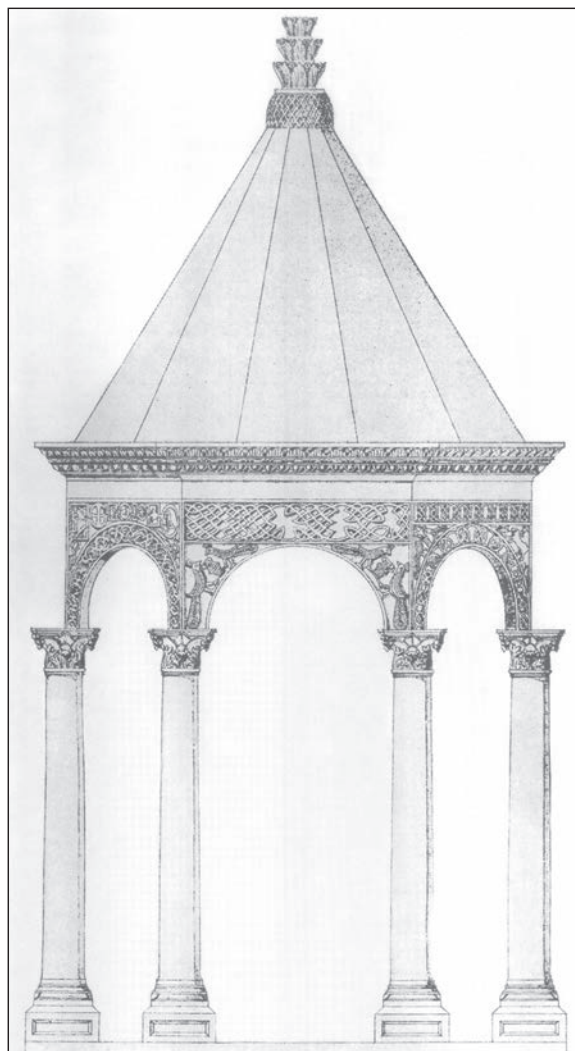

Sl. 89 - crtež rapskog ciborija (D. Frey)

Tri sačuvane predromaničke arkade ciborija iz Raba nisu posve cjelovite. P. Vežić istaknuo je tu činjenicu te će arkade trebati dodatno proučiti kako bi se ustanovilo i točan oblik predromaničkog ciborija.²¹¹ Gledajući danas jako potamnjele arkade, vidljivo je da su na bočnim završecima skraćene jer su neki ornamentalni motivi gotovo odrezani, a trebali bi biti obrubljeni završnom letvom ili složenijom rubnom bordurom. Isto tako, ostaje i pitanje završnoga gornjeg vijenca ciborija. Izvorna predromanička konstrukcija sigurno nije imala

²⁰⁸ A. M. D'Achille, *Ciborio*, - www.treccani.it/enciclopedia/ciborio_; P. Angiolini Martinelli, *Altari, amboni, cibori, cornici, plutei con figure di animali e con intrecci, transenne e frammenti vari*, u: „Corpus“ della scultura paleocristiana bizantina ed altomedioevale di Ravenna, Roma 1968, 36-37, Fig. 34; M. Lavers, I cibori d'altare delle chiese di Classe e di Ravenna, *Fel.Rav.*, ser. IV, fasc. 2(102), 1971, 131-215.

²⁰⁹ Prema podacima u izvorima djelovanje nadbiskupa Valerija seže najviše do 810. g., odnosno ta se godina navodi kao godina prije koje umire nadbiskup Valerije. Usp. O. Holder-Egger, *MGH Script. rer. Lang.*, 1, 1878, 386, bilj. 6 – <http://www.geschichtsquellen.de> O nadbiskupu Valeriju ima vrlo malo pouzdanih podataka, pa se posebno ističe natpis s njegovim imenom na ciboriju u Sant' Apollinare in Classe.

²¹⁰ Izrazitu razliku, koju treba spomenuti, predstavlja ukrašavanje i unutrašnje strane arkada na ciboriju iz Ravenne. To je specifičnost koja posebno karakterizira taj ravenski ciborij.

²¹¹ P. Vežić, M. Lončar, o. c., 54.



Sl. 90 - Rapska katedrala, akroterij ciborija

današnji vijenac, no o izgledu originalnog gornjeg dijela arkada ciborija nema podataka. Tu su se mogle nalaziti jednostavne kuke, kao najčešći dekorativni motiv na vijencima naših predromaničkih ciborija, ali ne treba isključiti ni mogućnost smještaja natpisa. Isto tako, možda nije bilo istaknutog vijenca, nego su arkade završavale jednostavnom uskom letvom. Što se tiče današnjeg vijenca, zanimljivo je kako se on prikazivao u literaturi. Na crtežu ciborija koji je objavio D. Frey, na vijencu su, iznad predromaničkih arkada, nacrtani ornamentalni nizovi akantusa, astragala i ovula (Sl. 89).²¹² Na crtežu, pak, u knjizi R. Eitelbergera, na vijencu nema nikakvih ornamenta.²¹³ Oba crteža predočavaju stranu s predromaničkim arkadama. Međutim, „posebnosti“ na crtežima ciborija time nisu iscrpljene. Dok D. Frey donosi točan raspored arkada, na crtežu W. Zimmermanna u Eitelbergerovoj

knjizi izostavljena je središnja predromanička arkada i dvije preostale nacrtane su jedna do druge. Možda je tu riječ o umjetnikovom odabiru onih dijelova spomenika koje je želio nacrtati, pa nije bilo važno odgovara li to stvarnom položaju pojedinih arkada. Takav postupak u određenom je raskoraku s preciznim crtanjem ornamenta na odabranim arkadama.

Na današnji, višestruko profilirani vijenac nadovezuje se pokrov ciborija u obliku dvanaesterostranične piramide, vjerojatno ranosrednjovjekovnog porijekla.²¹⁴ Pokrov rapskog ciborija završava predromaničkim akroterijem s gustom pleternom mrežom i vijencima akantusa s kuglom na vrhu (Sl. 90). Akroterij tako, poput arkada ciborija, združuje strogi geometrizam sa slobodnije koncipiranim ornamentom antičkog porijekla.

O postojanju predromaničke oltarne pregrade u katedrali svjedoče dva u većoj mjeri sačuvana pilastra pronađena tijekom novijih istraživačkih i konzervatorskih radova M. Domijana. Pilastru su na pročelnoj strani ukrašeni vrlo lijepim ornamentalnim ukrasom. Na jednom je vegetabilna vitica koja se sastoji od troprutih kružnih medaljona s rastvorenim krajevima i listovima s unutrašnje strane medaljona (Sl. 91, Kat. br. 40). Listovi su veliki, trodijelno segmentirani i dočaravaju stvarnu vegetabilnu formu. Sučelice su postavljeni unutar medaljona. Između medaljona, u malim slobodnim trokutastim površinama, oblikovani su mali trolisni cvjetovi ljiljana. Oblik medaljona samo je naknadni rezultat savijanja troprute vitice iz koje se odvajaju zaobljeni, prema van rastvoreni segmenti. Mjesto razdvajanja markiraju dvopruti prstenasti članci. Pilastrar je gotovo cjelovito sačuvan, nedostaje mu samo donji završetak. Tu se uz posljednji kružni segment nalaze dva mala tropruta cvijeta. Kako je točno izgledao završni dio pilastra možemo pretpostaviti na temelju završenog izgleda vitice na dnu sačuvanog spomenika. Najvjerojatnije se neposredno na sačuvani dio nadovezivala završna letva iz koje se uzdizala stilizirana vitica. Takav završetak, odnosno polazište vegetabilne vitice ima stilski srodan pilastrar iz crkve sv. Martina, pa je vjerojatno slično oblikovan završetak i pilastra iz katedrale. Drugi pila-

²¹² D. Frey, *Der Dom von Arbe*, Wien 1912, T. 49.

²¹³ R. Eitelberger von Edelberg, *Die mittelalterlichen Kunstdenkmale Dalmatiens in Arbe, Zara, Nona, Sebenico, Traù, Spalato und Ragusa*, Wien 1884, Taf. I. Usp. i prijevod djela R. Eitelberger von Edelberg, *Srednjovjekovni umjetnički spomenici Dalmacije u Rabu, Zadru, Ninu, Šibeniku, Trogiru, Splitu i Dubrovniku*, Zagreb 2009, T. I.



Sl. 91 - Pilastar iz katedrale



Sl. 92 - Pilastar iz katedrale

star ukrašen je geometrijskim ornamentom troprutih kružnica presječenih dijagonalama koje tvore rombove (Sl. 92, Kat. br. 41). Kružnice nisu međusobno povezane. Iznad njih, u gornjem dijelu pilastra, nalazi se križ s profiliranim rubovima, okružen dvjema kružnim rozetama i dvama trolistima ljljana. Iznad križa nalazila se rubna letva pilastra, koja je otučena. Pilastar je oštećen u donjem dijelu, gdje je četvrta kružnica djelomično sačuvana. Ako sačuvanoj visini pilastra od 89 cm dodamo dimenzije oštećene kružnice, može se zaključiti da je pilastar bio visok oko 95 cm. Oba pilastra na pročelnoj ukrašenoj strani imaju jednostavan okvir plastičnih letvi, debljina im je približno ista (oko 15 cm), a ista je i širina utora na bočnim stranama obaju spomenika. Može se zaključiti da su pilastri bili približno jednako visoki, a od eventualnog stupića na gornjoj plohi nisu ostali nikakvi tragovi. Ornamenti su isklesani vrlo lijepo i predstavljaju tipične ornamente naše predromanike. Poznavajući vrlo komplicirane preplete, što se također susreću na predromaničkim pilastrima,²¹⁵ moglo bi se reći da rapske pilastre odlikuje jednostavnost ornamentalnih motiva, pa bi se u pogledu datacije prije moglo govoriti o ranijem a ne zre- lom predromaničkom razdoblju, iako se isti motivi susreću i na kasnijim predromaničkim, pa i ranoromaničkim spomenicima. Motiv međusobno odvojenih kružnica presječenih dijagonalnim trakama u Hrvatskoj je osobito karakterističan za Branimirovo doba, ali za dataciju na prvome mjestu govori način klesanja, a on je na pilastru iz katedrale vrlo precizan, drugačiji nego na skulpturi iz Branimirova doba.²¹⁶ Također je cjelina kompo-

²¹⁴ P. Vežić, M. Lončar, o. c., 54.

²¹⁵ Možda najljepše primjere kompliciranih geometrijskih prepleta na pilastrima predstavljaju primjerci iz Crkvine u Biskupiji. Usp. A. Milošević, *Crkva Sv. Marije, mauzolej i dvori hrvatskih vladara u Biskupiji kraj Knina*, Split 2002, str. 18.

²¹⁶ N. Jakšić, *Klesarska radionica iz vremena kneza Branimira*, SHP 22/1995, 141-150; A. Piteša, *Ranosrednjovjekovni kameni spomenici u Arheološkome muzeju u Splitu*, Split 2012, 29-34.



Sl. 93 - Rab, katedrala, predromanički kapitel

Prerirali različite spomenike s navedenim ornamentom, on je osobito prisutan u ranije predromaničko doba, što učvršćuje ranu dataciju rapskog pilastra.²²⁰

U pogledu poznavanja predromaničke oltarne pregrade važan je podatak da su na oba pilastra sačuvani utori za uglavljivanje pluteja na obje bočne strane. To govori da se ne radi o pilastrima koji su stajali uz prolaz oltarne pregrade, nego o pilastrima unutar pregrade koja je morala imati nekoliko pluteja.²²¹ Nažalost, prema objavljenim podacima, nisu poznati predromanički pluteji iz katedrale.²²² Među sačuvanim ostacima pluteja na otoku, nijedan nije povezan s katedralom. To je možda rezultat i nedostatka bilo kakvih podataka o izvornom smještaju i okolnostima nalaza većeg broja kamenih spomenika na otoku Rabu. Ipak, katedrali je možda moguće pripisati barem jedan cjelovitije sačuvani plutej, danas izložen u samostanskom kompleksu u Kamporu, i to na temelju njegovih dimenzija i ornamentalne dekoracije, o čemu će biti riječi u ovome tekstu.

zicije s križem bez pleternog ornamenta databilna u rano predromaničko doba i može se usporediti s lijepo klesanim mramornim pilastrima iz Putalja iz vremena kneza Mislava.²¹⁷ Budući da u rano predromaničko doba i u Istri i na Kvarneru i u Dalmaciji prevladava motiv međusobno učvorenih dijagonalno presječenih kružnica, pojava odvojenih kružnica na arkadi ciborija i na pilastru iz katedrale govori o varijacijama u načinu oblikovanja srodnih motiva u različitim klesarskim sredinama. Iako su rjeđe zastupljene od međusobno povezanih kružnica, troprute odvojene kružnice ipak se pojavljuju u različitim područjima i u ranom predromaničkom razdoblju.²¹⁸ Za motiv na drugom pilastru iz katedrale, motiv vegetabilne vitice s velikim listovima, mogu se naći brojne rane predromaničke paralele.²¹⁹ Prema navodima autora koji su kompa-

²¹⁷ T. Burić, Kameni namještaj predromaničke crkve sv. Jurja na Putalju iznad Kaštel-Sućurca, *SHP* 13/1983, 147-163, T.II.

²¹⁸ Usp. primjerice B. Johansson-Meery, *Karolingerzeitliche Flechtwerksteine aus dem Herzogtum Baiern und aus Bayerisch-Schwaben*, München 1993, 66, 71-73.

²¹⁹ P. Vežić, M. Lončar, o. c., 68-71, 155; A. Piteša, o. c., 56-58; Z. Čubrović, kat. br. 17, u: *Zagovori svetom Tripunu, Blago Kotorske biskupije*, Zagreb 2009, str. 102-103; M. Beghelli, *Scultura altomedievale dagli scavi di Santa Maria Maggiore a Trento*, Bologna 2013, 109-112.

²²⁰ Sličan vegetabilni motiv, motiv listova unutar troprutih kružnica, sačuvao se i na dva ulomka s Kapitula kod Knina. Ti su listići nešto manji od velikih listova unutar medaljona, ali pripadaju istoj koncepciji. Zanimljivo je da su spomenici s navedenim motivom, zajedno s još nekima, datirani u sredinu 9. st., ranije od poznatih kapitulskih spomenika iz vremena kralja Držislava. Usp. T. Burić, Ranosrednjovjekovna skulptura s Kapitula kod Knina, *SHP* 18/1988, 91-117.

²²¹ Opširnije o predromaničkoj oltarnoj pregradi iz rapske katedrale usp. M. Jarak, Neki primjeri predromaničkog uređenja katedrala na istočnome Jadranu, u: T. Šeparović (ur.), *Gunjačin zbornik*, Split 2010.

²²² Možda se podaci o porijeklu nekih spomenika mogu pronaći u rukopisnom djelu fra Odorika Badurine *Velika kamporska kronika*. Tijekom pripremanja ove knjige nisam imala mogućnost proučiti to monumentalno djelo!

Unutar katedrale, predromaničkom vremenu mogao bi pripadati jedan kapitel na stupu unutar današnje kolonade (Sl. 93, Kat. br. 42). Kapitel ima vrlo velike volute iznad dva reda stiliziranih listova. U literaturi je već izdvojen kao predromanički.²²³ Budući da predstavlja arhitektonsku skulpturu, vrlo je značajan za stvaranje cjelovitije slike o predromaničkom uređenju katedrale.

Posebno mjesto navedenog kapitela proizlazi iz činjenice što je izrađen od štuka. Među većim kapitelima na kvarnerskim otocima, elementima arhitektonske plastike, štuko kapitel iz katedrale ističe se po svom materijalu. Kapitel se nalazi na trećem stupu (od ulaza) južne kolonade. Štuko obloga je na više mjesta otučena, tako da se vidi glatka površina kamene glavice oko koje je štuko apliciran kao obloga s dekorativnim motivima. Oštećenja su prisutna na svim stranicama, na jednoj ipak neznatnije. Štuko dekoracija sastoji se od dva reda plošnog, stiliziranog lišća u donjem dijelu i velikih voluta (zavojnica) u gornjem dijelu kapitela. Na glatkim listovima urezani su simetrično postavljeni ovalni i kružni ornamenti u formi malih listića i koncentrične kružnice na vrhu koji oblikuju svojevrsan znak križa. U središtu jednostavnoga, neukrašenog abakusa, nalazi se četverolatični cvijet. Baza kapitela je jednostruko plastično profilirana. Iznad kapitela nalazi se zaobljeni impost, kao i na drugim kapitelima u crkvi.

Kapitel je zapazio M. Domijan, koji je predložio njegovu raniju dataciju u odnosu na brojniju skupinu sigurnih ranoromaničkih kapitela u rapskoj katedrali.²²⁴ U literaturi se, međutim, mogu pronaći i drugačija mišljenja o položaju štuko kapitela u odnosu na ranoromaničke primjerke ukrašene akantusovim lišćem. Tako je M. Takács, ne osvrćući se posebno na štuko kapitel, donio njegovu fotografiju zajedno s ranoromaničkim primjercima.²²⁵ Iz konteksta izlaganja proizlazi ista datacija objavljenih kapitela. Sigurno je moguće da je pri ranoromaničkom uređenju katedrale izrađen i navedeni kapitel. Njegova ornamentika je, međutim, prilično drugačija od ornamentike ranoromaničkih kapitela, a osobito je različito oblikovanje izrazito velikih zavojnica na štuko kapitelu. Po stilskim karakteristikama kapitel bi se mogao pripisati predromaničkom razdoblju, osobito kraju 8. ili početku 9. st. kada je rapska katedrala dobila novi crkveni namještaj. Činjenica je da ne znamo kakvi su kapiteli stajali na stupovima katedrale do postavljanja novih ranoromaničkih u 11. st. Jesu li sve do tada bili zadržani izvorni kasnoantički kapiteli, ili su barem neki kasnoantički kapiteli već u predromaničkom uređenju zamijenjeni novima, ne možemo znati. Svakako je moguće da je došlo do nekih zamjena, primjerice zbog oštećenosti izvornih kapitela. Ukoliko je štuko kapitel predromanički rad, imali bismo i na našem području primjerak u karolinškom razdoblju omiljenih štuko reljefnih dekoracija.²²⁶

²²³ M. Domijan 2005, str. 19.

²²⁴ M. Domijan, o.c.

²²⁵ M. Takács, Ornamentale Beziehungen zwischen der Steinmetzkunst von Ungarn und Dalmatien im XI Jahrhundert, *HAM* 3/1997, 170-171.

²²⁶ O karolinškim štuko reljefima i među njima kapitelima usp. M. Exner (ur.), *Stuck des frühen und hohen Mittelalters*, München 1996, passim; H. Nothdurfter, *St. Benedikt in Mals*, Lana 2002, 67-87. Kod poznatih europskih građevina s bogatom štuko dekoracijom vršene su prirodnoznanstvene analize štuka – primjerice mikroskopske analize sastava koje upućuju na određenu užu dataciju. O tome usp. više radova u citiranoj monografiji iz 1996. Takve analize pomogle bi sigurnijoj dataciji kapitela iz rapske katedrale. Kao analogija za postojanje ranog predromaničkog štuko kapitela u građevini s drugačijim kapitelima, može se navesti glasovita crkva S. Salvatore u Brescii. Tamo jedan oštećeni štuko kapitel s ukrasom u obliku glatkih listova pripada ranom predromaničkom razdoblju. Usp. G. Panazza, A. Tagliaferri, *La diocesi di Brescia, Corpus della scultura altomedievale III*, Spoleto 1966, 128, T. XLIX, Fig. 160.

Crkvice sv. Martina

Katedralni pilastar s vegetabilnom viticom vrlo je sličan pilastru iz rapskoga lapidarija koji potječe iz porušene crkvice sv. Martina (Sl. 94, Kat. br. 43). Ovaj pilastar je, za razliku od onoga iz katedrale, cjelovito sačuvan s početkom stupa na gornjoj



Sl. 94, Rab, lapidarij, pilastar iz Sv. Martina

plohi. Visina pilastra bez stupa je 89 cm, što znači da su u crkvi sv. Martina bili nešto niži pilastri nego u katedrali. Vegetabilna vitica na pilastru iz Sv. Martina ima sitne listiće i središnji završetak u obliku rozete ili višelatitnog cvijeta. Po tome se razlikuje od vitice na katedralnom pilastru. Broj zavijutaka vitice ili medaljona je isti – riječ je o četiri medaljona koji su rastvoreni na jednom kraju, a na drugom se međusobno povezuju. Donji medaljon na završetku pilastra iz Sv. Martina ima najlošije sačuvane ornamente, pa sitni listići i središnja rozeta nemaju sačuvane detalje izvedbe. U gornjim medaljonima dobro su vidljivi svi detalji koje čine sitni ovalni (kapljičasti) listići na unutrašnjoj strani troprutih zavijutaka i središnja rozeta u jednom medaljonu te po jedan trolatični i peterolatični cvijet u preostala dva. Između medaljona u trokutastim praznim površinama nalazi se trolist ljiljana. Pilastar obrubljuje jednostavna plastična letva, kao i one iz katedrale. Na gornjoj plohi sačuvao se mali ulomak stupa, koji je bio isklesan u jednom komadu s pilastrom.

Vidljivo je da su pilastri iz katedrale i primjerak iz Sv. Martina stilski vrlo slični, pa se može pretpostaviti isto vrijeme njihove izrade. Za ornamentalnu viticu na pilastru iz Sv. Martina mogu se navesti analogije iz ranijega predromaničkog doba. Vrlo srodna vitica nalazi se na pilastru iz Splita.²²⁷ Ova je vitica, za razliku od one na rapskome pilastru, jednopruta i izvire iz lijepo oblikovanog kantarosa, čime je jasno pokazano starokršćansko porijeklo motiva u klasičnom motivu vitica loze koje se izvijaju iz kantarosa. Na splitskom pilastru u svakom je zavijutku jednako oblikovana peterolatična rozeta, dok na rapskome susrećemo nekoliko varijacija među kojima je i peterolatična rozeta. Na još jednom pilastru iz Dalmacije, iz Dubrovnika, nalazi se srodna ornamentalna vitica.²²⁸ Za razumijevanje porijekla motiva na rapskome pilastru posebno su, međutim, važne analogije iz sjeverne Dalmacije, iz zadarskoga radionič-

kog kruga. Na nekoliko ranih predromaničkih pluteja nalazi se, naime, srodna vitica sa sitnim listićima ili njezina inačica bez listića. U literaturi su već duže obrađivani fragmentarni pluteji iz Ljubča i Božave, na kojima je prisutna vitica sa sitnim listićima unutar zavijutaka.²²⁹ Na tim se plutejima vitice izvijaju iz donjeg središta pluteja okružujući središ-

²²⁷ A. Piteša, o. c., 35-36.

²²⁸ Ž. Peković, *Crkva Sv. Petra Velikoga, Dubrovačka predromanička katedrala i njezina skulptura*, Dubrovnik-Split 2010, 137, Sl. 117. Pilastar je oštećen na gornjoj i donjoj strani, pa nisu sačuvani završni motivi.



Sl. 95 - Plutej iz Božave



Sl. 96 - Brescia, ploča ambona

nje stabalce i kantaros. Uz motiv sitnih listića, na pluteju iz Božave u vitici se nalaze i virovite rozete (Sl. 95). Pluteji su ispravno povezani s ranosrednjovjekovnom radionicom crkvenog namještaja iz Zadra,²³⁰ što potpuno potvrđuju noviji nalazi. Posebno je važan nalaz vrlo oštećenog pluteja u samome Zadru.²³¹ Na novopronađenom pluteju iz središnjeg kantarosa izviru dvije troprute vitice s grozdovima i pticama u zavijucima i s virovitim rozetama. Iako nema motiva sitnih listića unutar zavijutaka, jasna je ista ikonografska shema i isto porijeklo opisanih pluteja. Oni jasno pokazuju inspiraciju starokršćanskim djelima, bilo mozaicima bilo kamenim spomenicima, i svjedoče o kontinuitetu klesarskih radionica u dalmatinskim gradovima od kasne antike do srednjovjekovlja.²³²

Ranokršćanski motiv vitica loze u različitim inačicama, oblikovan je u varijanti bliskoj primjerima na zadarskim plutejima, i tijekom 7. i 8. st. Ovdje se može spomenuti jedno od remek-djela „langobardske „skulpture u Italiji, ploča s paunom iz Brescije.²³³ Uz dominantnog pauna na spomeniku je isklesana i vitica loze s listićima u zavijucima (Sl. 96). Listići unutar vitice su malo veći i više srcoliko oblikovani u odnosu na prikaze na našim predromaničkim spomenicima, a u središtima zavijutaka je list vinove loze ili grozd. Vitica je jednopruta, primjerena ranijem vremenu oblikovanja i polazištu od starokršćanskih uzora. Takva realistički oblikovana vitica sa sitnim listićima mogla je predstavljati prototip za nešto kasnije, više stilizirane primjere, prisutne na ranim predromaničkim spomenicima. Paun

²²⁹ A. Uglešić, Neobjelodanjeni nalazi preromaničke kamene plastike s područja sjeverne Dalmacije, *RFFZd* 31 (18), 1991-1992, 143-146; A. Uglešić, Tragom ranokršćanskih i predromaničkih spomenika na Dugom otoku, *RFFZd* 32/19, 1993, 153-156; N. Jakšić, E. Hilje, o. c., 19-21, 104-105; I. Josipović, Radionica plutejâ zadarske katedrale, *Ars Adriatica* 4, 2014, 43-62. Stilski srodna vitica sa sitnim listićima karakterizira i ulomke ciborija iz Novalje, a prisutna je i na ranim predromaničkim spomenicima iz Italije, o čemu usp. P. Vežić, M. Lončar, o. c., 75-78; M. Beghelli, o. c., 114-115.

²³⁰ Usp. A. Uglešić, Neobjelodanjeni nalazi preromaničke kamene plastike s područja sjeverne Dalmacije, *RFFZd* 31 (18), 1991-92, 143-146. Kasnije su zadarsko radioničko ishodište navedenih pluteja dodatno interpretirali N. Jakšić i I. Josipović u citiranim radovima.

²³¹ N. Jakšić, E. Hilje, o. c., 19-21, 104-105.

²³² N. Jakšić u svojoj analizi pluteja osobito ukazuje na istovjetne motive na ranokršćanskim mozaicima, koji su mogli poslužiti kao uzori zadarskim klesarima. Usp. N. Jakšić, E. Hilje, o. c., I. c. Rasprava o kontinuitetu rada klesarskih radionica jedna je od središnjih tema važne knjige Ž. Rapanića, *Predromaničko doba u Dalmaciji*, Split 1987, *passim*.

²³³ G. Panazza, A. Tagliaferri, *La diocesi di Brescia, Corpus della scultura altomedievale* III, 1966, 44-48, T. IX, Fig. 29. Dva ulomka druge ploče sa sličnim prikazom: T.IX, Fig. 28, T. X, Fig. 30. Kratak noviji osvrt usp. u: *Il futuro dei Longobardi - L'Italia e la costruzione dell'Europa di Carlo Magno*, Milano 2000, 508, 521 (br. 479).



Sl. 97 a - Rab, arhitektonski ulomak, sekundarno uzidan na položaju predromaničke crkve sv. Martina



Sl. 97 b - Rab, uzidani arhitektonski ulomak na položaju predromaničke crkve sv. Martina

na spomeniku iz Brescije izrazito je realistički i profinjeno oblikovan, a donju borduru čini geometrijski starokršćanski motiv jednoputih presječenih kružnica.²³⁴

Iz pregleda analogija za motiv na pilastru iz crkvice sv. Martina vidljivo je da postoje različite inačice, od povezivanja vitice s kantarosom do različitog oblikovanja detalja. U skladu s datacijom srodnih spomenika, prihvatljiva je rana predromanička datacija i za pilastar iz Sv. Martina. Riječ je vjerojatno o prvim desetljećima 9. st.

U neposrednoj blizini položaja na kojemu se nalazila crkva sv. Martina, uzidani su kao doprozornici kameni, jednostavno dekorirani ulomci (Sl. 97 a,b, Kat. br. 44). Sudeći po njihovom obliku i dekoraciji, ulomci su i izvorno mogli imati funkciju arhitektonske plastike, i moguće ih je pripisati ranosrednjovjekovnoj crkvi sv. Martina.

O crkvisi sv. Martina osim njezinoga položaja unutar stare gradske jezgre, nema detaljnijih podataka. Iako je na položaju te crkve pronađeno više predromaničkih ulomaka, danas joj se od spomenika iz lapidarija sigurno pripisuje samo opisani pilastar.²³⁵ To bi se možda moglo proširiti, ako bi u opisima nekih spomenika u literaturi mogli prepo-

²³⁴ U kontekstu spominjanja motiva vinove loze na ranim srednjovjekovnim spomenicima, zanimljivi primjeri izvedbe klasičnog motiva lozice koja se izvija iz kantarosa poznati su, primjerice, u Metzu. Na kamenim dijelovima crkvenog namještaja nalaze se prikazi lozice u specifičnoj kombinaciji geometrijski apstraktne vitice i srolikih listova ili plodova. Na jednom ulomku listovi i grozdovi oblikovani su realistički. Usp. M. Will, *Die ehemalige Abteikirche St. Peter zu Metz und ihre frühmittelalterlichen Schrankenelemente*, Bonn 2001, 189, 190, 193, 214.

²³⁵ Moguće je da postoje i drugačije spoznaje, ali dodatni podaci o spomenicima iz rapskog lapidarija nisu mi bili dostupni.

znati spomenike iz crkvice sv. Martina. Ovdje će u navedenom kontekstu biti spomenut jedan fragmentarni plutej koji je opisan u starijoj literaturi, a danas se čuva u lapidariju. Iako njegovo porijeklo iz crkve sv. Martina nije sigurno, ovdje se uvrštava unutar teksta o toj crkvi.

Spomenik je opisan i objavljen u djelu iz početka 20. st., u knjizi W. Schleyera. Tu se opisuje nalaz fragmentarnog predromaničkog pluteja u dvorištu uz porušenu crkvicu S. Marino. Ostaci tog pluteja danas se čuvaju u rapskom lapidariju (Sl. 98, Kat. br. 45)). Schleyerov opis položaja crkvice S. Marino koja je postojala još u drugoj pol. 19. st., a tada je porušena i na njezinom mjestu je izgrađena kovačnica, posve odgovara položaju predromaničke crkvice sv. Martina.²³⁶ Kako Schleyer nigdje ne spominje crkvicu sv. Martina, moguće je da se radi upravo o toj crkvi.²³⁷ Stoga fragmentarni plutej iz lapidarija ovdje donosimo kao mogući dio crkvenoga namještaja iz važne predromaničke crkvice sv. Martina.

Plutej je danas još više oštećen nego u Schleyerovo doba. Na njemu su se unutar troprutih četverokuta nalazili različiti motivi: u dva polja predromanički prepleti, a u trećem, koje je danas znatno oštećeno, paun (Sl. 99). Paun je bio prikazan u neobičnom položaju, sa savijenim repom koji veličinom i oblikom odgovara paunovom tijelu. Isto tako su nožice stiještene i isturene naprijed. Specifično oblikovanje je bilo zadano veličinom okvira u koji je trebalo smjestiti prikaz.

Vezano uz prikaz pauna na oštećenom pluteju, može se spomenuti još jedan slično fragmentarno sačuvan prikaz pauna na pluteju s nedalekog otoka Cresa. Na malom ulomku pluteja sačuvan je samo listoliki rep pauna.²³⁸ To je prostorno vrlo bliza analogija, ali izvedba paunova repa na dvama fragmentarnim spomenicima ipak je vrlo različita i govori o različitom vremenu njihova nastanka. Na rapskom fragmentarnom pluteju dekoracija repa je izvedena plitko uparanim linijama, dok je na fragmentu s otoka Cresa rep detaljno raščlanjen, sa središnjom linijom i ornamentom riblje kosti. Prihvatljiva je ranokršćanska datacija creskog fragmenta, pa je očito riječ o spomenicima iz različitog vremena i radioničkog ishodišta, koji su ovdje uspoređeni zbog prostorne blizine nalazišta.

Predromanički pluteji s četvrtastim kazetama u kojima su smješteni motivi, u našoj su predromanici znatno rjeđi od pluteja s kružnicama ili različitim pleternim mrežama. Ipak, pojavljuju se i takvi pluteji, a možda je najpoznatiji onaj iz Pridrage s antropomorfnim motivima.²³⁹ Na Rabu je slična koncepcija djelomično prisutna na predromaničkom ciboriju iz katedrale. Paralele iz Pridrage datirane u kraj 8. i početak 9. st., naivnost u prikazu pauna, te općenito nevjestost u klesanju predromaničkih prepleta na pluteju iz lapidarija, govore o dataciji tog pluteja u ranije predromaničko doba, u početak 9. st. Tome u prilog mogli bi se navesti i primjeri iz Italije koje je davno objavio R. Kautzsch, a stilski su

²³⁶ W. Schleyer 1914, str. 110.

²³⁷ Zanimljivo je da V. Brusić kod navođenja nekoliko najznačajnijih ornamentiranih spomenika 8. do 10. st. s otoka Raba, spominje i ploču u dvorištu crkvice sv. Marina u gradu Rabu. Usp. V. Brusić, o. c., 69-70.

²³⁸ J. Čus-Rukonić, Ranokršćanska skulptura grada Cresa, *His. Ant.* 18/2, 2009, 307-313.

²³⁹ I. Petricoli 1983, str. 47-52; N. Jakšić, E. Hilje 2008, str. 91-92. Vrlo zanimljivi primjeri pluteja sa četvrtastim kazetama u kojima su pojedinačni motivi potječu iz Gradca kod Drniša. Od motiva na tim su fragmentarnim plutejima sačuvani primjerice rozeta, grozd, ali i pentagram i kosi križ od ljljana. Stilski, fragmenti se razlikuju od brojnih vrlo ranih predromaničkih reljefa s motivom četvrtastih kazeta s pojedinačnim prikazima, te su u literaturi datirani u kraj 9. st., u vrijeme kneza Branimira ili Muncimira. Usp. A. Jurčević, O klesarskim radionicama koje su djelovale na lokalitetu Crkvina u Biskupiji kod Knina, *SHP* 41, 2014, 144, Sl. 21.



Sl. 98, Rab, lapidarij, fragmentarni plutej

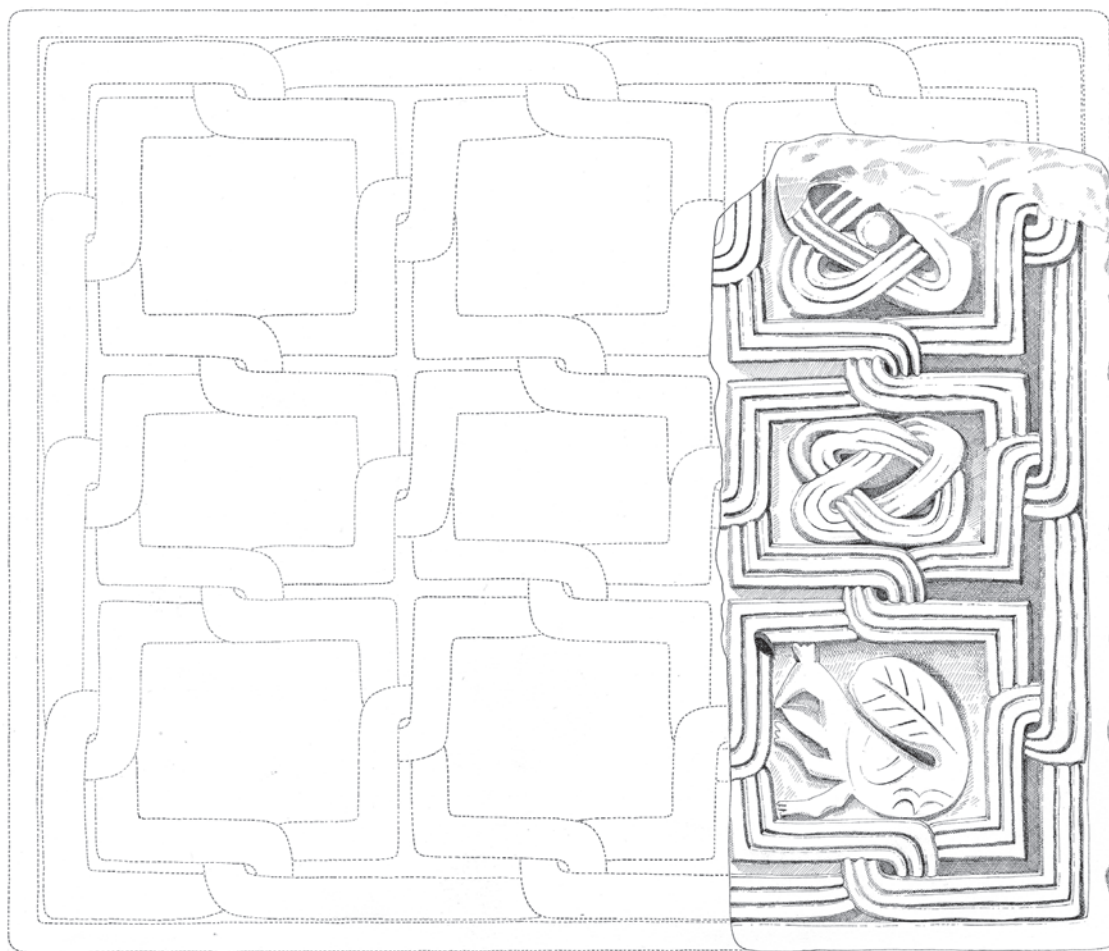

Sl. 99 - Idejna rekonstrukcija fragmentarnog pluteja

vrlo srodni rapskom fragmentarnom pluteju.²⁴⁰ I na plutejima iz Italije tropruti četverokuti povezani su s troprutim rubnim okvirom. Pored simboličkih motiva poput križa u različitim inačicama, pojavljuju se i predromanički prepleti i zoomorfni motivi. Vegetabilni motivi su osobito omiljeni, a najčešći su različiti listovi, grozdovi, rozete, ljiljani i stilizirana stabalca. Među zoomornim motivima najčešće su ptice, a javljaju se i različiti realni i fantastični četveronošci. Za prikaz pauna s rapskog pluteja mogu se naći sličnosti u jednostavno oblikovanim pticama na italiskim spomenicima. Dvije ptice, primjerice, sa strana središnjeg grozda na pluteju iz Cividalea, vrlo su naivnih karakteristika i po tome bliske paunu s rapskoga pluteja. Italiski pluteji datirani su u novijim objavama u prvu pol. 9. st. I ta okolnost osnažuje dataciju fragmentarnog rapskog pluteja u isto vrijeme rane predromaničke umjetnosti. Treba, međutim, upozoriti na postojanje potpune analogije na našoj obali Jadrana, na otoku Pašmanu. Fragmentarni plutej iz Neviđana, u svemu, pa i u prikazu pauna, podudaran rapskome pluteju nedavno je objavljen i interpretiran, te je ukazano na isto radioničko porijeklo dvaju pluteja. Oni su pripisani radionici koja je djelovala u Zadru i Pridrazi u ranom predromaničkom razdoblju.²⁴¹ S takvom jasnom atribucijom plutej iz rapskog lapidarija čvrsto je povezan uz sjevernodalmatinski klesarski krug.

Kampor

Najcjelovitije sačuvan plutej na otoku Rabu nalazi se u kompleksu samostana sv. Eufemije u Kamporu. Spomenik je i danas u funkciji pluteja ugrađen ispred kapele Grčke Gospe u crkvi sv. Bernardina. Plutej iz Kampora nije sačuvan u cijeloj dužini, a kako mu je i današnja sačuvana dužina velika, pripada među veće predromaničke pluteje na istočnoj obali Jadrana (Sl. 100, Kat. br. 46). Izrađen je od vapnenca. Sačuvana dužina pluteja iznosi 132 cm. Danas vidljiva visina iznosi 61 cm. Debljina je oko 10-ak cm. I svojom dužinom i visinom plutej je bio veći od današnjih dimenzija. U prilog veće izvorne



Sl. 100 - Kampor, predromanički plutej

²⁴⁰ R. Kautzsch 1941, 26-32. Ploča iz samostana Bobbio ukrašena je prvotno u doba kralja Liutpranda, a motive unutar četvrtastih kazeta dobila je naknadno, početkom 9. st., na poleđini. Usp. novu detaljnu interpretaciju E. Destefanis, *La diocesi di Piacenza e il monastero di Bobbio, Corpus della scultura altomedievale* XVIII, 2008, 108-121, T. V, 9a. Nova objava pluteja iz Cividalea u istom je Korpusu u svesku X, 1981, 226-227, T. C, 339. Plutej je datiran u prvu pol. 9. st.

²⁴¹ M. Jurković, Un raro motivo iconografico sulla scultura altomedievale – i Senmurv di Arbe e Neviđane, u: *Scripta in honorem Igor Fisković*, Zagreb-Motovun 2015, 43-51. Autor upozorava na staru objavu pluteja iz Neviđana F. Radića u Starohrvatskoj prosvjeti iz 1901. g. Posvemašnja podudarnost dvaju pluteja govori o istom radioničkom porijeklu.

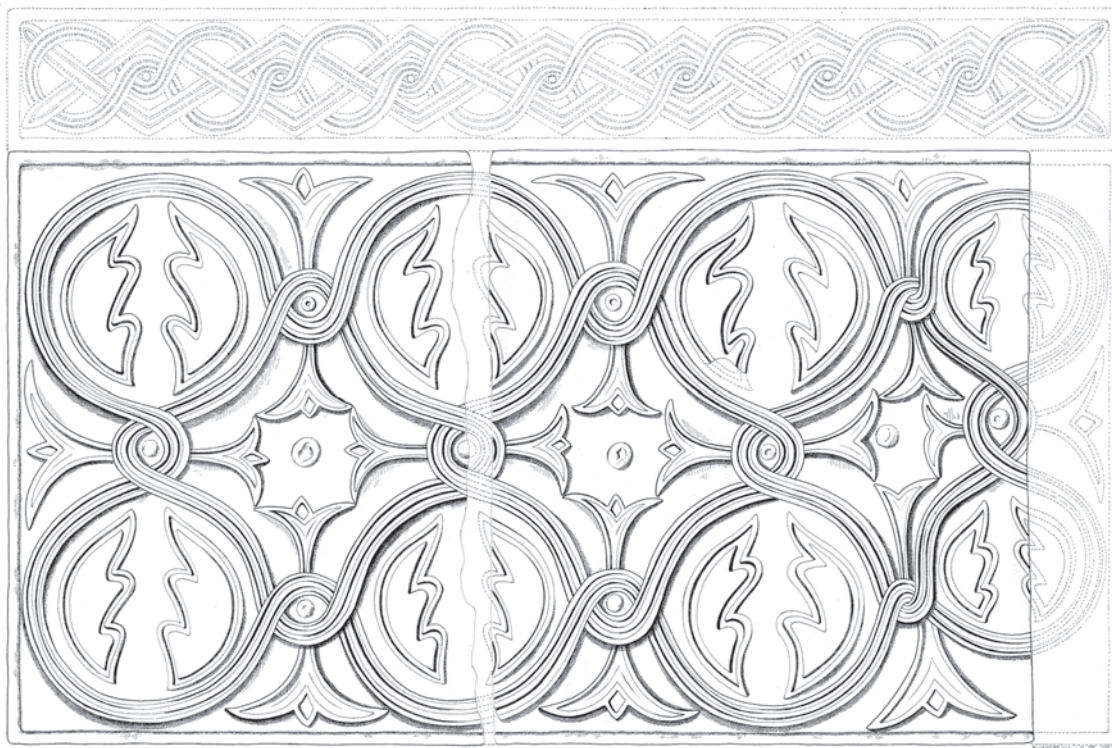

Sl. 101 - Kampor, crtež pluteja

dužine govore sljedeći podaci: na desnoj bočnoj strani plutej je sigurno skraćen. Na toj strani sačuvana je polovica troprute kružnice s vegetabilnim motivom. Druga polovica kružnice imala je dužinu od 10 do 15 cm. To znači da je plutej bio toliko duži. Na drugoj bočnoj strani nedostaje samo rubni dio pluteja. Teško je, međutim, točno odrediti širinu rubnoga dijela pluteja jer rubni dijelovi nedostaju i na jednoj i na drugoj bočnoj strani, kao i na gornjem i donjem rubu pluteja. Ako pretpostavimo uže plastično rebro kao bočni rubni dio pluteja, izvorna dužina pluteja mogla je iznositi oko 150 cm. Motiv na lijevoj bočnoj strani u gornjem dijelu sigurno je cjelovito sačuvan jer troprute trake kružnice nemaju na sredini lijevo naznaku produživanja u novu kružnicu, dok se po sredini kružnice desno trake kružnice povijaju tvoreći novu kružnicu. Polovično sačuvani kružni medaljon na desnoj strani, nije, pak, mogao biti tako zamišljen jer bi narušavao simetriju pluteja. Na pluteju su očito bila prikazana dva reda od po četiri kružna medaljona s identičnim vegetabilnim motivom dva velika sučelice postavljena lista.

Što se tiče skraćene izvorne visine pluteja, o njoj govore sljedeći podaci: donji red kružnih medaljona danas, zbog položaja pluteja, nije u potpunosti vidljiv. Te su kružnice bile izrađene posve isto kao kružnice u gornjem redu. Stoga danas vidljivom dijelu donjega niza kružnica treba pridružiti 15-ak cm visine. Kada se tome doda visina rubnoga dijela pluteja, kamporski plutej dozeo je potrebnu visinu od 90 do 100 cm.

Plutej odlikuje ponavljanje istoga motiva velikih listova u kružnim medaljonima (Sl. 101). U spojevima između kružnica ističe se plastično naglašeno oko. Između medaljona su ljiljani, odnosno svojevrsni trolisti. Izvirući iz troprutih spojnice između kružnih medaljona, po četiri ljiljana se spajaju tvoreći svojevrsne kazete, odnosno četverokute. Ti spojevi ljiljana imaju u središtu naglašeno plastično ispupčenje. Upravo ti spojevi ljiljana daju poseban pečat kamporskome pluteju, a način na koji su oblikovani uvrštava kompoziciju na kamporskome pluteju u vrlo specifične, rijetke predromaničke inačice za koje se mogu iznijeti samo malobrojne paralele.

Kamporski plutej pretrpio je određena oštećenja. U donjem dijelu ima vidljivu pukotinu. Pošto je dugo služio kao nadgrobna ploča s ukrašenom stranom okrenutom prema zemlji, razumljivo je da postoje oštećenja, koja, s obzirom na takve okolnosti, i nisu velika.²⁴² Klesarije u gornjem dijelu pluteja (gornji red kružnih medaljona) dobro su sačuvane. Polovično vidljiv donji red kružnih medaljona prilično je oštećen. U tom dijelu reljefi su na nekim mjestima otučeni i oštećeni. Možda su oštećenja nastala prilikom prenamjene pluteja u nadgrobnu ploču. Budući da tada ornamentika ploče nije pobuđivala nikakvo zanimanje, možda je slučajno oštećen dio reljefa. Kasnije je možda kod povremenih otvaranja grobnice, također moglo doći do oštećenja. S obzirom na takve okolnosti, reljef je prilično dobro sačuvan i svjedoči o klesarskoj vještini majstora koji ga je izradio. Uočavajući vjerojatno vrijednost predromaničkog rada, kod njegovog postavljanja u malu oltarnu pregradu koja i danas postoji, izrađen je faksimil i postavljen s druge strane prolaza (Sl. 102).



Sl. 102 - Kampor, crkva sv. Bernardina, oltarna pregrada s kopijom pluteja

Riječ je o vještom i kvalitetnom klesanju. Motivi su izvedeni znalački i precizno. Već i sam njihov odabir, kao i vrlo promišljena kompozicija s istančanim motivom kazeta načinjenih od trolisnih ljiljana, upućuje na dobru klesarsku radionicu koja je u uobičajeni predromanički repertoar široko rasprostranjen na mnogim lokalitetima, unijela svježinu i određenu gracioznost. Upravo ta razigranost kompozicije i istančanost simetrije, dojmovi su koje na promatrača ostavlja kamporski plutej.

Uvjerenje da je riječ o vrlo važnom djelu čije proučavanje bi svakako bilo korisno proširiti izvan granica pukog opisivanja izdvojenog spomenika, osnaženo je uočavanjem identične kompozicije na ulomcima crkvenog namještaja iz osorske katedrale sv. Marije na Groblju. Ti ulomci utoliko su važni, što za razliku od kamporskog pluteja, potječu iz sigurno utvrđenog konteksta. Kao i niz drugih ulomaka iz osorske ranosrednjovjekovne katedrale, ulomci s motivom kazeta od ljiljana datiraju se u ranije predromaničko doba, na prijelaz iz 8. u 9. st. Tada je stara osorska katedrala dobila novi crkveni namještaj, a pokazano je, na temelju nalaza ranih predromaničkih pilastara i datacije predromaničkih dijelova ciborija, da je i rapska katedrala obnovljena približno u isto doba.

Na velikom pluteju iz Kampora susreću se za rapsku predromaničku skulpturu vrlo tipični vegetabilni motivi. Isti motiv učvorenih kružnica s velikim nasuprotno postavljenim

²⁴² O okolnostima nalaza i današnjem smještaju predromaničkog pluteja usp. A. Bonifačić, *Samostan Svete Eufemije – Kampor na otoku Rabu*, Zagreb 1985, 16. Plutej se u funkciji nadgrobne ploče nalazio u podu crkve sv. Bernardina, odakle je izvađen početkom 20. st. Tada je crkva dobila novo popločenje, a važnije nadgrobne ploče postavljene su na nova mjesta. Predromaničkom pluteju vraćena je izvorna funkcija, ali u mnogo skromnijem vidu od vjerojatnoga ranosrednjovjekovnog položaja ovog monumentalnog pluteja koji se morao nalaziti unutar oltarne pregrade neke važne crkve. Danas je plutej dio oltarne pregrade ispred male kapele u crkvi sv. Bernardina.



Sl. 103, a - Osora, ulomak pluteja



Sl. 103 b - Osora, ulomak pluteja

listovima, nalazi se na jednom od pilastara iz katedrale. Cjelina kompozicije na pluteju, međutim, originalna je i vrlo rijetko prisutna na istočnoj obali Jadrana. Identična kompozicija nalazi se, kako je spomenuto, samo na ulomcima pluteja iz Osora, kojima treba pridružiti i jedan ulomak iz Privlake u sjevernoj Dalmaciji.²⁴³ Takav uvid pruža objavljena ranosrednjovjekovna građa, pa je moguće da se u muzejskim depoima čuva još poneki istovjetan spomenik.²⁴⁴ U svakom slučaju, s

obzirom na veliku zastupljenost motiva učvorenih kružnica s listolikim ukrasom, dodatni motiv ljiljana, koji tvore svojevrsne kazete između kružnica, predstavlja posebnu inačicu koja se rijetko klesala na predromaničkim spomenicima. Utoliko je važnije ustanoviti da se poznati primjeri s navedenom kompozicijom kazeta od ljiljana susreću na relativno uskom području otoka Cresa i Raba te sjeverne Dalmacije. Osorski ulomci, s obzirom na siguran kontekst nalaza i komparaciju s drugim spomenicima iz crkve sv. Marije na Groblju (Sl. 103), mogu se prilično sigurno datirati u kraj 8. ili početak 9. st. i povezati s ranosrednjovjekovnim kamenim spomenicima iz Novigrada u Istri.²⁴⁵ Povezivanje s istarskim Novigradom posebno je važno jer se na novigradskim spomenicima može pratiti geneza specifičnog motiva kazeta od ljiljana. Riječ je, naravno, samo o mogućoj interpretaciji, te pojava motiva kazeta od ljiljana može imati i drugačije objašnjenje. Tako treba primijetiti da su na različitim spomenicima iz Osora, iz

crkve sv. Marije na Groblju, prisutne varijacije u oblikovanju ljiljana koje upućuju na način oblikovanja motiva u konačnoj formi kazeta od ljiljana.²⁴⁶ Moguće je, dakle, da je motiv

²⁴³ M. Jarak, Prilog istraživanju porijekla predromaničke plastike na otocima Cresu i Rabu, *SHP* 34/ 2007, str. 57-77; o ulomcima s Cresa usp. J. Čus-Rukonić, *Predromanička, protoromanička i ranoromanička skulptura na otocima Cresu i Lošinju*, Cres 1991, 17; jedan ulomak s Cresa objavio je već ranije C. D. Sheppard, *Pre-Romanesque Sculpture: Evidence for the Cultural Evolution of the People of the Dalmatian Coast*, *Gesta*, 23/1, 1984, 10, Sl. 5; o ulomku iz Privlake usp. R. Jurić, *Srednjovjekovni spomenici na privlačkom području*, u: *Privlaka*, Zagreb 2000, 73, 78.

²⁴⁴ Na moj upit o mogućim analogijama, R. Jurić, voditelj Srednjovjekovne zbirke u zadarskom Arheološkom muzeju, ljubazno mi je pružio podatke o spomenicima iz fundusa muzeja, gdje se ne nalazi nijedan spomenik s identičnom ornamentalnom kompozicijom. Motiv učvorenih kružnica ispunjenih listovima sa ili bez pojedinačnih ljiljana u međuprostorima pojavljuje se na dva ulomka pluteja i na jednome pilastru. Specifični motiv kazeta od ljiljana nije, međutim, zastupljen. Nedavno objavljeni katalog ranosrednjovjekovnih kamenih spomenika iz splitskog Arheološkog muzeja također pokazuje da navedena kompozicija nije zastupljena. Za većinu drugih muzeja nemam detaljne podatke. O rijetkosti kompozicije kazeta od ljiljana između učvorenih kružnica, svjedoči i činjenica da na objavljenim ranosrednjovjekovnim spomenicima iz Italije takva kompozicija nije uopće zastupljena. Usp. *Corpus della scultura altomedievale I-XVIII/ 1959 - 2008*.

²⁴⁵ Usp. M. Jarak 2007, 57-77. Od brojnih radova o novigradskoj ranosrednjovjekovnoj skulpturi usp. P. Porta, *Rilievi altomedievali di Cittanova d'Istria*, *AMSA* 32 N. S., 1984, 145-171; B. Marušić, *Predromanička skulptura Novigrada (Istra)*, *Diadora* 16-17, Zadar 1994-95, 325-364; M. Jurković-I. Matejčić-J. Zihel, *Novigradski lapidarij*, Novigrad-Cittanova 2006.

²⁴⁶ Na jednom dobro sačuvanom pluteju nalaze se ljiljani okrenuti svojim trolisnim završecima prema središtu kružnica u kojima su isklesani. Iako je riječ o tzv. virovitim ljiljanima, a ne o ljiljanima složenim u formu ravnog križa, očito je unutar radioničke produkcije kojoj pripada i motiv kazeta od ljiljana, opisani motiv bio omiljen i možda postao ishodištem varijacijama u razmještaju ljiljana.

osmišljen nezavisno od eventualnoga posrednog oblika zapaženog u Novigradu. Evidentna omiljenost motiva virovitih ljiljana na spomenicima iz ranoga predromaničkog razdoblja svakako je u osnovi rjeđe zastupljenog motiva tzv. kazeta od ljiljana, koji obilježava pluteje iz Osora i Raba, a u Novigradu nije zabilježen. Važnost Novigrada u razmatranju ovoga motiva proizlazi iz posebnog položaja toga grada u ranijem predromaničkom razdoblju, kada je u njemu bila izuzetno živa klesarska djelatnost. O tome svjedoče brojni spomenici, najvjerojatnije djela novigradske klesarske radionice koja je izrađivala crkveni namještaj za šire područje Istre i Kvarnera.²⁴⁷



Sl. 104 - Kampor, detalj predromaničkog pluteja

Među brojnim istarskim lokalitetima na kojima su se sačuvali ostaci predromaničkog crkvenog namještaja, Novigrad ima posebno mjesto zbog brojnosti i zanimljivosti spomenika koji pripadaju ranome razdoblju srednjeg vijeka, do prvih desetljeća 9. st. Vraćajući se mogućoj interpretaciji nastanka motiva kazeta od ljiljana u okviru novigradske klesarske radionice, važni su ornamentalni motivi na dvama novigradskim pilastrima. Na jednom pilastru nalazi se motiv ljiljanâ unutar troprutih kružnica koji svojim trolisnim vrškom dodiruju središnji kružić. Vrlo sličan motiv, koji se može smatrati varijacijom koja je dovela do motiva kazeta od ljiljana na osorskom i kamporskom namještaju, nalazi se na drugom novigradskom pilastru sekundarno postavljenom kao dovratnik na ulazu u kriptu novigradske župne crkve. Ljiljani su na ovome drugom pilastru postavljeni gotovo ravno prema središtu troprutih kružnica tako da tvore oblik grčkoga križa s naglašenim kružnim središtem u kojemu se sastaju vršci ljiljana. Stvoren je tako motiv koji možemo nazvati „ravnim“ križem od ljiljana, a mogao se primjenjivati osobito na pilastrima i plutejima. Na osorskom i kamporskom namještaju nalazi se upravo taj motiv, s tom razlikom što nije smješten unutar kružnica nego između njih u međuprostorima pluteja. Motiv na analiziranim plutejima je nešto drugačiji i zato što je središnja kružnica u kojoj se ljiljani sastaju povećana i naglašenija nego na novigradskom pilastru, tako da se izvorni oblik križa donekle izgubio i pretvorio u motiv što ga se može nazvati kazetom od ljiljana. Mogućnost praćenja geneze motiva na novigradskim spomenicima govori u prilog nastanka motiva tzv. kazeta od ljiljana u radionicama koje su oblikovale novigradski crkveni namještaj.

Motiv ravnoga križa od ljiljana unutar kružnica na novigradskom namještaju kao i njegova razrada u motiv kazeta od ljiljana na plutejima iz Osora i Kampora, obogaćuje repertoar motiva izvedenih kombinacijama ljiljana (Sl. 104). Najpoznatiji i široko rasprostranjeni motiv kosog križa od ljiljana prisutan je na istočnoj obali Jadrana otprilike u isto vrijeme kada i novigradski motiv ravnog križa od ljiljana, u drugoj pol. 8. st. U samom Novigradu nalazi se i ovaj poznatiji motiv križa od ljiljana, zastupljen na Mauricijevu ciboriju. Drugi, skromniji motiv ravnog križa od ljiljana unutar kružnica prisutan na novigradskom

²⁴⁷ O Novigradu u ranome srednjem vijeku usp. B. Marušić, Kasnoantički kaštel Novigrad (Istra) u svjetlu arheološke građe, *Diadora* 11, 1989, 285-322; M. Jurković, *Novigrad istarski između 7. i 12. stoljeća*, Split 1996.

namještaju, mogao je nastati u novigradskom radioničkom krugu, gdje je motiv dalje preoblikovan u formu kazeta od ljiljana što se nalaze na plutejima iz Osora i Kampora. Ovi motivi dodatno obogaćuju repertoar motiva ranosrednjovjekovne plastike i upućuju na istaknuto mjesto motiva ljiljana koji je mogao poslužiti u oblikovanju upečatljivih kombinacija. Ovdje treba spomenuti i motiv ravnog križa od ljiljana s ljiljanima okrenutim vršcima prema van, kao i kod motiva kosog križa od ljiljana. Ova varijanta prisutna je na predromaničkim spomenicima na obje obale Jadrana i nije tako specifična kao novigradska inačica s vršcima ljiljana koji su okrenuti prema središtu.²⁴⁸

Ako je predočena analiza geneze motiva prihvatljiva, u ishodištu se nalazi motiv virovito postavljenih ljiljana što svojim trolisnim završecima dodiruju središte kružnice u kojoj su isklesani. Taj motiv prisutan je u Osoru i Novigradu, ali i na brojnim drugim lokalitetima u Istri, Italiji i Dalmaciji. Bez pretenzija na potpunost, evo nekoliko primjera poznatih iz literature. U Istri se ističe fragmentarni namještaj iz crkve sv. Kvirina kod Vodnjana s više ulomaka pluteja ukrašenih navedenim motivom.²⁴⁹ Poznat je, zatim, primjer nepravilne izvedbe motiva na namještaju iz Valbandona.²⁵⁰ Iz Italije izdvajamo fragmentarni plutej iz Venecije, iz zbirke samostana Sant' Apollonia.²⁵¹ Vrlo je zanimljiv, kao komparacija za plutej iz Kampora, monumentalni plutej iz Barija s dvije srodne kompozicije: na jednoj polovici pluteja u učvorenim kružnicama isklesani su virovito postavljeni ljiljani, a na drugoj su, u učvorenim kružnicama, veliki, nasuprotno postavljeni listovi kao na pluteju iz Kampora.²⁵² Iako ljiljani na pluteju iz Barija nisu oblikovani u formi kazeta od ljiljana, njihova prisutnost, kao i pojava osnovnog motiva s kamporskog pluteja, svjedoči o srodnosti dvaju spomenika. Motiv virovitih ljiljana prisutan je i na drugim spomenicima iz Italije koji pokazuju njegovu široku zastupljenost.²⁵³ Možda bi se mogla posebno istaknuti dva lijepa primjera iz Spoleta, s ponešto specifičnim oblikovanjem motiva.²⁵⁴ Broj virovito postavljenih ljiljana na spomenicima iz Spoleta varira, a različito su oblikovane i vitice unutar kojih se nalaze. O prisutnosti motiva na širem prostoru govore i različiti primjeri na spomenicima iz Dalmacije. (Sl. 105)²⁵⁵ Nakon tako brojnih potvrda za motiv virovito postavljenih ljiljana, motiv ravno postavljenih, jednako usmjerenih ljiljana, zapažen na pilastru iz Novigrada i na plutejima iz Osora, Raba i Privlake kod Zadra, prilično je rijedak i, čini se, specifičan za sjeverni Jadran. Najbolje je sačuvan na pluteju iz Kampora, kojemu stoga pripada posebno mjesto.

²⁴⁸ Ravni križ sastavljen od prema van okrenutih ljiljana nalazi se, primjerice, na poklopcu poznatog sarkofaga iz Zadra. Brojni primjeri nalaze se na spomenicima iz Italije. Motiv je varijanta prikaza križa kao drveta života.

²⁴⁹ B. Marušić, *Ricerche archeologiche nella basilica di S. Quirino presso Dignano*, AMSIA XVII/1986-87, 39-81.

²⁵⁰ F. Juroš-Monfardin, *Pitanje likovnog kontinuiteta u Istri na primjeru pluteja iz Valbandona*, u: *Starohrvatska spomenička baština, Rađanje prvog hrvatskog kulturnog pejzaža*, Zagreb 1996, 105-112.

²⁵¹ C. D. Sheppard, *Pre-Romanesque Sculpture: Evidence for the Cultural Evolution of the People of the Dalmatian Coast*, *Gesta*, 23/1, 1984, 11, Sl. 8.

²⁵² G. Bertelli, *Le diocesi della Puglia centro-settentrionale, Corpus della scultura altomedievale XV*, Spoleto 2002, T. XXXI. Plutej je datiran u početak 9. st. Takva rana datacija karakteristična je za spomenike s ovdje raspravljanim motivima.

²⁵³ Usp. primjerice: A. Fatucchi, *La diocesi di Arezzo, Corpus della scultura altomedievale IX/1977*, T. L. Motiv virovito postavljenih ljiljana unutar kružnica može se interpretirati kao jedna varijacija prikaza virovitih rozeta, što je vrlo rasprostranjen motiv na ranim predromaničkim spomenicima u Italiji. Virovite rozete sigurno su jedan od najčešćih motiva, poput troprute pletenice ili kuka, te navođenje pojedinačnih primjera ne bi imalo smisla.

²⁵⁴ J. Serra, *La diocesi di Spoleto, Corpus della scultura altomedievale II/1961*, T. XXXII, XLII.

²⁵⁵ A. Piteša, o. c., 199-200.

Vezano uz dataciju pluteja iz osorske katedrale, zanimljivo je upozoriti na povijesne podatke o djelovanju osorskog biskupa potkraj 8. st. S obzirom, pak, na razvoj klesarstva, druga pol. 8. st. je vrijeme intenzivnoga klesarskog rada kada nastaju brojni spomenici na mnogim lokalitetima. Kompleks osorske katedrale korišten je, inače, tijekom cijeloga ranog srednjeg vijeka, a i u kasnijim stoljećima.²⁵⁶ Na temelju stilskih karakteristika sačuvanih ulomaka namještaja, može se pretpostaviti da je vjerojatno krajem 8. st., u vrijeme novoga stvaralačkog procvata klesarske djelatnosti diljem jadranskih obala, došlo do izrade nove oltarne pregrade za osorsku katedralu. U to vrijeme osorska crkva imala je sigurno važnu ulogu, što na svojevrsan način



Sl. 105 Dubrovnik, ulomak pluteja

ilustrira činjenica pojavljivanja osorskoga biskupa na koncilu u Niceji 787. g. Osorski biskup Lovro prisustvovao je tom koncilu zajedno sa salonitanskim i rapskim biskupom.²⁵⁷ Sudjelovanje na nicejskome koncilu potvrđuje značenja i ugleda osorske crkve, koja je u to vrijeme, očito povezana sa širom sredinom, sigurno pridavala značenje i ambijentu u kojemu je djelovala. Isto se sigurno zbivalo i u gradu Rabu, čiji je biskup također bio sudionik nicejskoga koncila. Rapska katedrala također je dobila novi crkveni namještaj na prijelazu 8. u 9. st., vjerojatno još u vrijeme djelovanja biskupa Ursa, prisutnog na nicejskom koncilu. Podudarna zbivanja u Splitu i Kotoru ilustriraju mnogobrojni spomenici crkvenog namještaja 8. do 9. st., sačuvani u tim gradovima.

Analizirani rapski plutej, podudaran ulomcima iz osorske katedrale, bez sigurnog je konteksta jer u Kamporu nije dokazano postojanje ranosrednjovjekovne arhitekture, pa je upitno gdje je na otoku plutej izvorno stajao. Njegove velike dimenzije govore o velikoj crkvi za koju je bio izrađen. Najvjerojatnije je riječ o rapskoj katedrali, jer plutej svojim velikim dimenzijama odgovara nizu velikih katedralnih pluteja što su poznati s više lokaliteta (Pula, Zadar), a svi su datirani u rano predromaničko doba. Pritom je signifikantan vegetabilni motiv unutar učvorenih kružnica, što se ponavlja na više srodnih katedralnih pluteja. Tako na identičnom iz Osora i srodnim plutejima iz Novigrada, Zadra i Kotora (Sl. 106). U prilog katedralnom pluteju osobito govori posve identična ornamentalna kompozicija na ulomcima iz Osora koji su pripadali ranom predromaničkom uređenju katedrale. Srodna obilježja na nizu katedralnih pluteja pretočila su se, čini se, u Osoru i Rabu u istovjetnu ornamentalnu kompoziciju, čime bi i vrijeme uređenja dviju otočkih katedrala bilo približno isto.

Što se tiče radioničkog porijekla, unatoč iznesenom mišljenju o genezi specifičnog motiva kazeta od ljljana u novigradskoj klesarskoj radionici, rapski plutej nije morao biti izrađen upravo u Novigradu. Poznato je da su predlošci za ornamentalne kompozicije prenošeni iz jedne radionice u drugu i da je postojala komunikacija među radionicama. Budući da je jedan ulomak s istim motivom poznat i na zadarskom području, navedena analogija na tom

²⁵⁶ A. Deanović, *Mali vječni grad Osor*, Osor 1981; B. Fučić, *Stara katedrala Sv. Marije u Osoru*, Zagreb 1982; G. Cuscito, *Le origini cristiane e la prima basilica episcopale di Ossero (Liburnia)*, AMSIA 102 (50 N.S.), 2002, 121-154.

²⁵⁷ R. Katičić, *Uz početke hrvatskih početaka*, Split 1993, 27-34.



Sl. 106 - Kotor, predromanički plutej



Sl. 107 - Kampor, ulomak grede s kukama

području, u Privlaci, govori o mogućnosti izrade kamporskog pluteja u zadarskim klesarskim radionicama, odnosno o povezanosti otoka Raba sa zadarskim radionicama, o čemu svjedoče i drugi primjeri još iz kasnoantičkoga doba, spomenuti u ovome radu. Kamporski plutej treba datirati u ranije predromaničko doba, najvjerojatnije u početak 9. st.

U Kamporu se nalazi još jedan predromanički ulomak, dio grede s kukama, uzidan u samostanskom klausturu (Sl. 107, Kat. br. 47)) Radi se o tipičnom predromaničkom spomeniku, nažalost suviše fragmentarnom i bez sigurnog konteksta nalaza. Na ulomku su kuke

na jednoprutoj nozi s velikim zavojnicama. Mogle bi se usporediti s prikazima na velikom broju predromaničkih greda, na kojima su takve kuke često izrađivane.

Predromanički spomenici iz lapidarija

Nekoliko zanimljivih predromaničkih ulomaka nepoznatog mjesta nalaza pohranjeno je u lapidariju grada Raba. U rano doba završnog 8. i početka 9. st. može se datirati mali ulomak grede s troprutom pletenicom i očima u zavijucima (Sl. 108, Kat. br. 48). Pletenice s okulusima osobito su omiljen motiv u ranom razdoblju 8. i 9. st., te u ranoromaničkom vremenu. Oblik pletenice varira, ali najčešće se javljaju dvoprute i troprute, dok su jednoprute i četveroprute rjeđe. Datacija proizlazi iz datacije cjeline spomenika (često je riječ o većim, bogato ukrašenim spomenicima na kojima je pletenica sporedan motiv) ili iz konteksta nalaza. Među bogato ukrašenim spomenicima vjerojatno su najpoznatiji Pemov oltar (na čijim stranicama oblik pletenice varira od jednostavnih jednostrukih kasnoantičkih voluta, preko dvoprute i troprute, do četveroprute pletenice s očima), Mauricijev ciborij, pluteji iz Sv. Nediljice i Sv. Lovre, ciborij prokonzula Grgura itd. Pletenice s očima posebno su česte na ranim predromaničkim i ranoromaničkim ciborijima.²⁵⁸ Na nekoliko ranih ciborija iz Kotora i Ulcinja predstav-

²⁵⁸ P. Vežić, M. Lončar, o .c., *passim*.



Sl. 108 - Rab, lapidarij, ulomak grede

ljaju omiljeni ornamentalni motiv. U istom području pojavljuju se i u repertoaru ranoromaničkih radionica. Kod pojave izoliranog motiva pletenice s očima, kao na rapskom ulomku, teže je, barem na prvi pogled, dati precizniju dataciju. Ukoliko se radi o arhitravnoj gredi, očekivali bismo barem dva ornamentalna pojasa, jer su arhitravne grede u pravilu raščlanjene na dva ili tri pojasa s ornamentalnim ukrasima i(li) natpisom. Moguće je i ukrašavanje samo s jednim ornamentalnim pojasom, i to bi moglo upućivati, bez obzira na radioničke i stilske karakteristike izvedbe, na određenu dataciju. Čini se da u slučaju spomenika kao što je jednostavna greda iz rapskog lapidarija, ranoromanička datacija ne bi dolazila u obzir. Pletenica s očima na ranoromaničkim spomenicima javlja se, kao jedan od motiva, unutar šireg repertoara ukrasa. Na ranoromaničkim gredama mogli bi, kao jedini motiv, očekivati neku lijepo oblikovanu vegetabilnu viticu, a ne jednostavnu pletenicu s očima. Takav ukras primjereniji je ranom predromaničkom razdoblju, o čemu svjedoče jednostavni motivi na spomenicima datiranim u kraj 8. ili rano 9. st. Jednostavne pletenice s očima pojavljuju se na ulomcima lukova, na pilastrima, gredama, plutejima.²⁵⁹ Uzimajući u obzir i nemarnu klesarsku izvedbu, rustičnost pletenice na rapskom ulomku, taj se ulomak s dosta sigurnosti može datirati u rano predromaničko razdoblje prijelaza 8. u 9. st.

U rano predromaničko doba datira se ulomak zabata s rubnim kukama, plastičnom letvom i ostatkom tijela ptice (Sl. 109, Kat. br. 49).²⁶⁰ Takva datacija utemeljena je prvenstveno na blagom kutu pod kojim se razdvajaju stranice zabata, a koji proizlazi iz obilježja sačuvanog malog ulomka pripadajućega desnoj strani zabata. Na rubnom dijelu ulomka nalaze se tri više ili manje cjelovito sačuvane kuke s velikim zavojnica-

²⁵⁹ Primjeri su brojni, a ovdje samo upućujemo na neke arhitravne grede s ukrasom pletenice, koje bi mogle biti analogije za rapski ulomak. U Italiji ima dosta primjera od kojih je veći broj arhitrava s troprutom pletenicom iz Rima, datiranih u rano predromaničko doba: L. Pani Ermini, *La diocesi di Roma, Corpus della scultura altomedievale* VII, 2, Spoleto 1974, T. LIX, LX, LXI. Zanimljivo je da među spomenicima iz Sv. Marte u Bijaćima višepruta pletenica s očima nije zabilježena kao jedini ukras na arhitravnim gredama. Može se naći na ulomcima lukova i na jednom obostrano ukrašenom pilastru. Usp. T. Šeparović, *o .c., passim*. Arhitravne grede iz Bijaća su dvopojasne ili tropojasne. Ipak, možda se neki ulomci, poznati samo po fotografijama iz Dyggveovog arhiva, mogu prepoznati kao dijelovi arhitravnih greda, a ukrašeni su višepretim pletenicama. Usp. A. Milošević, Prva ranosrednjovjekovna skulptura iz crkve Sv. Marte u Bijaćima, *SHP* 26, 1999, 239, sl. 2. A. Milošević u navedenom članku dosta pozornosti posvećuje motivu višepreme pletenice s očima i donosi primjere spomenika s tim motivom, osobito iz Italije. Riječ je o spomenicima iz ranoga predromaničkog razdoblja.

²⁶⁰ M. Jarak 2008, 379-391.



Sl. 109 - Rab, lapidarij, ulomak zabata

ma i jednom stapkom, blago zakošeno položene i sa zavojnicom okrenutom na desno. Pored kuka na ulomku se sačuvala plastična letva i dio motiva u središnjem polju. Ostatak ornamenta na riblju kost vrlo vjerojatno predstavlja ptičji rep, a između repa i letve izrađen je trolisni vegetabilni motiv. Iz sačuvanih elemenata proizlazi mogućnost rekonstrukcije dviju ptica sa strana središnjeg motiva. Taj bi vrlo vjerojatno mogao biti križ, pa je za zabat iz rapskog lapidarija predložena najčešća kompozicija na našim predromaničkim zabatima, križ okružen pticama. Za rekonstrukciju oblika i ukrasa na donjem, lučnom dijelu zabata, nema sačuvanih elemenata, pa je predložena rekonstrukcija sasvim hipotetična (Sl. 110). Izabran je čest motiv na ranim predromaničkim zabatima – tropruta pletenica.

Vezano uz široku formu zabata s blago zakošenim stranicama, ta forma prevladava kod ranih spomenika iz druge pol. 8. i ranog 9. st.²⁶¹ U predloženom rekonstruiranom obliku, zabat iz lapidarija usporediv je, u pogledu same forme, s nekim pouzdano datiranim ranim zabatima, primjerice iz Dvigrada.²⁶² Vidljivo je, također, da

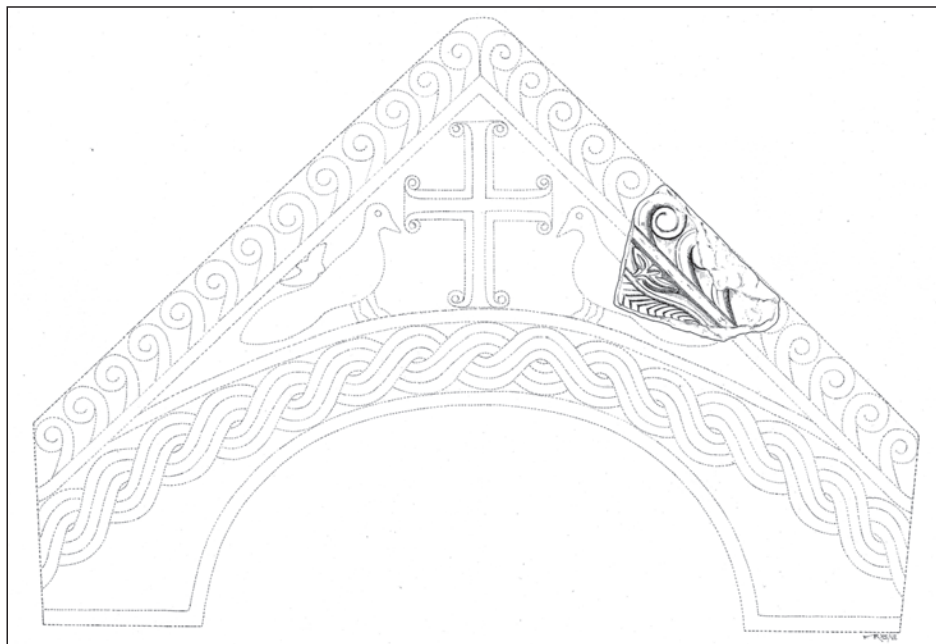

Sl. 110 - Prijedlog rekonstrukcije zabata iz lapidarija

²⁶¹ T. Marasović, Oltarna ograda u hrvatskoj predromanici, u: *Zbornik II. kongresa hrvatskih povjesničara umjetnosti*, Zagreb 2006, 103-105, 109-117. Proučavajući veliki broj predromaničkih i ranoromaničkih zabata, T. Marasović je precizno ustanovio postepenu promjenu u njihovom obliku. Dok su rani zabati široki i s blago zakošenim stranicama, ranoromanički zabati imaju šiljati oblik, odnosno oštri kut na vrhu. Jedan od ranih zabata, primjerak iz Sv. Sofije u Dvigradu, ima tako izrazito tupi kut od 118°, dok primjerice zabat iz Koločepa ima izrazito oštri kut od 55°. Naravno, postoje odstupanja od općenite zakonitosti, pa i među ranoromaničkim zabatima ima primjera sa širim oblikom, kao što među ranim zabatima ima šiljatih.

²⁶² T. Marasović, o. c., 115, VII,A. O ranoj dataciji zabata iz Dvigrada usp. B. Marušić, Kompleks bazilike sv. Sofije u Dvogradu, *HA* 3/1972.

neki zabati iz nešto kasnijeg vremena 9. st. imaju vrlo sličnu, blago zakošenu formu.²⁶³ Vrlo sličnu formu s blagim kutom na vrhu imaju neki fragmentarno sačuvani zabati sa sjeverno-jadranskih otoka Krka i Paga.²⁶⁴ Ti su zabati bez natpisa čiji bi ih sadržaji eventualno mogli precizno datirati, ali moguće ih je okvirno datirati na temelju stilskih karakteristika. Komparacija je osobito zanimljiva zbog prostorne blizine Rabu, porijekla iz iste skupine sjeverno-jadranskih otoka, čija ranosrednjovjekovna skulptura ima mnoge dodirne točke, i uglavnom se, kada je riječ o predromaničkoj fazi, datira u ranije razdoblje do sredine 9. st.

Fragmentarno sačuvani zabat iz franjevačkog samostana na Košljunu na otoku Krku, iako znatno oštećen, ima vrlo karakteristične motive i stilska obilježja što upućuju na njegovu ranu dataciju, vjerojatno u završno 8. ili rano 9. st.²⁶⁵ Unutar središnje kompozicije razabire se križ i ptica s jedne strane. Na rubnim dijelovima nalaze se kuke na jednoprutoj nozi i dvopruta pletenica u lučnoj zoni. Posebno se ističe motiv astragala koji odvaja lučni dio od središnje kompozicije. Kuke pak odvaja jednostavna plastična letva. Iako je središnji križ slabo sačuvan, čini se da je bez pletera i s dodatkom na završetku vertikalne haste. Na ranu dataciju fragmentarnog zabata izričito upućuje motiv astragala i dvoprute pletenice, a i svi drugi sačuvani elementi podupiru takvu dataciju.

Dva oštećena zabata iz Novalje na otoku Pagu sličnih su obilježja kao krčki zabat. I na njima su pleterni ornamenti tek nagoviješteni u formi dvoprutog pletera koji ukrašava donju, lučnu zonu oba zabata.²⁶⁶ Na jednom je u središnjem dijelu križ okružen pticama, a na drugom jedinstvena kompozicija sa središnjim biljnim motivom, vjerojatno ljiljanom, okruženim pticama. Na ovim zabatima nema astragala te središnji dio na svim stranama odvajaju jednostavne plastične letve. Kuke su na jednoprutim stapkama i s istaknutim zavojnicama. I forme zabata, i motivi i način ukrašavanja upućuju na rano predromaničko doba kao vrijeme njihove izrade.²⁶⁷

Slične osobine karakteriziraju i jedan oštećeni zabat s otoka Cresa.²⁶⁸ Na njemu se pleter u formi troprute pletenice nalazi u donjem, lučnom pojasu. Središnji križ je bez pletera, a kompoziciju omeđuju plastične letve. Rubne kuke su gotovo posve otučene. Ovaj zabat je nešto uže forme, sa zakošenijim stranicama, također datiran u rano predromaničko razdoblje.

Budući da je ulomak zabata s otoka Raba vrlo fragmentarno sačuvan, nedostaju podaci o eventualnoj zastupljenosti pletera u središnjem i donjem, lučnom di-

²⁶³ Primjerice iz Ždrapnja, iz crkve sv. Bartula, i iz Trogira, iz katedrale sv. Lovre.

²⁶⁴ M. Jarak, Rani predromanički zabati s otoka Krka, Cresa, Raba i Paga, *Archaeologia Adriatica* 2, 2008, 379-391.

²⁶⁵ M. Jurković, Prilog istraživanju predromanike na otocima gornjeg Jadrana, *Izdanja HAD-a* 13, Zagreb 1989, 122-123; M. Skoblar, Prilog proučavanju ranosrednjovjekovne skulpture na otoku Krku, *SHP* 33, 2006, 72, 88; M. Jarak, Rani predromanički zabati s otoka Krka, Cresa, Raba i Paga, *Archaeologia Adriatica* 2, 2008, 385-386; T. Marasović, *Dalmatia praeromanica*, 2. Korpus arhitekture Kvarner i sjeverna Dalmacija, Split-Zagreb 2009, 63-64.

²⁶⁶ M. Jarak, Rani predromanički zabati s otoka Krka, Cresa, Raba i Paga, *Archaeologia Adriatica* 2, 2008, 379-391; T. Marasović, *Dalmatia praeromanica*, 2. Korpus arhitekture Kvarner i sjeverna Dalmacija, Split-Zagreb 2009, 160.

²⁶⁷ Zabati sa središnjim biljnim motivom ranije je zapažen u literaturi i datiran u rano razdoblje. Usp. M. Jurković, Prilog istraživanju predromanike na otocima gornjeg Jadrana, *Izdanja HAD-a* 13, Zagreb 1989, 123-124.

²⁶⁸ J. Čus-Rukonić, *Predromanička, protoromanička i ranoromanička skulptura na otocima Cresu i Lošinju*, Cres 1991, 49; M. Jarak, Rani predromanički zabati..., 384-385.



Sl. 111 - Rab, lapidarij,
fragmentarni pilastar

jelu. S opisanim zabatima dijeli sličan tip rubnih kuka (velike kuke na jednoprutoj stapki) i plastičnu letvu koja razdvaja pojas s kukama od središnjeg dijela. Za dataciju zabata posebno je važan, kako je navedeno, njegov oblik, koji se može rekonstruirati na temelju sačuvanog dijela. Što se tiče detalja na sačuvanom ulomku, jednoprute kuke najčešći su tip kuka na zabatima, lukovima i arhitravnim gredama iz ranijeg predromaničkog razdoblja. Taj tip kuka, najčešće s velikom zavojnicom, dominira na ranim spomenicima na kvarnerskim otocima i na širem području istočnoga Jadrana.²⁶⁹ Za rane zabate signifikantne su plastične letve bez kimatija kao dodatnoga dekorativnog motiva kakav se ustaljuje na spomenicima iz Trpimirova i Branimirova doba.²⁷⁰ Fragmenti zabata s kvarnerskih otoka nemaju kimatij, što, uz ostala karakteristična obilježja, govori o njihovoj ranoj dataciji do sredine 9. st. Takva datacija vjerojatna je i za ulomak zabata s otoka Raba, o čijem izvornom smještaju nema podataka.

Na trećem spomeniku, fragmentarno sačuvanom pilastru oltarne pregrade, isklesani su međusobno povezani tropruti medaljoni u kojima su vegetabilni motivi dva velika, sučelice postavljena lista (Sl. 111, Kat. br. 50). Određena posebnost oblika kružnih okvira i listova govori o jednoj varijaciji na Rabu omiljene vegetabilne forme ranosrednjovjekovne dekoracije.

Iako je spomenik znatno oštećen i dekoracija nije cjelovito sačuvana, razabire se odmak od uobičajene koncepcije jednako velikih kružnih medaljona ili učvorenih kružnica. Na pilastru je sačuvan jedan zatvoreni, pomalo ovalno oblikovani medaljon s velikim listovima. Iznad, a vjerojatno i ispod njega, isklesana je vitica s otvorenim krajevima i velikim, sučelice postavljenim listovima. Tako je unešena ritmičnost u inače pravilnu, uvijek na isti način oblikovanu kompoziciju s velikim listovima unutar vitice ili zatvorenih medaljona. Izrazitu analogiju predstavlja pilastar iz Splita, na kojemu je potpuno ista ritmička kompozicija s istim oblikom zatvorenih medaljona i s istim tipom rastvorenih lisnatih vitica.²⁷¹ Kako je vidljivo iz navedenih analogija za splitski pilastar, čini se da u Italiji nedostaje potpuno ista kompozicija. Razrada motiva na rapskom i splitskom pilastru pokazuje njihovo vjerojatno zajedničko ishodište u istočnojadranskoj klesarskoj sredini, o čemu govore i sličnosti s fragmentom jednog stilski ranijeg pilastra iz Splita.²⁷² Identično ukrašeni pilastri iz Raba i Splita datiraju se u rano predromaničko razdoblje, u prvu pol. 9. st.

²⁶⁹ O tome usp. radove o pojedinim otocima i šire sinteze citirane u ovoj knjizi. Na Rabu su ulomci s rubnim kukama prilično rijetki, te se može spomenuti mali fragment grede s jednoprutim kukama s velikim zavojnicama uzidan u kampsorskom klausturu i fragment luka iz lapidarija.

²⁷⁰ Kimatij na zabatima usp. na nizu primjeraka s natpisima – V. Delonga, *Latinski epigrafički spomenici u ranosrednjovjekovnoj Hrvatskoj, passim*.

²⁷¹ A. Piteša, o. c., 111-112, Sl. 57.

²⁷² *Ibid.*, 43-46, Sl. 11.

Jedan ulomak iz rapskog lapidarija mogao bi se, na temelju podataka D. Freya, povezati sa crkvom sv. Ivana Evanđelista. Riječ je o ulomku koji je u gornjem dijelu lagano zaobljen, što bi govorilo o dijelu luka oltarne pregrade (Sl. 112, Kat. br. 51). Raspored ornamentata u dva pojasa odijeljena plastičnim rebrom, odgovara izgledu arhitravne grede ili luka oltarne pregrade. Moguće je pomišljati i na dio arkada ciborija. Grafička rekonstrukcija položaja ulomka pokazala je da je riječ o dijelu luka oltarne pregrade (Sl. 113). U gornjem pojasu su kuke, a u donjem dvopruta vegetabilna vitica s velikim trolisnim motivima. Kuke su jednoprute, izdužene i s malim zavojnicama. Dvopruta vitica ima velike trodijelne listove ili cvjetove i male volute u zavijucima. Na razdjelnici vitice i lista mali je prstenasti spoj. Prema izgledu vitice ulomak bi mogao biti i ranoromanički i predromanički, odnosno iz ranijeg predromaničkog razdoblja. Slične vitice nalaze se, naime, na spomenicima iz različitih razdoblja. Mogu biti jednoprute, dvoprute i troprute, s malom volutom na završetku lista ili bez nje. Kao primjeri iz ranijeg predromaničkog i ranoromaničkog razdoblja mogu se navesti dijelovi arkada ciborija iz Zadra i Kotora.²⁷³ Budući da je ulomak dio luka oltarne pregrade, koji se u pravilu datiraju u ranije predromaničko doba, ovdje je uvršten među predromaničke spomenike. Ulomak iz lapidarija moguće je pripisati Sv. Ivanu Evanđelisti zbog sličnosti s jednim ulomkom objavljenim u studiji D. Freya.²⁷⁴ Ulomci nisu posve identični (vidljive su neke razlike u izvedbi ornamentata), ali oblik i stilske karakteristike dopuštaju povezivanje, te tako ulomak iz lapidarija dobiva određeniji kontekst. Mogli bi ostaviti otvorenim je li na Freyevom crtežu neprecizno prikazan ulomak iz lapidarija ili drugi, danas izgubljeni ulomak iste spomeničke cjeline.



Sl. 112 - Rab, lapidarij, ulomak luka

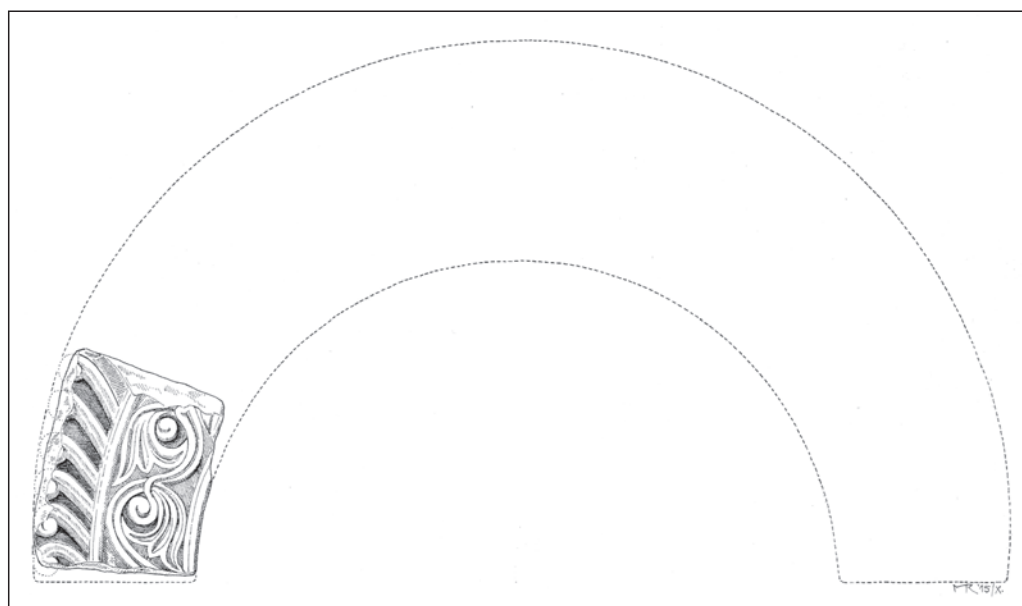

Sl. 113 - Prijedlog rekonstrukcije luka iz lapidarija

²⁷³ P. Vežić, M. Lončar, o. c., 85, 135.

²⁷⁴ D. Frey 1911, 72, 75 (Fig. 63).

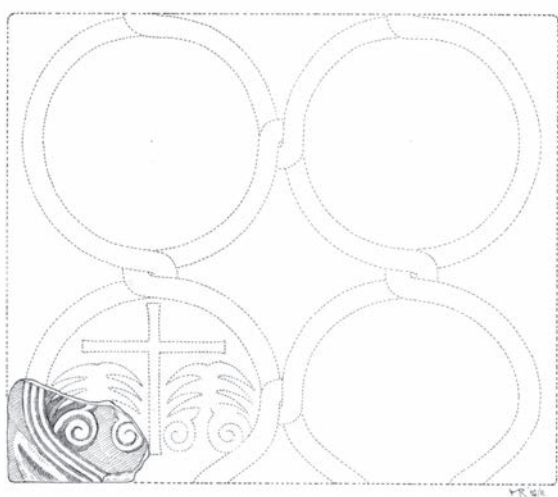
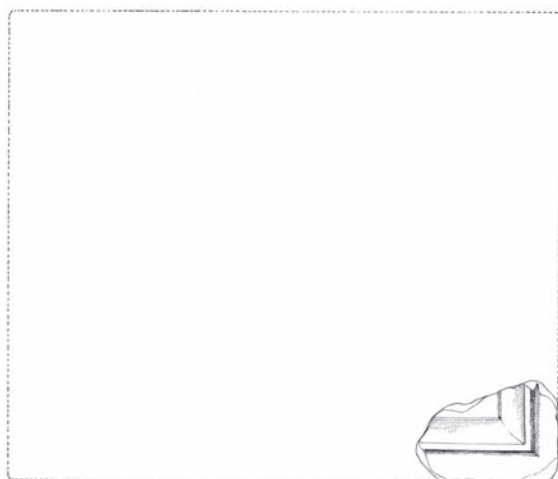

Sl. 114 - Plutej iz lapidarija s obostranim ukrasom, prijedlog rekonstrukcije

središnjeg motiva, ne bi bile prihvatljive prema poznatom ranosrednjovjekovnom repertoaru. Pored križa moguć je, međutim, i neki drugi središnji motiv, kako pokazuje primjerice poznati lijepo ukrašeni zadarski sarkofag s nizom arkada na pročelnoj stranici.²⁷⁶ Ispod jedne arkade prikazane su dvije palmete s malim volutastim završecima, a u gornjem dijelu između vrhova palmeta uklopljen je dodatni vegetabilni motiv. Očito u malom prostoru ispod arkade nije bilo dovoljno mjesta za uobičajenu

U lapidariju je izložen i mali mramorni ulomak pluteja s obostranim ukrasom (Sl. 114). Nakon izrade u kasnoj antici, o čemu govori kasnoantička profilacija na jednoj strani ulomka, plutej je u predromanici dobio novu dekoraciju na drugoj stranici. Od te dekoracije sačuvan je tek mali djelić, ali dovoljan za hipotetičku rekonstrukciju cjeline. Od predromaničke dekoracije vidljiv je tropruti zaobljeni motiv te unutar njega dvije volute i povijene trake iznad jedne volute. U središnjem motivu može se prepoznati prikaz stilizirane palmete koja završava volutama i ima istaknute povijene listove. Zaobljeni tropruti motiv sugerira kružni okvir unutar kojega se nalazila palmeta. Kako je navedena dekoracija izrađena unutar ugaonog završetka pluteja, tropruti zaobljeni motiv mora se smatrati rubnim dijelom dekoracije. Ako se zaobljena tropruta linija produži na izgubljeni dio pluteja, proizlazi prepoznatljiv rubni okvir unutar kojega je smješten motiv. Prostor unutar troprutog okvira dopušta smještaj još jedne palmete, pa je u predloženoj rekonstrukciji odabran vrlo omiljeni motiv dviju palmeta sa strana središnjeg križa.²⁷⁵ Prijedlog je hipotetičan, a ponuđen je na temelju sigurnog motiva palmete. Samo dvije palmete, bez nekog

²⁷⁵ U ranoj predromaničkoj umjetnosti pojavljuju se, iako rijetko, i pojedinačne palmete ili stabilca pod arkadama. Kao ilustracija može poslužiti palmeta pod arkadom na nadvratniku iz Tukljače u sjevernoj Dalmaciji. Usp. B. Juraga, Srednjovjekovni kameni spomenici na području Biograda, *Diadora* 9, 1980, T. II, 7. Vjerojatno najljepši primjer predstavlja poznati sarkofag iz Bala u Istri, na čijoj uzdužnoj stranici teče niz međusobno povezanih arkada unutar kojih su pojedinačne, lijepo oblikovane palmete. Usp. B. Marušić, Doprinos poznavanju povijesno-umjetničkih spomenika kaštela Bale u južnoj Istri, *SHP* 13/1983, 81-104; B. Fučić, Sarkofag iz Bala, *Peristil* 29/1986, 23-26. Iako izdvojeni primjeri donose motiv palmete ispod arkada, pojedinačne palmete ili stabilca na ranim predromaničkim spomenicima češće su unutar četvrtastih okvira, osobito na plutejima. Među spomenicima se nalaze i vrlo kvalitetna djela, poput sekundarnog rada na drugoj strani Kumijanove ploče.

²⁷⁶ Sarkofag je vrlo često objavljivan i interpretiran. Usp. primjerice Ž. Rapanić, *Predromaničko doba u Dalmaciji*, T. VII, Sl. 2; N. Jakšić, *Predromaničko kiparstvo*, u: *Tisuću godina hrvatskog kiparstva*, Zagreb 1997, 16-17.

ikonografsku inačicu dviju palmeta pod hastama središnjega križa. O takvim razlozima govori i raspored drugih motiva pod arkadama na zadarskom sarkofagu. Unutar tri arkade isklesan je križ okružen manjim dekorativnim motivima – rozetama, trolistima ljljlana, S- viticama, očito zbog ograničenog prostora. I na mramornom ulomku iz rapskog lapidarija prostor unutar troprutog okvira bio je prilično skučen. Ipak, postavljanje nekog drugog motiva umjesto središnjeg križa bilo bi posve proizvoljno, te je u prijedlogu izvornog izgleda postavljen jednostavni, neukrašen križ. Može se pretpostaviti da se na pluteju nalazilo više kružnih polja u kojima su se vjerojatno nalazili različiti motivi.²⁷⁷ Srodnost sa spomenutim zadarskim sarkofagom vidljiva je u troprutom rubnom motivu koji odgovara tropruto oblikovanim lukovima svih pročelnih arkada na sarkofagu. Istovremeno, motivi pod arkadama nisu tropruto oblikovani, što, čini se, nalazi podudarnost u sačuvanom detalju palmete na rapskom fragmentarnom pluteju. Takav tip izvedbe govori o dataciji zadarskog sarkofaga u drugu pol. 8. st. ili na sam početak 9., u vrijeme prije afirmacije troprutog predromaničkog pletera. Na temelju sačuvanog detalja, vjerojatno i ranosrednjovjekovna ornamentika na rapskom ulomku pripada vrlo ranom vremenu druge pol. 8. ili početka 9. st.

Predloženi motiv dviju palmeta pod hastama križa bio bi jedini primjer tog motiva na otoku Rabu. Motiv je inače vrlo rasprostranjen i omiljen, zastupljen na mnogim lokalitetima u Hrvatskoj. Sintetički osvrt na rasprostranjenost motiva u južnoj Istri, napisao je prije 20-ak godina Ž. Ujčić.²⁷⁸ Datacija istarskih spomenika s motivom križa između palmeta kreće se u rasponu od sredine 8. do sredine 9. st. Na kvarnerskim otocima motiv je omiljen na Krku, a susreće se i na Cresu.²⁷⁹ I tu je datacija spomenika uglavnom ograničena na ranije predromaničko doba. O rasprostranjenosti motiva na području sjeverne Dalmacije govori njegova omiljenost u glavnom središtu područja, u Zadru. Križ okružen palmetama čest je motiv, osobito na ranim predromaničkim plutejima iz zadarske katedrale.²⁸⁰ Zanimljivo je pojavljivanje motiva na sekundarno ukrašenom ulomku starokršćanskog sarkofaga, gdje motiv križa s palmetama pripada vjerojatno vrlo ranom vremenu ranosrednjovjekovne umjetnosti.²⁸¹ Također vrlo ranom vremenu može se pripisati pojava motiva u Bijaćima, na plutejima tzv. rustičnih karakteristika.²⁸² Motiv je omiljen na splitsko-trogirskom području. U Splitu se prati njegova pojava i na spomenicima razvijene predromaničke umjetnosti, poput sarkofaga nadbiskupa Ivana, sina Tordakatova, iz sredine 10. st.²⁸³ Zanimljiv spomenik predstavlja i jedan sarkofag iz Trogira, sigurno raniji od spomenutoga splitskog

²⁷⁷ Jedan sačuvani plutej iz Osora pokazuje prilično slobodno odabran položaj i oblik polja s predromaničkom dekoracijom. Polja su različite veličine i u formi kružnica, arkada na stupićima i kvadrata. Od motiva tri puta se javlja kompozicija palmeta pod hastama križa. Usp. J. Ćus-Rukonić, *Predromanička...*, 16.

²⁷⁸ Ž. Ujčić, Ranosrednjovjekovni kameni spomenici sa simboličkim „rajskim“ prikazom iz južne Istre, *SHP* 20/1990, 273-287.

²⁷⁹ M. Skoblar, Prilog proučavanju ranosrednjovjekovne skulpture na otoku Krku, *SHP* 33/2006, 59-89; J. Ćus-Rukonić, *Predromanička...*, 16.

²⁸⁰ Usp. J. Belošević, Neobjavljeni ranosrednjovjekovni kameni spomenici s pleternim ukrasom iz Zadra, *Diadora* 4/1968, 271-280; N. Jakšić, E. Hilje, o. c., 97-100.

²⁸¹ O spomeniku s pregledom literature usp. najnoviji osvrt T. Marasovića, *Dalmatia praeromanica*, 2, 296-297.

²⁸² Usp. katalošku objavu skulpture iz Bijaća: T. Šeparović, Katalog ranosrednjovjekovne skulpture iz crkve Sv. Marte u Bijaćima kod Trogira, *SHP* 26/1999, 141-187, osobito kat. br. 77,78. U rustičnoj varijanti iz Bijaća javlja se više palmeta pod hastama križa.

²⁸³ B. Gabričević, Sarkofag nadbiskupa Ivana pronađen u podrumima Dioklecijanove palače, *VAHD* 62/1960,



Sl. 115 - Rab, lapidarij, mramorni ulomak

rada.²⁸⁴ Motiv križa s palmetama možda je najrasprostranjeniji u okviru tzv. trogirске klesarske radionice iz prvih desetljeća 9. st., kada se susreće na plutejima na većem broju lokaliteta, kako na obali tako i u dalmatinskom zaleđu.²⁸⁵

Navedene analogije, uz koje bi se mogli navesti i drugi primjeri i lokaliteti, ne samo u Hrvatskoj, nego i drugdje (Italija, Austrija..), upućuju na prevladavajuću pojavu križa s palmetama u ranijem razdoblju razvoja ranosrednjovjekovne skulpture. Najviše spomenika datira se u drugu pol. 8. ili ranije 9. st. To odgovara dataciji rapskog ulomka na temelju stilskih karakteristika djelomično sačuvane palmete. Ako je na pluteju zaista bio isklesan motiv križa s palmetama, to bi bio prvi primjer motiva na otoku Rabu. Budući da su na otoku Rabu u predromaniци omiljeni vegetabilni motivi listova i cvjetova unutar kružnih troprutih okvira

ili vitica, na otoku bi svakako mogli očekivati brojniju pojavu sličnih omiljenih ranosrednjovjekovnih motiva, u što se dobro uklapa moguća pojava motiva križa s palmetama.

Još jedan mali mramorni ulomak, vjerojatno pluteja, sa sačuvanim detaljima troprutog ornamenta, suviše je fragmentaran za potpuniju analizu (Sl. 115, Kat. br. 52). Možda se radi o gornjem rubu, gredi pluteja, sa specifično oblikovanim motivom arkada koje umjesto uobičajenog polukružnog oblika imaju trokutasti oblik koji ne dopušta smještaj dodatnog motiva unutar arkade.

Predromanički ulomci iz Supetarske Drage

Nekoliko lijepih predromaničkih ulomaka čuva se u župnoj kući u Supetarskoj Drgi. Ti ulomci, jednako kao i raniji, starokršćanski, upućuju na problematiku ranije starokršćanske i ranosrednjovjekovne arhitekture na mjestu sačuvane ranoromaničke bazilike sv. Petra (Sl. 116). Ulomci su mogli pripadati crkvi koja se vjerojatno nalazila na mjestu ranoromaničke bazilike iz 11. st.

Od ranosrednjovjekovnih ulomaka jedan bi se mogao datirati u kraj 8. ili početak 9. st. Riječ je o manjem ulomku zabata ili vjerojatnije ciborija (Sl. 117, Kat. br. 53). Ulomak je, naime, moguće smjestiti u predloženu rekonstrukciju kako zabata tako i arkade ciborija. Na rubnome dijelu spomenika oštećene su kuke na dvoprutoj nozi. Iza njih je plastično oblikovan astragal. Treći ornamentalni pojas na spomeniku čini istaknuto oblikovani kimation koji se nalazi između dvije plastične letve. Prema obliku ulomka, njegovim dimenzijama i zastupljenim ornamentalnim motivima, moglo bi se raditi, kako je spomenuto, o dijelu zabata ili još vjerojatnije o središnjem dijelu arkade ciborija.²⁸⁶

²⁸⁴ Na trogirskom sarkofagu iz crkve sv. Sebastijana na sredini pročelne strane u plitkom reljefu isklesana je arkada na stupićima, unutar koje je križ bez pletera s palmetama i rozetama. Zamjetan je potpuni nedostatak predromaničkog pletera na nesumnjivo ranosrednjovjekovnom radu i nedovršenost dekoriranja sarkofaga koji je, uz središnju pročelnu arkadu, trebao biti cjelovitije ukrašen. I ovdje, kao kod poznatih splitskih sarkofaga, izvorni antički sarkofag postaje predmetom naknadnog dekoriranja u ranome srednjem vijeku.

²⁸⁵ N. Jakšić, Reljefi trogirске klesarske radionice iz crkve Sv. Marte u Bijaćima, *SHP* 26/1999, 265-285.

²⁸⁶ U radu o ranim predromaničkim zabatima s kvarnerskih otoka, ulomak sam uvrstila među analizirane zabate, iako sam pomišljala na njegovu pripadnost ciboriju. Usp. M. Jarak 2008, str. 379-391.



Sl. 116 - Supetarska Draga, Sv. Petar

Ulomak bi se mogao smjestiti u donji dio jedne strane zabata, na što upućuje lučni pojas s kimatijem obrubljen dvjema plastičnim trakama (Sl. 118). Taj pojas bi odgovarao lučnom dijelu zabata, premda je motiv kimatija prilično neobičan za taj dio zabata u kojem se najčešće nalazi neki jednostavni pleterni motiv poput pletenice. U donjem lučnom pojasu zabata mjesto je također za natpis, ukoliko je oltarna pregrada obogaćena i natpisima. Sam motiv kimatija na zabatima oltarnih pregrada pojavljuje se tijekom razvijene predromaničke faze, u pravilu od sredine 9. st. Njegovo mjesto nije uz lučni izrez nego uz rubne kuke, gdje, u bogatijoj predromaničkoj dekoraciji zabata, čini drugi dekorativni pojas koji omeđuje središnju kompoziciju u trokutastom polju zabata.

Fragment iz Supetarske Drage dobro se uklapa u središnji prostor arkade ciborija (Sl. 119). Ulomak popunjava tjemeni dio arkade, od vrha lučnog izreza do gornjega ruba arkade. Uz oštećene zavojnice kuka mogla bi se postaviti i završna rubna letva kao gornji završetak arkade ciborija. Raspored ornamentalnih pojaseva nije tipičan niti za arkadu ciborija, međutim, svi ornamentalni motivi na ulomku pojavljuju se na arka-



Sl. 117 - Supetarska Draga, ulomak ciborija

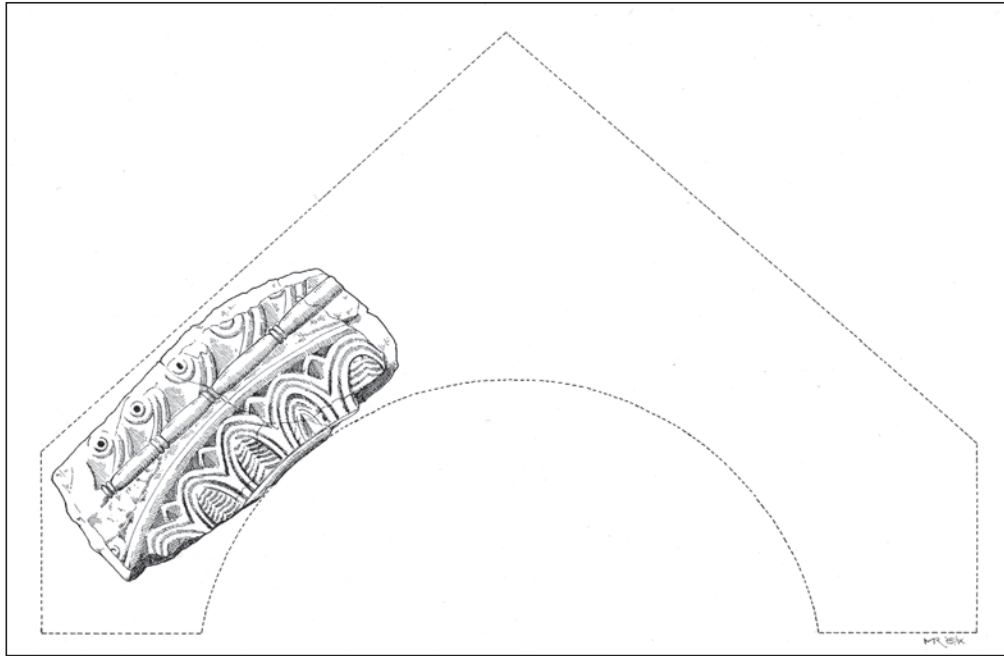

Sl. 118 - Prijedlog rekonstrukcije zabata

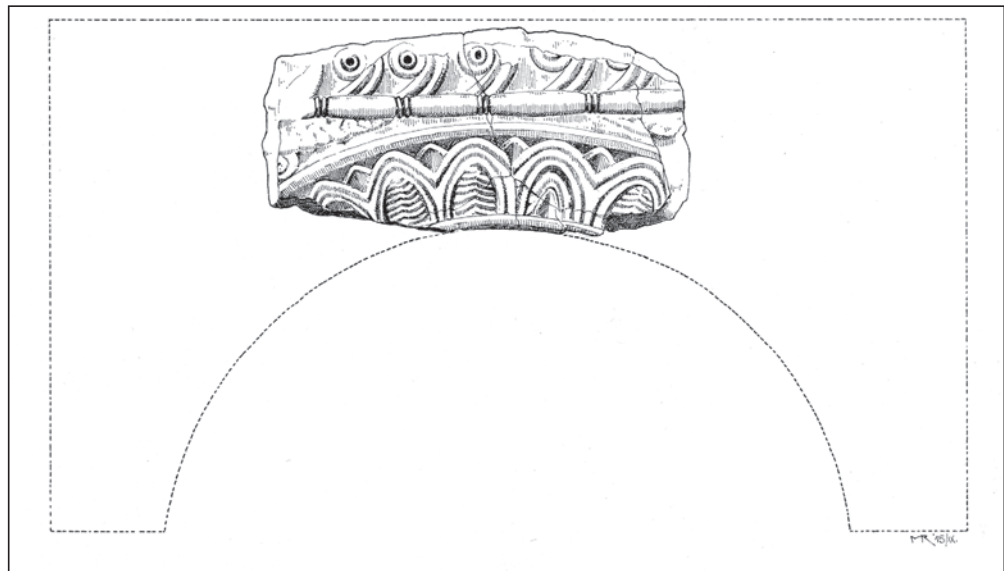

Sl. 119 - Prijedlog rekonstrukcije ciborija

dama ciborija. Na ranim ciborijima osobito je često prisutan astragal, o čemu svjedoče primjeri iz Cividalea, Novigrada, Splita, Trogira itd.²⁸⁷ Na arkadama ciborija astragal u pravilu obrubljuje lučni pojas arkade, a kimation se nalazi u gornjem dijelu arkade iznad zone lučnog otvora. Na ulomku iz Supetarske Drage ovi su ornamentalni pojasevi zamijenili mjesta. Ipak, zaobljene letve koje obrubljuju kimation, kao i ravni gornji pojas s kukama, jasno pokazuju da ulomak najbolje odgovara središnjem dijelu arkade ciborija, pa je takva interpretacija najprihvatljivija.

Uz interpretaciju ulomka kao dijela arkade ciborija, zanimljivo je upozoriti na položaj kuka u gornjoj zoni dekoracije. Kako je riječ o središnjem dijelu arkade, kuke bi se trebale

²⁸⁷ Usp. M. Jurković 1995, 141-149; Lj. Karaman 1937-1940, 432-433; T. Burić 1982, T. XIII; P. Vežić, M. Lončar 2009, *passim*.

razdvajati u dva različito usmjerena niza. One su, međutim, sve okrenute na istu stranu, sa zavojnicama koje gledaju na lijevo. Kod ranih predromaničkih spomenika poznata su različita odstupanja, pa se tako kuke mogu naći i niže od rubnog pojasa, unutar arkade. Na jednom reprezentativnom spomeniku, arkadi ciborija iz Brescije, kuke su smještene na standardnom mjestu i izrađene u dva odvojena niza, ali specifično usmjerena.²⁸⁸ Zavojnice su u oba niza okrenute prema sredini arkade, što predstavlja odstupanje od standardne izvedbe rubnih kuka na arkadama ciborija (Sl. 120). Isto tako, među arkadama ciborijâ može se naći poneki primjer za usmjerenost kuka u samo jednom pravcu, kao na ulomku iz Supetarske Drage.



Sl. 120 - Brescia, arkada ciborija

Među predromaničkim djelima jednako okrenute kuke u jednome nizu ima jedna arkada uzidana u izložbenom prostoru u Valpolicelli. Na toj arkadi, koja u lučnome pojasu ima i tropruti pleter, rubove ukrašavaju lijepo isklesane kuke s elegantnim zavojnicama. Stapke kuka se u svojim završecima gotovo dodiruju pokazujući time porijeklo iz antičkog motiva međusobno povezanih voluta. Možda je upravo to oslanjanje na antičke uzore dovelo do jednakog usmjerenja rubnih kuka. Na istoj arkadi ispod kuka nalazi se lijepo oblikovani kimation (Sl. 121).

Arkada iz Valpolicelle ima svoje mjesto u raspravama o počecima pleterne ornamentike u Italiji. Kojem je ciboriju ona pripadala i kako interpretirati postojeći rekonstruirani ciborij na menzi oltara u San Giorgio di Valpolicella, ostaje izvan tematskih okvira



Sl. 121 - Valpolicella, arkada ciborija

²⁸⁸ G. Panazza, A. Tagliaferri, o .c., T. XII, Fig. 34.



Sl. 122 - Supetarska Draga, fragmentarni pilastar



Sl. 123 a - Supetarska Draga, ulomak pilastra



Sl. 123 b - Supetarska Draga, ulomak pilastra

ove knjige.²⁸⁹ Analogija za položaj kuka koje su isklesane u jednome smjeru važna je za interpretaciju ulomka iz Supetarske Drage, čija ikonografska rješenja, iako rijetka, ipak nisu posve usamljena.

Drugi ulomci iz Supetarske Drage pripadali su predromaničkoj oltarnoj pregradi. Riječ je o ulomcima pilastara. Nekoliko tih ulomaka ima vrlo rasprostranjenu ornamentalnu dekoraciju, a jedan pilastar ističe se posebnijom ornamentalnom kompozicijom. Taj pilastar je polovično sačuvan i vrlo lijepo ukrašen ljljanima unutar troprutih kružnica (Sl. 122, Kat. br. 54). Na ulomku su sačuvane četiri kružnice: dvije cjelovito i dvije djelomično. Pilastar uzdužno obrubljuje jednostavne plastične letve, također oštećene, jasno markirajući širinu pilastra. Unutar triju kružnica vidljivi su cvjetovi ljljana kao jedini motiv. Na temelju toga može se pretpostaviti da je cijeli pilastar bio ukrašen istim motivom ljljana u troprutim kružnicama. Takav ornamentalni ukras na pilastrima je prilično rijedak. Češće se susreću rozete, križevi i poneki drugi motiv, ali općenito su češći apstraktni pleterni motivi ili vegetabilni motivi poput onih na pilastrima iz rapske katedrale i crkve sv. Martina. Na pilastru iz Supetarske Drage posebnu specifičnost predstavlja povezivanje učvorenih kružnica malim troprutim lučnim segmentima na oba ruba kompozicije, između učvorenih kružnica. Na tim mjestima se obično nalazi mali trolisni motiv, ali ovdje je izvedena specifičnija dekoracija.²⁹⁰ Pilastar se svojim osloncem na jednostavnu vegetabilnu formu ljljana dobro uklapa među spomenike rane predromaničke umjetnosti, pa je za njega vjerovatna datacija u prvu pol. 9. st.

²⁸⁹ O ciboriju usp. A. Brugnoli, F. Cortellazzo, o. c. Osnovni podaci o problematici s citiranom literaturom dani su u novijim kratkim pregledima lokaliteta: M. Bolla, *La chiesa di San Giorgio di Valpolicella*, Verona 1999; P. Brugnoli, A. Brugnoli, *San Giorgio di Valpolicella*, Vago di Lavagno 2014. Uz arkade koje su ugrađene unutar rekonstruiranog ciborija, i one izložene u Valpolicelli (neki fragmenti čuvaju se u Veroni), u literaturi se raspravljalo i o drugim, ikonografski srodnim arkadama, o čemu usp. B. Brenk, Four Langobardic marble reliefs recently acquired by The Cloisters, u: E. C. Parker (ur.) *The Cloisters, studies in honor of the fiftieth anniversary*, New York 1992, 63-85.

²⁹⁰ Za rubno povezivanje učvorenih kružnica na pilastru s ljljanima nisu mi poznate analogije, iako bi se vjerovatno mogle pronaći.

Od drugoga pilastra sačuvana su dva ulomka (Sl. 123, Kat. br. 55). Taj je bio ukrašen tipičnim motivom troprutih kružnica ispresijecanih dijagonalama. Još jedan ulomak iz Supetarske Drage zbog znatno manje debljine od prethodnih ulomaka, vjerojatno pripada pluteju (Sl. 124, Kat. br. 56). Djelomično je sačuvan motiv troprutih zaobljenih traka koje se presjecaju.



Sl. 124 - Supetarska Draga, ulomak pluteja

Predromanički ulomci iz Sv. Andrije

Nekoliko predromaničkih spomenika sačuvano je u crkvi i samostanu sv. Andrije. Ti bi spomenici, zbog široko prisutnih motiva koji ih ukrašavaju i stilskih karakteristika, mogli biti i ranoromanički. Njihov sadašnji smještaj u kompleksu Sv. Andrije ne mora svjedočiti o njihovom izvornom porijeklu iz istoga kompleksa (Sl. 125).

U samostanu se čuva manji ulomak od vapnenca s motivom virovite rozete (Sl. 126, Kat. br. 57). Prema stilskim karakteristikama, riječ je o ranosrednjovjekovnom spomeniku koji je pripadao crkvenom namještaju. Vidljiva je lijepo oblikovana virovita rozeta s jednim otvorenim završetkom u formi trolista ljljlana.

U crkvi su, u istaku na južnom zidu, uzidani ostaci triju pilastara (Sl. 127, Kat. br. 58). Dva mramorna ulomka u donjem dijelu istaka predstavljaju dijelove dvaju pilastara. Ukrašeni su



Sl. 126 - Rab, samostan sv. Andrije, ulomak crkvenog namještaja



Sl. 125 - Rab, kompleks samostana sv. Andrije



Sl. 127 - Rab, Sv. Andrija, uzidani pilastri



Sl. 128 - Rab, Sv. Andrija - uzidana greda

istim motivom troprutih isprepletenih traka koje tvore geometrijski preplet. Pilastri su mogli pripadati i ranoromaničkoj opremi cke sv. Andrije, ali budući da okolnosti njihovog pronalaska nisu poznate, na temelju jednostavnog ornamentalnog motiva, uvršteni su ovdje među predromaničke spomenike. Treći pilastar, na vrhu zidnog istaka, ima ranoromaničku vegetabilnu dekoraciju. Za razliku od prethodna dva ulomka, izrađen je od vapnenca. Vegetabilni motivi na ovome pilastru stilski posve odgovaraju motivima na ulomku pluteja što je također uzidan unutar crkve sv. Andrije. Najvjerojatnije se radi o ostacima ranoromaničke oltarne pregrade u crkvi.

U samostanskom dvorištu uzidana je ispod prozora jedna ranosrednjovjekovna greda s ornamentom vegetabilne vitice (Sl. 128, Kat. br. 59). Vitica je tropruta s četverodijelnim listovima. Mogla bi se odrediti i kao ranoromanička, no nije isključeno njezino predromaničko postanje.

Izgubljeni spomenici

Poznato je da su mnogi spomenici odnošeni sa svojih izvornih lokacija, tako primjerice iz kompleksa sv. Ivana Evanđelista, o čemu postoje podaci. Ovdje izdvajamo tri spomenika prema podacima D. Freya, koji mogu ilustrirati sigurno mnogo izraženiju situaciju gubljenja kamenih spomenika.

Jedan mali ulomak arkade ciborija, izvorno iz crkve sv. Ivana Evanđelista, bio je izrađen od mramora (Sl. 129). Riječ je o dijelu arkade ciborija s lučnim povijenim pojašom i bočnim dijelom arkade. Na luku je preplet troprute trake, a na ostatku ulomka veliki list palmete.²⁹¹

Jedan drugi ulomak, čiji je smještaj danas nepoznat, bio je pronađen u vrtu crkve sv. Justine u Rabu (Sl. 130). Spomenik je bio od mramora. Riječ je, prema objavi, o četvrtastoj (trapezoidnoj) ploči ukrašenoj troprutim vegetabilnim viticama. Unutar vitica su veliki povijeni listovi. Na užoj strani ploča se na sredini sužava u četvrtasti istak. Tri stranice su obrubljene uskom plastičnom letvom. D. Frey određuje ovaj ulomak kao dio ciborija. Po njegovom mišljenju riječ je o dijelu pokrova ciborija.²⁹²

²⁹¹ D. Frey, 1911, 73, 78, Fig. 67.

²⁹² D. Frey, 1911, 74, 78, Figs. 68, 69.

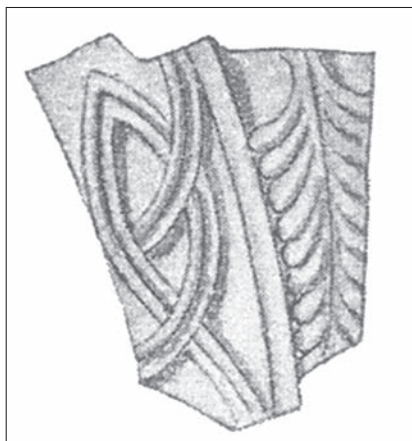

Sl. 129 - Rab, izgubljeni ulomak



Sl. 130 - Rab, izgubljeni ulomak

Treći spomenik bi se mogao odrediti kao dio grede ili pluteja (Sl. 131). Frey navodi da ulomak potječe s Raba i da se nalazi u Muzeju sv. Donata u Zadru.²⁹³

Ulomak (možda pluteja ili arhitravne grede) je na objavljenoj slici sa sačuvanim rubom na jednoj dužoj stranici i s vegetabilnom troprutom viticom s velikim listovima. Vitica posve odgovara onoj na ulomku ploče iz vrta Sv. Justine, a usporediva je s viticama na brojnim drugim spomenicima.



Sl. 131 - Rab, izgubljeni ulomak

Još jedan spomenik zaslužuje posebnu pažnju (Sl. 132). Njegov crtež donosi Mijat Sabljarić u svojim bilješkama s otoka Raba (u bilježnici br. 3). Crtež je popraćen komentarom da se spomenik nalazi u razrušenoj crkvi sv. Lucije u Banjolu.

Riječ je o vrlo zanimljivom pluteju ukrašenom međusobno povezanim kružnicama i trakama. Po dvije troprute trake dijagonalno se pružaju preko glavne plohe pluteja. Iz njih se razvijaju troprute učvorene kružnice u čijim segmentima su male rozete i tropruti čvorovi. Kompoziciju dovršava i uokviruje tropruti romb. S obje strane glavne plohe pluteja Sabljarić je nacrtao uže rubne dijelove. Oni su ukrašeni troprutim međusobno povezanim peticama.

Crtež pluteja pokazuje postojanje stroge geometrijske kompozicije u ukrašavanju predromaničkih spomenika na otoku Rabu. To je utoliko dragocjenije što sačuvani spomenici u najvećoj mjeri imaju vegetabilne ornamentalne motive i opaža se nedostatak razvijenih predromaničkih geometrijskih prepleta. Sabljarićov plutej usporediv je s važnim predromaničkim djelima poput pluteja iz Splita, iz vestibula Dioklecijanove palače, i pluteja s Crkvine u Biskupiji kod Knina. S navedenim splitskim plutejem osobito ga povezuje dodatni motiv malih rozeta. Bez mogućnosti uvida u sam spomenik, na temelju crteža moglo bi se zaključiti o razvijenijem predromaničkom radu i vjerojatnoj dataciji u drugu pol. 9. st. ili kasnije vrijeme. Po takvoj predloženoj kasnijoj dataciji spomenik bi se izdvajao u odnosu na ranu predromaničku dataciju većine spomenika obrađenih u ovoj knjizi.

²⁹³ D. Frey, 1911, 76, 80, Fig. 71. Danas, prema informacijama kolega iz Zadra, u Arheološkom muzeju nema podataka o ovom ulomku.

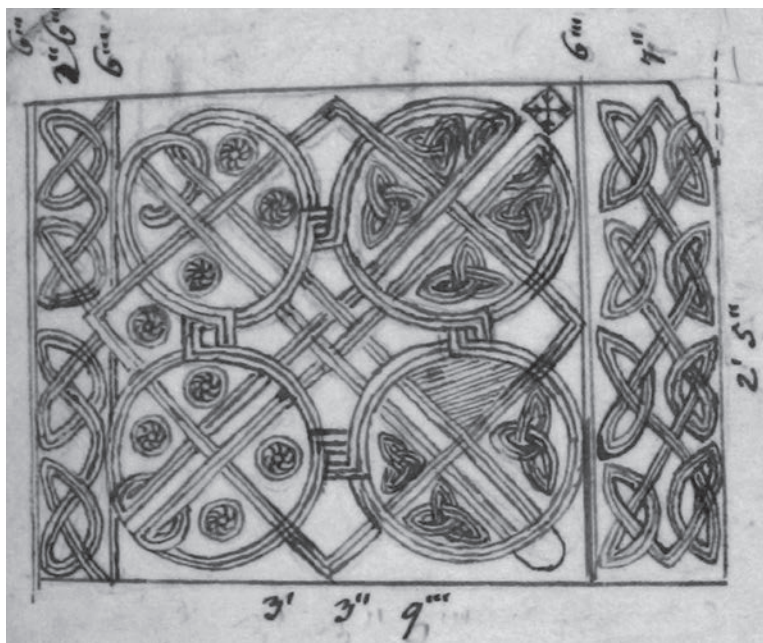

Sl. 132 - Rab, izgubljeni plutej

Obilježja rapske predromaničke skulpture

Opisani predromanički spomenici vjerojatno nisu jedini takvi spomenici na otoku Rabu. Poneki uzidani ili pohranjeni fragment vjerojatno je izostavljen. Unatoč tome, opisani spomenici daju podatke o bitnim karakteristikama rapske predromaničke skulpture. Također, unatoč čestom nepoznavanju konteksta nalaza ili nepoznavanju arhitekture kojoj su spomenici pripadali, može se reći da predloženi ostaci crkvenoga namještaja posreduju spoznaju o karakteru i dometima predromaničkog stvaralaštva na otoku.

Predromanička skulptura s otoka Raba načelno pripada ranijem predromaničkom vremenu. Ta datacija je sigurna za niz osobito značajnih spomenika. Tu pripadaju predromaničke arkade i akroterij katedralnoga ciborija, plutej iz Kampora, ulomak pluteja iz Sv. Martina, ulomak vjerojatno arkade ciborija iz Supetarske Drage. Neki ulomci iz Lapidarija – dio zabata i ulomak arhitravne grede s pletenicom – također pripadaju ranijem predromaničkom vremenu. Neki vrlo lijepi spomenici, poput pilastara iz katedrale i pilastra iz Sv. Martina, najvjerojatnije također pripadaju ranom 9. st. To govori da je početkom ranoga srednjeg vijeka došlo do zamaha klesarske djelatnosti te su rapske crkve opremane novim crkvenim namještajem u skladu s novim duhom vremena.

Tri predromaničke arkade ciborija iz katedrale imaju jednostavno koncipiran raspored ornamenata, a karakteristično je pojavljivanje starokršćanskih motiva uz predromanički pleter koji na arkadama ima značajno mjesto. Na središnjoj predromaničkoj arkadi nalazi se jedna zona s pleterom. Riječ je o širokom pojasu s pleternom mrežom smještenom od vrha lučnog izreza arkade do gornjeg ravnog završetka arkade. U uglovima arkade ispod toga pojasa smještena su dva simetrična motiva paunova koji piju iz kantarosa. Motiv paunova je izrazito starokršćanski i govori o ranoj dataciji spomenika. Na dvije druge arkade pleterni ornament nalazi se u lučnom pojasu uz lučni izrez arkada. Na jednoj od arkada nalazi se i horizontalni pleterni pojas koji teče od vrha lučnog pojasa do gornjega završetka arkade. Na toj arkadi drugi motivi su

smješteni u uglovima. Zanimljivo je da se ponovno javlja motiv paunova koji piju iz kantarosa, a s druge strane pentagram i jelen. Na drugoj arkadi s pleternim lučnim pojaskom, ornamentalni motivi nižu se duž čitave širine arkade, smješteni unutar troprutih krugova i četverokuta. Takvo postavljanje motiva unutar pojedinačnih okvira predstavlja posebnu karakteristiku rapskoga ciborija.

Cjelina rasporeda ornamentalna i odabir motiva upućuju na ranu dataciju predromaničkih arkada. Tropruta pleterna ornamentika na njima je potpuno ostvarena, što govori o dataciji poslije tzv. prijelazne faze formiranja pletera u drugoj pol. 8. st. Usporedba s nekim ciborijima iz prve pol. 9. st. govori o dataciji rapskoga ciborija u to vrijeme. Zbog pojave izrazito simboličkih motiva starokršćanskog porijekla, predromaničke arkade najvjerojatnije su izrađene u prvim desetljećima 9. st. Za njihovu ukupnu ornamentalnu kompoziciju nedostaju potpune analogije, te se ciborij mora promatrati kao individualan rad, kao pojedinačna narudžba koju je vjerojatno realizirala neka kvalitetna radionica, možda iz sjevernoitalskog prostora. Čini se da za povezivanje sa zadarskom klesarskom radionicom iz kraja 8. i početka 9. st. nema dovoljno elemenata, pogotovo kada se uzmu u obzir zaista brojni fragmenti ranih predromaničkih ciborija iz Zadra i s lokaliteta na kojima je ciborije izrađivala zadarska klesarska radionica. Ako i nedostaju paralele sa ciborijima, moguće je da se analogije nalaze na drugim dijelovima crkvenog namještaja iz širega kruga djelovanja zadarskih klesarskih radionica, o čemu je u literaturi pisano u najnovije doba. Stoga će buduća istraživanja možda donijeti više spoznaja o radioničkoj provenijenciji važnoga rapskoga ciborija.

Dok se o predromaničkom ciboriju često pisalo, jedan drugi cjelovitije sačuvan spomenik nije bio zapažen u literaturi. Riječ je o pluteju iz Kampora, koji ima iznimno zanimljivu ornamentalnu kompoziciju. Plutej je ukrašen motivom učvorenih troprutih kružnica unutar kojih se nalaze veliki, sučelice postavljeni listovi. Između spojeva kružnica isklesana su četiri stilizirana ljiljana čiji su trolisni završeci međusobno povezani tvoreći svojevrzne kazete. Na pluteju se nalaze za rapsku predromaničku skulpturu vrlo tipični vegetabilni motivi. Cjelina kompozicije, međutim, originalna je i vrlo rijetko prisutna na istočnoj obali Jadrana. Među objavljenim spomenicima takva kompozicija nalazi se samo na dva ulomka pluteja iz Osora i na jednom ulomku iz Privlake u sjevernoj Dalmaciji. Datacija svih navedenih spomenika je ista, a zasniva se posebice na dobro datiranim ulomcima iz Osora koji su pripadali osorskoj katedrali. Riječ je o početku 9. st. Za kamporski plutej moguće je pretpostaviti da je izvorno pripadao rapskoj katedrali, u prilog čemu govori niz argumenata poput velikih dimenzija pluteja i podudarnosti s istovremenim djelima iz osorske katedrale. Što se tiče radioničkog porijekla, plutej je mogao nastati i u sjevernodalmatinskom, zadarskom radioničkom krugu. Upravo taj radionički krug pokazao se kao ishodište za veći broj predromaničkih spomenika s otoka Raba. Uz ranije, možda više načelne pretpostavke o vezanosti rapske skulpture uz zadarske predromaničke radionice, podrobnija analiza motiva i radioničkih obilježja na većem broju spomenika, pokazala je dobru utemeljenost takvih razmišljanja.

Općenito su u rapskoj predromanici omiljeni vegetabilni motivi. Detaljnija analiza nekih od motiva pokazala je njihovu povezanost s lokalitetima na drugim otocima i na istočnojadranskoj obali. Također je ukazano na prevladavajuću ranu dataciju u kraj 8. i početak 9. st. Pored vegetabilnih motiva susreću se ipak i geometrijski oblikovani ornamenti, poput onih na ulomcima iz Supetarske Drage i na jednom pilastru iz katedrale. Zastupljeni su, dakle, osnovni predromanički ornamentalni koncepti, pri čemu se zapaža odmak od stroge geometrizacije, što, uz prisutnost izrazito starokršćanskih

simboličkih motiva, daje obilježje rapskoj predromaničkoj skulpturi. Detaljnija određenja zahtijevala bi opširniju komparaciju s predromaničkom skulpturom u drugim područjima, osobito na širem zadarskom području i na drugim kvarnerskim otocima na kojima su sačuvani brojni spomenici predromaničke skulpture.

RANOROMANIČKA SKULPTURA

Dok među kamenim spomenicima starokršćanskih i predromaničkih obilježja, obrađenim u prethodnim poglavljima ove knjige, uglavnom prevladavaju elementi crkvenog namještaja, ranoromanička skulptura s otoka Raba pruža drugačiju sliku. Među sačuvanim spomenicima prevladava arhitektonska skulptura, dok su dijelovi crkvenog namještaja malobrojniji. Dijelom je to rezultat nepredvidljivih okolnosti nestanka jednih a sačuvanosti drugih spomenika, a dijelom odraz stvarnog porasta značenja arhitektonske skulpture u 11. stoljeću. Pored procvata izrade monumentalnih kapitela, u 11. st. se počinju razvijati posebni skulpturalni elementi dekoracije fasada i portala, dok „klasični“ crkveni namještaj prema kraju stoljeća pomalo gubi na značenju i dobiva neka nova obilježja, da bi na koncu u novim romaničkim crkvama oltarne ograde, kao najbrojnija kategorija crkvenog namještaja, prestale biti izrađivane.²⁹⁴ Rapski ranoromanički spomenici posebno ilustriraju važnost kapitela kao nosivih elemenata unutar crkvene arhitekture, dok su drugi vidovi razvoja ranoromaničke skulpture zastupljeni skromno ili su nedovoljni za praćenje eventualnih promjena u oblicima i dekoraciji crkvenoga namještaja. S obzirom na karakter sačuvanih spomenika izlaganje u ovom poglavlju slijedit će osnovnu funkcionalnu razdiobu između arhitektonske skulpture i crkvenog namještaja, te će unutar obje skupine biti predloženi spomenici s pojedinih lokaliteta.

Arhitektonska skulptura

Najbrojniju skupinu ranoromaničkih djela čine kapiteli u rapskim crkvama. Još i danas stoje na svojim izvornim mjestima u katedrali sv. Marije Velike, u crkvama sv. Andrije u Rabu i Sv. Petra u Supetarskoj Dragi, te dijelom u konzerviranom kompleksu Sv. Ivana

²⁹⁴ O transformacijama uočanima na elementima oltarnih ograda iz druge pol. 11. st. dosta je pisano u našoj arheološkoj i povijesnoumjetničkoj literaturi. Pored osvrta T. Marasovića u radu o oltarnim ogradama, pojedini autori koji su doprinijeli definiranju određenih ranoromaničkih radionica, iznosili su zapažanja o promjenama u obliku i načinu dekoriranja dijelova oltarnih ograda, vidljivim u drugoj polovici 11. st. Usp. primjerice T. Burić, Jedna splitska ranoromanička radionica iz treće četvrtine 11. st., *PPUD* 32, *Prijatelj*ev zbornik 1, Split 1992, 207-221; I. Petricioli, Na tragu klesarske radionice iz 11. st., *VAHD* 86, 1994, 287-292; Ž. Rapanić, Oltarna ograda splitskog priora Furmina, *PPUD* 35, 1995, *Petriciolijev zbornik*, 327-344; A. Piteša, Predromanički kameni namještaj iz crkve sv. Petra Starog na Lučcu u Splitu, *VAHD* 100/ 2007, 105-124. O vremenu potpunog izostavljanja oltarnih ograda odnosno uklanjanju postojećih usp. detaljnu analizu T. Burića u članku Predromaničke oltarne ograde – vijek uporabe i sekundarna namjena, *SHP* 24/1997, 57-76.

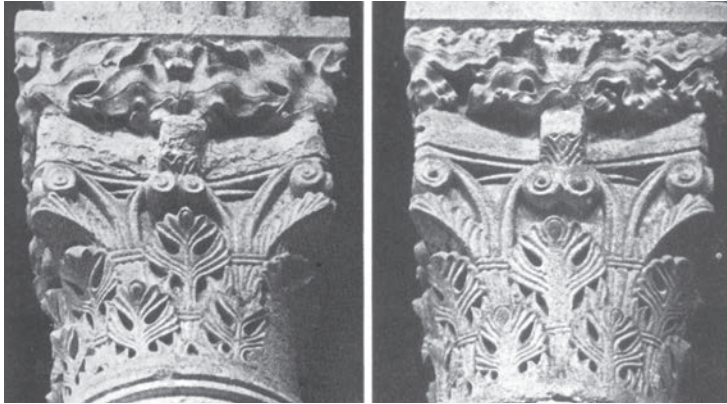

Sl. 133 - Akvileja, kapiteli iz katedrale

Evangelista u Rabu. U crkvi sv. Justine dva su izvorna ranoromanička kapitela preuzeta iz neke ranije crkve, najvjerojatnije iz crkve sv. Tome koja se nalazila na mjestu kasnije crkve sv. Justine. Nekoliko monumentalnih kapitela izloženo je u lapidariju u gradu Rabu, a jedan izuzetan primjerak čuva se unutar samostana benediktinki sv. Andrije. O tome da treba računati s dodatnim pri-

mjercima u nekom od nedostupnih prostora na otoku svjedoči ulomak kapitela uzidan u unutarnjem dvorištu današnje Muzičke škole u starom dijelu Raba. Rapski kapiteli daju posebno obilježje ranoromaničkom razdoblju na otoku te se i tematiziraju u povezanosti s kapitelima 11. st. u Dalmaciji i sjevernoj Italiji.²⁹⁵

Ranoromanički kapiteli na Rabu tipološki su inačice klasičnoga korintskog kapitela. To je jasno obrazloženo u literaturi u kojoj su analizirani kapiteli 11. st. srodnih karakteristika, čak ako rapski primjerci nisu niti spomenuti.²⁹⁶ Osnovni zaključak donesen o ranoromaničkim kapitelima na području sjeverne Italije i Istre,²⁹⁷ koji je zatim proširen za područje Kvarnera i Dalmacije,²⁹⁸ odnosi se na tipološko ishodište takvih kapitela iz serije kapitela izrađenih za obnovljenu akvilejsku katedralu u prvoj pol. 11. st. H. Buchwald je, pomnom analizom tipoloških i ornamentalnih karakteristika većeg broja kapitela iz nekoliko sjevernojadranskih crkava, argumentirano pokazao da su najraniji kapiteli istih obilježja oni sačuvani na stupovima akvilejske katedrale (Sl. 133). Riječ je o kapitelima koji pripadaju obnovljenoj katedrali posvećenoj, prema sačuvanom apsidalnom natpisu, 1031. godine, nakon rekonstrukcije koju je bio poduzeo patrijarh Popone.²⁹⁹ Srodnost novih ranoromaničkih akvilejskih kapitela s klasičnim kapitelima korintskog tipa vidljiva je osobito u postojanju dva reda listova

²⁹⁵ Podrobnju analizu kapitela 11. st. u Dalmaciji dao je N. Jakšić u radu o tipologiji kapitela toga vremena u Dalmaciji. Tu su analizirani i kapiteli iz rapskih crkava. O kapitelima iz sjeverne Italije koji su utjecali na oblikovanje istočnojadranskih kapitela usp. H. Buchwald, Eleventh Century Corinthian – Palmette Capitals in the Region of Aquileia, *The Art Bulletin*, 48, 2/1966, 147-158 (objava istog članka na talijanskom: Capitelli corinzi a palmette dell' XI secolo nella zona di Aquileia, *Aquileia nostra* 38/1967, 178-222); X. Barral i Altet, Il contributo dei capitelli della basilica di Aquileia alla creazione del corinzio romanico dell' XI secolo, *Antichità altoadriatiche* 19/1981, Udine, 351-357; C. Gaberscek, *La scultura nel Friuli - Venezia Giulia - L'alto Medioevo e il Romanico*, Pordenone 1988, 263-267. O sjevernoitalskim i istočnojadranskim kapitelima osim studije N. Jakšića usp. posebno V. Štrkalj, Il restauro della chiesa di S. Maria a Zara: un contributo allo studio dei capitelli corinzi dell'XI secolo nell'altoadriatico, *Antichità altoadriatiche* 26, II/1985, 475-496; W. Dorigo, I capitelli veneziani nel corpus dei capitelli Adriatici di ispirazione corinzia del secolo XI, *PPUD* 32,1/1992, 237-247. O značenju kapitela za razumijevanje ranoromaničke skulpture na istočnome Jadranu ukratko raspravlja J. Belamarić, Pojava hrvatske romaničke skulpture, u: M. Jurković, T. Lukšić (ur.), *Starohrvatska spomenička baština, Rađanje prvog hrvatskog kulturnog pejzaža*, Zagreb 1996, 366-367.

²⁹⁶ Usp. osobito H. Buchwald, Eleventh Century Corinthian – Palmette Capitals in the Region of Aquileia, *The Art Bulletin*, 48, 2/1966, 147-158.

²⁹⁷ *Ibid.*, *passim*.

²⁹⁸ N. Jakšić, Tipologija kapitela 11. stoljeća u Dalmaciji, 203- 215.

²⁹⁹ H. Buchwald, o.c., 147.

i artikulaciji gornje zone akvilejskih kapitela. Na ranoromaničkim kapitelima vidljive su i neke razlike koje H. Buchwald dosljedno nabroja, a kao posebno istaknutu razliku navodi zamjenu akantusa motivom palmete. Na temelju takvog opažanja predlaže i naziv za sjevernoitalske ranoromaničke kapitele istaknut u naslovu članka. Naziv korintski palmetni kapitel, po ovom autoru, dobro izražava transformaciju antičkoga korinskog kapitela u 11. stoljeću.³⁰⁰ Uz kapitele iz većeg broja sjevernoitalskih crkava u navedenu skupinu ranoromaničkih kapitela Buchwald je uvrstio i kapitele iz važne istarske crkve sv. Martina u Sv. Lovreču Pazenatičkom,³⁰¹ dok kapitele s južnijeg istočnojadranskog područja nije razmatrao.

Buchwaldovo određenje ranoromaničkih kapitela, u kojemu je posebno istaknut palmetni ukras, opravdano je osporio N. Jakšić u važnom članku o ranoromaničkim kapitelima na istočnoj obali Jadrana.³⁰² Naime, na kapitelima koje je Buchwald analizirao i odredio kao kapitele s palmetama, prije treba vidjeti stiliziranu formu akantusa nego palmete. To osobito vrijedi za kapitele iz akvilejske katedrale ukrašene dvama redovima stiliziranih akantusovih listova. N. Jakšić smatra da je za ranoromaničke kapitele sakantusom primjereno korištenje naziva korintski tip, ali odvaja taj naziv od grupe novih kapitela ukrašenih palmetama umjesto akantusom.³⁰³ Zaista je, pored akantusa, na kapitelima iz Dalmacije i s kvarnerskih otoka, vrlo često ukrašavanje istaknutim palmetama, kod kojih nema sličnosti sa stiliziranim akantusom i koje se pouzdano prepoznaju kao palmete. Upitno je, ipak, treba li te kapitele s palmetama smatrati zasebnim tipom, različitim od korinskog tipa kapitela? Na kapitelima s palmetama došlo je do zamjene starog motiva akantusa, ali po ostalim obilježjima ti su kapiteli posve srodni ranosrednjovjekovnim kapitelima s akantusom, pa je razlikovanje možda bolje ostaviti na razini ornamentalnih motiva, bez tipološkog odjeljivanja.³⁰⁴ U prilog ovome mišljenju govori i činjenica da akantus na ranoromaničkim kapitelima nije uvijek isklesan u dva reda, što je tipično obilježje klasičnog korinskog kapitela. Upravo neki kapiteli s otoka Raba imaju samo jedan red akantusa, a listovi se izduženo pružaju do gornje trećine kapitela i po tome odgovaraju listovima palmete. Iako stilizirani, ovi listovi se nedvojbeno prepoznaju kao akantus, pa takvi kapiteli svakako pripadaju među ranoromaničke kapitele korinskog tipa. U skladu s tim, i inačice ukrašene vrlo sličnim palminim listovima mogu se nazivati korintskim tipom. Na kraju, H. Buchwald je predlažući naziv korintski palmetni kapitel jasno pokazao da zamjena vegetabilnog motiva ne upućuje nužno na novi tipološki oblik. Iako je njegovo viđenje palmete na akvilejskim kapitelima teško prihvatljivo, svakako je točno ukazivanje na razlike u izvedbi vegetabilnog motiva u odnosu na klasične antičke korintske kapitele s akantusom. Dovoljno je usporediti, u pogledu tih razlika, jedan antički korintski kapitel iz akvilejske bazilike s novim ranoromaničkim kapitelima. Način klesanja akantusa prilično je različit, i kod ranoromaničkih primjeraka vidljivo je segmentiranje u formi uskih, paralelnih listića, koji zaista mogu asociirati na palmetu. Ti listići u formi paralelnih prutića ipak su uklopljeni u cjeloviti lisni oblik kakav

³⁰⁰ *Ibid.*, *passim*.

³⁰¹ *Ibid.*, 151-152, sl. 4, 15, 20, 21, 28. Kapiteli su datirani u sredinu 11. st. Ta datacija odgovara dataciji crkve sv. Martina u sredinu 11. st. O crkvi usp. M. Mirabella Roberti, *La chiesa e le mura di San Lorenzo del Pasenatico*, AMSIA XXVII-XXVIII, n.s., 1979-1980, 63-88.

³⁰² N. Jakšić, *o.c.*, 209-210.

³⁰³ *Ibid.*, 210-212.

³⁰⁴ U tom je smislu o ranoromaničkim kapitelima pisao V. Štrkalj, *o.c.*, 491, koji je naglasio postojanje pravih kapitela s palmetama (u rapskom Sv. Petru i ninskoj Sv. Mariji), za razliku od primjeraka koje je izdvojio H. Buchwald. Ranoromaničke kapitele s palmetama Štrkalj naziva „capitelli corinzi a palmette“, *o.c.*, *l.c.*



Sl. 134 - Rab, katedrala, kapitel na 1. sjevernom stupu

je blizak antičkom akantusu, na što osobito upućuju gornji vrhovi listova, povijeni i istaknuti u prostoru. Čini se, stoga, da je na akvilejskim ranoromaničkim kapitelima isklesan dvostruki vijenac akantusa, po čemu oni u svemu slijede prototip antičkih korintskih kapitela koji su očito, prema sačuvanom primjerku, i poslužili kao uzori ranosrednjovjekovnim klesarima.³⁰⁵

Polazeći od kapitela iz akvilejske katedrale, među kapitelima na otoku Rabu sličnošću se izdvajaju kapiteli iz rapske katedrale. I da nema formalne sličnosti između kapitela iz dviju katedrala, vjerojatno bi polazište u analizi ranoromaničkih kapitela na otoku Rabu trebali predstavljati upravo kapiteli iz katedrale. Logično je da se nova forma monumentalnih kapitela u jednoj izoliranoj otočkoj sredini, prilično udaljenoj od sjevernoitalskog središta, ostvarila najprije u katedrali, a tek nešto kasnije, u drugim crkvama na otoku. O vremenu ranoromaničke adaptacije rapske katedrale ne raspolažemo

nikakvim podacima iz izvora. Ta se adaptacija okvirno datira u 11. st., a na temelju zaista bogatog naslijeđa ranoromaničke arhitektonske skulpture i arhitekture na otoku, moglo bi se zaključiti da je katedrala adaptirana prije sredine 11. st., vjerojatno u 30-im ili 40-im godinama. Ranije od toga do ranoromaničkih preinaka vjerojatno nije došlo, na što upućuje činjenica da je akvilejska katedrala - najranije datirana sjevernoitalska crkva s ranoromaničkim kapitelima - obnovljena do 1031. godine kada je posvećena rekonstruirana Poponeova bazilika. Godina posvete obnovljene akvilejske katedrale svakako je datum nakon kojega treba datirati ranoromaničke pregradnje sličnoga stilskog izraza na istočnoj jadranskoj obali.

³⁰⁵ Smatram da prepoznavanje palmete ili akantusa kao osnovnog vegetabilnog motiva na ranoromaničkim kapitelima odgovara intenciji klesara koji su odabrali jedan od navedenih motiva. Zbog izrazite stilizacije motiv akantusa se ponekad približava izgledu palmete, ali u osnovi je ipak riječ o akantusu. Radi se, prema tome, o dva osnovna motiva, a ne samo o terminološkoj razlici pri opisu različitih motiva u znanstvenoj literaturi. O problematiki je sa stajališta različitih uvriježenih terminologija u novije doba pisao M. Takács, dajući značajan doprinos sagledavanju prostorne disperzije srodnih ranoromaničkih kapitela, koji se, osim na obalama Jadrana, prepoznaju i u različitim građevinama u Mađarskoj. M. Takács dosljedno govori o palmetnoj dekoraciji tih kapitela i spominjući drugačija određenja obrazlaže da se u pojedinim zemljama uvriježila određena terminologija, osobito u Mađarskoj i Hrvatskoj. Za formiranje hrvatske terminologije zaslužan je Lj. Karaman, dok pisanje o palmetnoj dekoraciji u Mađarskoj potječe iz još ranijeg vremena. Usp. M. Takács, *Ornamentale Beziehungen zwischen der Steinmetzkunst von Ungarn und Dalmatien im XI Jahrhundert*, *HAM* 3/1997, 165-178. Različita određenja osnovnih vegetabilnih motiva akantusa i palmete susreću se i u drugim suvremenim radovima o kapitelima. U velikoj sintezi R. Meyer o ranosrednjovjekovnim kapitelima u Njemačkoj na shematskim crtežima akantusa i palmete predočena su obilježja – posebno ovalne rupice (*Blattaugen*), koja odgovaraju različitim inačicama klesanja akantusa na našim ranoromaničkim kapitelima. Razlika između akantusa i palmete na crtežima je uglavnom u tome što su listovi palmete nepodijeljeni, dok se akantusovi razdvajaju u sitne listiće. Usp. R. Meyer, *Frühmittelalterliche Kapitelle und Kämpfer in Deutschland*, Berlin 1997, Textband, 586.



Sl. 135 - Rab, katedrala, kapitel na 3. sjevernom stupu



Sl. 136 - Rab, katedrala, kapitel na 5. sjevernom stupu

Danas je u rapskoj katedrali *in situ* sačuvano 5 ranoromaničkih kapitela. Ako se tome pridruže i dva kapitela na polustupovima na ulazu u crkvu, ukupan broj je 7 kapitela. Kapiteli na polustupovima ponešto se razlikuju u svojoj dekoraciji od ostalih kapitela na stupovima dviju kolonada. Ovi pak kapiteli na stupovima rapske katedrale imaju zajednička temeljna obilježja iz kojih proizlazi zaključak o njihovoj istovremenoj izradi i ugledanju na isti prototip.

Svi ranoromanički kapiteli na stupovima unutar katedrale imaju dva niza akantusova lišća i ugaone i središnje volute.³⁰⁶ U sjevernoj (lijevoj od ulaza) kolonadi sačuvana su 3 takva kapitela. Kapitel na 1. stupu (Sl. 134, Kat. br. 60) ima dva reda plitko klesanih akantusovih listova. Dvije stranice s akantusom su djelomično oštećene, a dvije su dobro sačuvane. Listovi su modelirani uz znatnu upotrebu svrdla, izduženog su oblika, s vrhovima koji strše u prostoru. Podjednako velike volute nalaze se na uglovima i na sredini svake stranice. Abakus je plitak, nagoviješten urezanim linijom iznad koje strši središnji istak. Na dnu kapitela zamjećuje se jednostruka profilacija koja ga odjeljuje od stupa. Impost je zaobljen i znatnih dimenzija.

Kapitel na 3. stupu u istome nizu (Sl. 135, Kat. br. 61) ima slično oblikovane listove, a volute u uglovima i na sredini stranica su nešto istaknutije nego kod prethodnog kapitela. Od prethodnog se razlikuje i istaknutijom profilacijom na dnu kapitela i na vrhu stupa. Impost je kraći i manje zaobljen.

Kapitel na 5. stupu znatno je oštećen, s fragmentarno sačuvanim elementima dekoracije (Sl. 136, Kat. br. 62). Ugaone i središnje volute su malih dimenzija. Ističe se visoki zaobljeni impost.

³⁰⁶ M. Takács je u prethodno navedenom članku u kapitelima iz rapske katedrale vidio prototip za ranoromaničke kapitela iz katedrale u Esztergomu. Naglasio je i druge podudarnosti između dalmatinskih i mađarskih kapitela od kojih su prvi mogli poslužiti kao uzori i posrednici između sjevernoitalskih i mađarskih primjeraka. Što se tiče fragmentarno sačuvanih kapitela iz Esztergoma, njihov plitko klesan ornamentalni ukras bliži je dekoraciji kapitela iz Sv. Andrije nego iz rapske katedrale.



Sl. 137 - Rab, katedrala, kapitel na
1. južnom stupu



Sl. 138 - Rab, katedrala, kapitel na
5. južnom stupu

U drugoj, južnoj kolonadi sačuvana su 2 ranoromanička kapitela. Kapitel na 1. stupu (Sl. 137, Kat. br. 63) odlično je sačuvan. Dva vijenca akantusa pokazuju obilježja klesanja. Sa strana središnjeg rebra lista po dvije svrdlane rupice razdvajaju manje listiće. Vrh lista s nekoliko paralelnih uparanih linija izvijen je prema van i daje volumen listu. Volute su istih dimenzija, sitne, ali naglašene u prostoru. Na dnu kapitela je istaknuta prstenasta profilacija. Impost je zaobljen, ali ne osobito visok.

Kapitel na 5. stupu (Sl. 138, Kat. br. 64) svoj današnji izgled vjerojatno duguje restauratorskom zahvatu u kojem su popunjeni nedostajući dijelovi. Ukrašen je dvostrukim vijencem akantusa i volutama u gornjem dijelu.

Ranoromanički rad su i dva kapitela polustupova na ulazu u crkvu. Na polustupu lijevo od ulaza kapitel je dobro sačuvan (Sl. 139, Kat. br. 65). Ima samo jedan red glatkih listova iznad kojih su ugaone i središnje volute. Središnje su znatno manje od ugaonih. Istak na sredini dvostruko profiliranog abakusa većih je dimenzija.

Na drugom polustupu kapitel je lošije sačuvan (Sl. 140, Kat. br. 66), ali razabiru se detalji podudarni onima na prethodnom primjerku. I ovaj kapitel ima jedan red listova, isti položaj i veličinu voluta te isti veliki središnji istak na abakusu. Za razliku od prethodnog polustupa, ovaj ima istaknutu dvostruku prstenastu profilaciju.

Kada se sačuvanim kapitelima u katedrali pribroje također sačuvana dva kasnoantička i jedan ranosrednjovjekovni, proizlazi da su iz cjeline iz 11. st. nestala dva kapitela. Njih danas zamjenjuju kasniji srednjovjekovni kapiteli na 4. stupu sjeverne i južne kolonade. Može se samo pretpostaviti da su nestali kapiteli pripadali ranoromaničkoj seriji.

Bitno je za razumijevanje položaja katedralnih kapitela to što među njima nema nijednog kapitela s palmetama. U svim drugim crkvama na otoku Rabu sačuvali su se i primjerci palmetnih kapitela. Njihov izostanak u katedrali, kao i poseban položaj



Sl. 139 - Rab, katedrala, kapitel na sjevernom polustupu



Sl. 140 - Rab, katedrala, kapitel na južnom polustupu

katedrale u odnosu na druge crkve, upućuje na vjerojatnu ranu dataciju kapitela iz katedrale. To također osnažuju i stilske karakteristike kapitela iz katedrale. Ukoliko se, naime, veća plastičnost akantusovih listova na ranoromaničkim kapitelima na Rabu pripisuje nešto kasnijem vremenu njihova klesanja, onda bi plošni i izrazito stilizirani akantus na kapitelima iz katedrale mogao upućivati na ranije vrijeme izrade tih kapitela.³⁰⁷ U odnosu na kapitule iz Akvileje,³⁰⁸ kapituli iz rapske katedrale znatno su više stilizirani i udaljeni od antičkog prototipa. Kod obje grupe kapitela raspored

³⁰⁷ Plastičniji akantus obilježava kapitule iz Supetarske Drage i Sv. Ivana Evanđelista, nedvojbeno datirane u drugu pol. 11. st. Ranoromanički kapituli iz rapske katedrale mogli bi se datirati u kraj prve pol. ili sredinu 11. st. Nema dovoljno argumenata za njihovu dataciju u drugu pol. 11. st., kako za dalmatinske i kvarnerske ranoromaničke kapitule predlaže W. Dorigo. Usp. W. Dorigo, *o.c.*, 245-246, gdje su navedeni kapituli iz Sv. Petra u Supetarskoj Dragi, Sv. Ivana Evanđelista i Sv. Marije Velike u Rabu, Sv. Mihovila na Krku i Sv. Marije Male i Sv. Marije Velike u Zadru. Navedene crkve nisu jedine na istočnome Jadranu s ranoromaničkim kapitelima, te, iako je datacija u drugu pol. 11. st. prihvatljiva za sve navedene osim za rapsku katedralu, ostaje mogućnost postojanja i nešto ranijih kapitela iz prve pol. ili iz sredine 11. st. Treba primjerice podsjetiti da je ranoromanička crkva sv. Petra u Osoru datirana prije sredine 11. st. i da o njezinim kapitelima nema podataka, a pripadali bi nesumnjivo u vrlo ranu skupinu ranoromaničkih kapitela. Donedavno nisu bili poznati nikakvi podaci o položaju nosača u osorskoj crkvi. U sklopu opsežnih istraživanja koja se provode posljednjih godina otkriveni su ostaci zidanih stilobata, nažalost loše sačuvanih, te nije sigurno jesu li se na njima nalazili stupovi ili možda zidani piloni. Usp. S. Bully, M. Jurković, M. Čaušević-Bully, I. Marić, Benediktinska opatija sv. Petra u Osoru – arheološka istraživanja 2006.-2013, *Izdanja HAD-a* 30/2012, Zagreb 2015, 115. Ako je osorska benediktinska crkva imala zidane pilone, time bi bila riješena zagoneška nedostataka ranoromaničkih kapitela u Osoru. Novija istraživanja nisu osporila dataciju crkve u prvu pol. 11. st., iako je moguća i njezina ranija izgradnja, što je ostavljeno otvorenim. S tako ranom datacijom i ostacima skulpturalnog ukrasa na fasadi, osorska bazilika sv. Petra ima iznimno mjesto među ranoromaničkim crkvama na istočnome Jadranu. Osobito se to odnosi na skulpturu fasade o kojoj usp. N. Jakšić, *Ulomci skulpture 11. stoljeća iz Osora*, *Izdanja HAD-a* 7/1982,

³⁰⁸ X. Barral i Altet, *o.c.*, Fig. 1-10, 14; S. Tavano, *Scultura altomedioevale in Aquileia fra oriente e occidente*, *Antichità altoadriatiche* 19/1981, Fig. 31-32; C. Heitz, *Composantes occidentales de l'architecture romane d'Aquilée*, *Antichità altoadriatiche* 19/1981, Fig. 22-23.



Sl. 141, Sv. Andrija - kapitel na 1. sjevernom stupu



Sl. 142, Sv. Andrija - kapitel na 1. južnom stupu

unutarnjih (*helices*) i vanjskih voluta je podudaran. Dok akvilejski primjerci imaju, iako transformirane, klasične stalke (*caules*), na rapskim ranoromaničkim kapitelima oni su izostavljeni. Očito se nisu mogli uklopiti u krajnje stiliziranu dekoraciju u kojoj jedine elemente čine pravilni izduženi listovi (znatno udaljeni od antičkog akantusa) i volute u gornjem dijelu tijela kapitela. Na dobro sačuvanim kapitelima iz rapske katedrale volute imaju duge drške koje se pružaju do donjeg reda listova - međutim, te drške nemaju donji dio karakterističan za antičke korinthske kapitele. Sama forma listova na rapskim kapitelima udaljenija je od antičkog prototipa u odnosu na lisnatu formu u Akvileji. Sve to upućuje da su akvilejski kapiteli, bliži antičkim prototipovima, stariji od rapskih kojima su mogli poslužiti kao uzor.

U još jednoj crkvi na Rabu ranoromanički kapiteli s akantusom pojavljuju se u većem broju. Riječ je o benediktinskoj ranoromaničkoj crkvi sv. Andrije u kojoj se nalaze tri para kapitela s akantusom u odnosu na samo jedan par s palmetama. Ti su kapiteli dosta oštećeni, a sačuvani dijelovi ornamentalnog ukrasa pokazuju izrazito plošan rad, pri čemu su se, koliko se može razabrati, i motiv akantusa i motiv palmete pružali u samo jednom redu.³⁰⁹ Kapiteli su, međutim, samo djelomično otkriveni i oslobođeni od sloja kasnije štukature, pa je moguće da su neotkriveni dijelovi bolje sačuvani.

Prvi par kapitela u crkvi sv. Andrije bio je ukrašen stiliziranim palmetama (Sl. 141, 142, Kat. br. 67, 68). Bolje je sačuvan kapitel na početku sjeverne (lijevo od ulaza) kolonade. Na tom kapitelu jedna se palmeta pruža u cijeloj visini, dok su druge lošije sačuvane. Uz donji dio središnjeg stabla palmete pružaju se po dva vertikalna listića sa svrdlanim rupicama na završecima. Listovi palmete plitko su klesani i priljubljeni uz kalathos. Na njima nema svrdlanih rupica. Na ovom kapitelu sačuvale su se djelomično i volute u gornjem dijelu te cvijet abakusa. Kapitel završava jednostavnom prstenastom profilacijom. Kapitel s palmetama na 1. stupu južne kolonade (desno od ulaza) znatno je lošije sačuvan. Vidi se samo polovica jedne palmete, posve istih karakteristika klesanja kao palmete s nasuprotnog kapitela. Kod ovog kapitela, međutim, bolje je vidljiva profilacija samog stupa, a vidljiva je i donja prstenasta profilacija kapitela.

³⁰⁹ Kapitele je u istraživačkim i konzervatorskim radovima u crkvi sv. Andrije otkrio M. Domijan, koji je prvi o njima pisao i donio određene zaključke. Usp. M. Domijan, *Rab – grad umjetnosti*, Zagreb-Barbat 2007, 120-124.



Sl. 143, Sv. Andrija - kapitel na 2. sjevernom stupu



Sl. 144, Sv. Andrija - kapitel na 2. južnom stupu

Drugi par kapitela u crkvi sv. Andrije ukrašen je plitko klesanim akantusom (Sl. 143, 144, Kat. br. 69, 70). Akantus kapitela na 2. stupu sjeverne kolonade (lijevo od ulaza) dosta je dobro sačuvan, iako ne u cijeloj visini. S jedne i druge strane središnje grane (rebra) pružaju se manji listići, odvojeni svrdlanim rupicama. Cijeli je vegetabilni motiv čvrsto priljubljen uz kapitel i plitko klesan. Gornji dio otkrivenog dijela kapitela znatno je otučen. Nasuprotni kapitel, na 2. stupu desno od ulaza, više je otučen. Razabire se identično klesan motiv akantusa.

Treći par kapitela izrazito je oštećen (Sl. 145, 146, Kat. br. 71, 72). Na jednom je kapitelu ornament gotovo potpuno otučen. Drugi pokazuje pripadnost inačici s akantusom.

Četvrti par kapitela podjednako je oštećen u gornjem dijelu, dok su u donjem dijelu sačuvani ornamentalni motivi (Sl. 147, 148, Kat. br. 73, 74). Vidljivi su sačuvani dijelovi plitko klesanih akantusovih listova.

Akantus je na kapitelima iz Sv. Andrije pliće klesan u odnosu na kapitele iz katedrale. Listovi su bili klesani u samo jednom redu i tako slični stiliziranim palmetama na prvom paru stupova. Izgled akantusa osobito je usporediv s akantusom na oštećenim kapitelima iz zadarske crkve sv. Nikole.³¹⁰ Po pružanju u samo jednom redu akantus iz Sv. Andrije usporediv je s istim motivom na kapitelima iz Sv. Nikole na Lidu u Veneciji.³¹¹ Kapiteli venecijanske crkve datirani su poslije kapitela iz akvilejske katedrale, okvirno u sredinu 11. st.³¹² Na temelju izgleda rapskih kapitela iz katedrale i Sv. Andrije, čini se da se mogu pratiti vrlo slični razvojni procesi, vremenski također usporedivi s datacijom kapitela iz Akvileje i Venecije.

³¹⁰ P. Vežić, Crkva i samostan sv. Nikole u Zadru, *PPUD* 33/1992 (*Prijatelj*ev zbornik 2), 306, 314.

³¹¹ H. Buchwald, o.c. (*The Art Bulletin*), Fig. 7, 12. Stilizirani akantus, vrlo sličan palmetama, plitko isklesan u samo jednom redu, imaju ranoromanički kapiteli u crkvi sv. Martina u Svetom Lovreču u Istri. Te je kapitele, kao jedine s hrvatske obale Jadrana, zapazio i H. Buchwald, a njihovu važnost, s obzirom na ranu dataciju crkve u prvu pol. 11. st. i srodnost kapitela s onima iz sjevernoitalskih crkava, istaknuo je M. Jurković. Usp. M. Jurković, *Pojava romaničke arhitekture u Hrvatskoj*, u: M. Jurković, T. Lukšić (ur.), *Rađanje prvog hrvatskog kulturnog pejzaža*, Zagreb 1996, 320-330.



Sl. 145, Sv. Andrija - kapitel na 3. sjevernom stupu



Sl. 146, Sv. Andrija - kapitel na 3. južnom stupu

poznato iz izvora.³¹³ Dok u samostanskoj crkvi sv. Andrije prevladavaju kapiteli s akantusom, u Supetarskoj Dragi brojniji su kapiteli s palmetama.

Pored „klasično“ klesanoga prvog para kapitela u bazilici sv. Petra u Dragi (Sl. 38, 39, Kat. br. 75, 76), još je samo jedan par kapitela u toj crkvi ukrašen motivom akantusa (Sl. 149, 150, Kat. br. 77, 78). Riječ je o trećem paru kapitela, središnjem unutar dviju kolonada crkve. Kapitel na lijevoj strani od ulaza u crkvu malo je oštećeniji, ali ima vidljive sve osnovne elemente ukrasa. Reljefnu dekoraciju čine dva reda akantusa te sitne ugaone i središnje volute. Dva ranoromanička kapitela s akantusom iz crkve sv. Petra osim ugaonih voluta, koje su nešto manje nego kod palmetnih kapitela, imaju i po dvije središnje male volute na sredini svake stranice, tik ispod istaka na abakusu. Raspored voluta i listova akantusa približava ove kapitele kapitelima iz akvilejske katedrale. Rapski su primjerci svakako jednostavnije inačice - izostavljeni su neki detalji.

³¹² H. Buchwald, o.c., 148.

³¹³ Prema podacima u izvoru o osnivanju samostana sv. Petra, taj samostan pripada među najranije osnovane u drugoj pol. 11. st., u vrijeme procvata benediktinskog redovništva u dalmatinskim gradovima i Hrvatskoj. 1059. g. predane su, naime, opatu Fulkonu crkvice sv. Petra i sv. Ciprijana da uz njih sagradi samostan. Iz toga proizlazi nešto kasnije datiranje samoga samostana i ranoromaničke samostanske crkve. Usp. *Codex diplomaticus Regni Croatiae, Dalmatiae et Slavoniae* I, Zagreb 1967, 85-86; N. Klaić, *Povijest Hrvata u ranom srednjem vijeku*, Zagreb 1971, 420.



Sl. 147, Sv. Andrija - kapitel na 4. sjevernom stupu

To je možda dovelo do koncentracije klesara na izvedbu akantusovih listova, vrlo lijepo oblikovanih, s određenom realističkom crtom. Vrhovi listova izdvajaju se iz ravnine plohe i strše u prostoru. Po četiri rupice oblikovane između sitnih listića daju osnovnu formu svakome listu. Akantus na ranoromaničkim kapitelima iz Sv. Petra bliži je antičkim prototipovima od stiliziranog akantusa na kapitelima iz rapske crkve sv. Andrije. Palmete na prevladavajućim palmetnim kapitelima iz Sv. Petra u Supetarskoj Dragi također se razlikuju od onih iz crkve sv.

Andrije. Palmete iz Supetarske Drage su zasebni, kompaktni volumeni, a ne tek ornament na jasno oblikovanom kalathosu. Iako su klesane plošno i priljubljene uz kapitel, one imaju posebnu monumentalnost i ističu se u odnosu na druge ornamentalne detalje. Takve su palmete na drugom paru kapitela u Sv. Petru (Sl. 151, 152, Kat. br. 79, 80), te na četvrtom i petom paru (Sl. 153, 154, 155, 156, Kat. br. 81, 82, 83, 84). Svi ti kapiteli nisu jednako sačuvani. Primjerice, podjednako su dobro sačuvani kapiteli na četvrtom paru stupova, strogih, krutih linija ornamentalnih motiva, dok su dva kapitela na petom paru stupova, do svetišta, različito sačuvana. Kapitel na lijevoj strani je u potpunosti sačuvan, a onaj na desnoj je znatno oštećen. Ovaj zadnji par kapitela u crkvi sv. Petra ima jednu ornamentalnu specifičnost. Istak između voluta na vrhovima svake stranice oblikovan je, naime, poput vrška palmete, što se jasno vidi na dobro sačuvanom lijevom kapitelu.

Unatoč oštećenosti nekih kapitela, u bazilici u Supetarskoj Dragi nalazi se u potpunosti sačuvan poredak kapitela iz druge pol. 11. st. To je i najbrojnija skupina *in situ* sačuvanih ranoromaničkih kapitela na otoku Rabu, ali i na širem području Kvarnera i sjeverne Dalmacije. Osobito impresivan dojam kolonada u supetarskoj bazilici ostavlja i njihova uklopljenost u dobro sačuvanu ranoromaničku crkvu (Sl. 157).³¹⁴

³¹⁴ Sličan dojam ostavljaju i kolonade s ranoromaničkim kapitelima u crkvi sv. Martina u Sv. Lovreču Paznatičkom. S još većim brojem ranoromaničkih kapitela nego u Supetarskoj Dragi, bazilika sv. Martina ima osobito mjesto među ranoromaničkim crkvama na istočnome Jadranu. Predstavlja jednu od naših najbolje sačuvanih ranosrednjovjekovnih crkava te izgled njezine unutrašnjosti svjedoči o skladu ranoromaničke koncepcije kolonada s ponovo zastupljenim monumentalnim kapitelima. Usp. V. P. Goss, *Predromanička arhitektura u Hrvatskoj*, Zagreb 2006, 183-187.



Sl. 148, Sv. Andrija, kapitel na 4. južnom stupu



Sl. 149 - Supetarska Draga, Sv. Petar, kapitel na 3. sjevernom stupu



Sl. 150 - Supetarska Draga, Sv. Petar, kapitel na 3. južnom stupu



Sl. 151 - Supetarska Draga, Sv. Petar, kapitel na 2. sjevernom stupu



Sl. 152 - Supetarska Draga, Sv. Petar, kapitel na 2. južnom stupu

Kod palmetnih kapitela iz Supetarske Drage upadljivo je nestajanje jasno odvojenog abakusa. Stoga je središnji istak spušten prema glavnom dekorativnom motivu palmete i, kod nekih primjeraka, dobiva posebna ornamentalna obilježja. Istak se, za razliku od položaja na sredini abakusa, nalazi zapravo između ugaonih voluta i donekle zauzima mjesto središnjih voluta, koje su, možda zbog ovih promjena, izostavljene. Ova se pojava dalje može pratiti na kapitelima iz crkve sv. Ivana Evanđelista.

Po zastupljenosti i prevladavanju jedne od dviju inačica ranoromaničkih kapitela, opisanim kapitelima iz Sv. Petra u Supetarskoj Dragi vrlo su slični kapiteli iz crkve sv. Ivana Evanđelista. Danas se na 7 stupova deambulatorija Sv. Ivana nalazi 6 ranoromaničkih



Sl. 153 - Supetarska Draga, Sv. Petar, kapitel na 4. sjevernom stupu



Sl. 154 - Supetarska Draga, Sv. Petar, kapitel na 4. južnom stupu



Sl. 155 - Supetarska Draga, Sv. Petar, kapitel na 5. sjevernom stupu



Sl. 156 - Supetarska Draga, Sv. Petar, kapitel na 5. južnom stupu

kapitela i jedan kasniji, gotički.³¹⁵ Među ranoromaničkim kapitelima prevladavaju palmetni – u deambulatoriju ih je postavljeno 4. Dva su ranoromanička kapitela ukrašena akantusom. Oni se nalaze na trećem stupu sa sjeverne strane i trećem stupu s južne strane i okružuju palmetni kapitel na središnjem stupu deambulatorija. Svi imposti su sličnih obilježja – lagano zaobljeni i bez posebnog ornamentalnog ukrasa. Razlike koje se vide na tijelima stupova vjerojatno su posljedica oštećenja i konzervatorskih

³¹⁵ Na crtežu deambulatorija u knjizi T. G. Jacksona na svim stupovima su prikazani kapiteli, dok se autor žali na nestanak stupova iz lađe crkve. Usp. T. G. Jackson, *Dalmatia, the Quarnero and Istria*, Oxford 1887, III, P. LIX.



Sl. 157 - Supetarska Draga, Sv. Petar

zahvata. Baze stupova razlikuju se u detaljima raščlambe i visinom, ali ukupan dojam je da su prilično ujednačene.³¹⁶

Pregled kapitela slijedit će njihove položaje od sjeverne prema južnoj strani deambulatorija. Kapitel na prvom sjevernom stupu ukrašen je motivom palmete (Sl. 158, Kat. br. 85). Riječ je o čvrsto priljubljenim, masivnim palmetama, koje se pružaju do ugaonih voluta i središnjeg istaka. Cijela dekoracija je strogo izvedena, izrazito stilizirana. Kapitel na drugom stupu sa sjeverne strane sličnih je osobina, sa središnjim spuštenim istakom koji se spaja s vrhom palmete, i ugaonim volutama koje su oslonjene na vrhove ugaonih palmeta (Sl. 159, Kat. br. 86). Kapitel na trećem stupu pripada inačici s akantusom (Sl. 160, Kat. br. 87). Akantusovo lišće raspoređeno je u dva reda. Ukupan je dojam veće plastičnosti, većeg izlaženja u prostor isklesanih listova. Upadljivu crtu predstavljaju rupice kapljičastih i trokutastih formi između sitnih listića i profiliranih rubova listića kao i stršeci vrhovi listova, zbog čega dekoracija djeluje plastičnije i manje stilizirano nego kod palmetnih kapitela. Kapitel ima samo ugaone volute, a u sredini se nalazi istak. Kapitel na četvrtom stupu ima središnji položaj unutar deambulatorija. Riječ je o palmetnom kapitelu posve istih obilježja kao na drugim palmetnim kapitelima (Sl. 161, Kat. br. 88). Lišće, oblikovano u jednom redu, pruža se do središnjeg istaka i ugaonih voluta. Kapitel je znatno oštećen. Ukoliko je taj kapitel i izvorno stajao u središtu deambulatorija, poruka je svakako sadržavala odmjerenost kao izrazit dojam arhitektonske skulpture deambulatorija. Peti kapitel na stupu do središnjega, inačica je s akantusom (Sl.

³¹⁶ Opisi i fotografije stupova i njihovih baza, kako brojnih monumentalnih stupova in situ, tako i manjih stupova ciborija, nisu uvršteni u ovu knjigu. Naime, zbog brojnosti stupova, ta bi građa znatno proširila opseg knjige, pa njezino proučavanje ostaje za buduću zasebnu studiju o arhitektonskoj skulpturi na otoku Rabu.



Sl. 158 - Sv. Ivan Evanđelista, deambulatorij, kapitel na 1. sjevernom stupu



Sl. 159 - Sv. Ivan Evanđelist, deambulatorij, kapitel na 2. stupu sa sjeverne strane

162, Kat. br. 89). Dekoracija ima iste osobine kao na drugom kapitelu iste inačice unutar deambulatorija. Kapitel na šestom stupu pripada palmetnoj inačici (Sl. 163, Kat. br. 90). Istih je obilježja kao drugi palmetni kapiteli deambulatorija. Niz završava, na posljednjem stupu deambulatorija, najbližem romaničkom zvoniku, kasniji kapitel koji je očito zamijenio izvorni ranoromanički primjerak.

Kapiteli s akantusom iz Sv. Ivana Evanđelista imaju bliske analogije u istovrsnim kapitelima u zadarskim ranoromaničkim crkvama posvećenim Mariji. Jedna od dviju crkava, Sv. Marija Velika, nažalost davno je porušena. U proučavanju njezinih ostataka jasno je istaknuto postojanje ranoromaničke faze, kojoj pripadaju kapiteli (Sl. 164), te osobito važni, kao uporišta za užu dataciju te faze, lijepo dekorirani imposti.³¹⁷ Budući da su ranoromanički imposti na istočnoj obali Jadrana u pravilu neukrašeni, primjerci iz Sv. Marije Velike i stoga imaju osobito značenje. Istraživač crkve, Pavuša Vežić, upozorio je na dobro datirane analogije za ornamentalne motive na impostima, kao što su motivi u kapitularnoj dvorani crkve sv. Marije Male. Stoga je predložena datacija za imposte koja vrijedi i za kapitule i za ranoromaničku fazu crkve sv. Marije Velike kraj 11. ili rano 12. st.³¹⁸ Pišući o ranoromaničkom kapitelu iz crkve, pohranjenom u Narodnom muzeju, P. Vežić između srodnih kapitela navodi i one iz



Sl. 160 - Sv. Ivan Evanđelist, deambulatorij, kapitel na 3. stupu sa sjeverne strane

³¹⁷ P. Vežić, Crkva svete Marije Velike u Zadru, *Diadora* 8/1975, 119-140.

³¹⁸ *Ibid.*, 132-135.



Sl. 161 - Sv. Ivan Evanđelist, deambulatorij, kapitel na 4., središnjem stupu



Sl. 162 - Sv. Ivan Evanđelist, deambulatorij, kapitel na 5. stupu



Sl. 163 - Sv. Ivan Evanđelist, deambulatorij, kapitel na 6. stupu

crkve sv. Ivana Evanđelista.³¹⁹ Taj kapitel iz Sv. Marije Velike zaista je vrlo srodan kapitelima s akantusom iz Sv. Ivana Evanđelista.³²⁰ Srodnost je posebno istaknuta kod oblikovanja listova, dok se volute ponešto razlikuju. Kapiteli iz Sv. Ivana Evanđelista nemaju središnje volute, a ugaone počivaju na trostruko segmentiranoj nozi. Oblik voluta kapitela iz Sv. Marije Velike sličan je volutama kapitela s akantusom iz rapske katedrale i iz Sv. Petra u Supetarskoj Dragi. Sve to govori da se neki detalji oblikovanja zadržavaju kroz dulje vrijeme, tijekom

kojega se pojavljuju i novi elementi dekoracije. Moglo bi se zaključiti da kapiteli s akantusom iz Sv. Ivana Evanđelista na Rabu, po oblikovanju listova u potpunosti slijede razvojnu liniju koja se može pratiti od sredine 11. st. do kraja 11. ili početka 12. st. Sami kapiteli pripadaju završnom 11. ili početnom 12. st. Klesar je u oblikovanju voluta ostvario posebnu inačicu s naglašenim stapkama i razrađenim glavicama ugaonih voluta uz istovremeno izostavljanje središnjih voluta. Čini se da se na prethodnim rapskim kapitelima može pratiti tijek koji je doveo do oblikovanja voluta na kapitelima iz Sv. Ivana Evanđelista. Ti kapiteli imaju blisku analogiju i u kapitelima iz zadarske crkve sv. Marije Male (Sl. 165).³²¹ Izvedba listova naglašenog volumena

³¹⁹ *Ibid.*, 135: „Kapitel je ukrašen karakterističnim romaničkim volutama po sredini i na uglovima gornje zone te s dva reda akantusovih listova tipa „acanthus spinosa“. Po ovim karakteristikama može se usporediti s nekim kapitelima iz Sv. Donata na Muranu i s rapskim kapitelima iz katedrale, Sv. Ivana Evanđelista i Sv. Petra Supetarskog.“

³²⁰ Srodnost ovih kapitela ističe M. Takács, te ih smatra uzorima za neke ranoromaničke kapitele iz Mađarske. Usp. M. Takács, *o.c.*, 173.

³²¹ Usp. V. Štrkalj, *o.c.*; M. Domijan 2007, 159.

je vrlo slična, a slično je i postavljanje voluta samo u uglovima kapitela, dok središte gornje zone zauzima naglašeni istak. Dok su stapke voluta na kapitelima iz Sv. Ivana Evanđelista tropruto raščlanjene, na kapitelima iz Sv. Marije Male stapka voluta ima kompaktan široki volumen, a zavojnice su višestruko raščlanjene i slične onima na rapskim kapitelima. Budući da su i kapiteli iz Sv. Marije Male usko datirani u vrijeme neposredno prije posvete same crkve,³²² time se dobiva još jedno uporište za dataciju srodnih rapskih kapitela u kraj 11. st. Na temelju zadarskih analogija, kao i razvojnog tijeka oblikovanja kapitela u rapskim crkvama, kapitele iz Sv. Ivana Evanđelista datiramo u kraj 11. ili prva desetljeća 12. st.³²³ Oni su u umjetničkom pogledu najljepši i najrazvijeniji ranoromanički kapiteli na Rabu. Potpora ovakvome datiranju ne može se, nažalost, naći u literarnim izvorima za samostan i crkvu sv. Ivana Evanđelista, jer osim izvora o utemeljenju samostana sv. Petra u Supetarskoj Dragi 1059. g. (čime nije datirano uređenje i posvećenje ranoromaničke crkve sv. Petra), za samostane sv. Andrije i sv. Ivana u gradu Rabu nema izvora iz 11. i ranog 12. st.³²⁴ Ti su samostani, međutim, sigurno utemeljeni u 11., ili u slučaju samostana sv. Ivana, možda u ranom 12. st., o čemu svjedoči arhitektura njihovih crkava, arhitektonska plastika i nalazi crkvenog namještaja koji se povezuju uz samostanske crkve.



Sl. 164 - Zadar, kapitel iz crkve sv. Marije Velike



Sl. 165 - Zadar, Sv. Marija Mala, kapitel

Crkvi sv. Ivana Evanđelista pripisuju se i veliki ranoromanički kapiteli pohranjeni u rapskome lapidariju. Riječ je o tri kapitela, od kojih su dva ukrašena motivom palmeta, a jedan akantusovim lišćem. Dobro sačuvani kapitel s palmetama odlikuje se odmjerenošću i skladnim proporcijama ornamentalnih motiva (Sl. 166, Kat. br. 91). Iznad plošno klesanih listova lijepo su oblikovane ugaone volute na tropruto raščlanjenim stapkama. Po motivima i načinu klesanja kapitel je srodan primjercima s

³²² Riječ je o posveti ranoromaničke crkve 1091. g. Originalni ranoromanički kapiteli bili su u najvećoj mjeri otučeni i zamijenjeni štuko izrađevinama u 19. st. Tijekom arheoloških istraživanja 70-tih godina 20. st. pronađeni su mnogobrojni fragmenti kapitela koji su omogućili njihovu pouzdanu rekonstrukciju. Usp. D. Miletić, V. Štrkalj, Arheološka istraživanja u lađama crkve sv. Marije u Zadru, *GZSKH* 2-3/1976-77, 117-130.

³²³ U literaturi je istaknuta i srodnost s nekim kapitelima iz Italije datiranim u rano 12. st., što također može biti potpora predloženoj dataciji. Usp. M. Takács, o.c., 173.

³²⁴ I. Ostojić 1964, 120-144; R. Katičić 1998, 475; iz izvorima za rapske i ostale samostane na kvarnerskim otocima u najnovije je doba pisao M. Jurković, *Monasteri insulari dell'arcipelago del Quarnero dell'XI e del XII secolo*, *HAM* 19/2013, 205-218. O brojnosti samostanskih lokaliteta i potencijalnim samostanima usp. M. Čaušević-Bully, S. Bully, *Esquisse d'un paysage monastique insulaire dans le nord de l'Adriatique: l'archipel du Kvarner (Croatie)*, *HAM* 19/2013, 167-182.



Sl. 166 - Kapitel iz lapidarija, izvorno iz Sv. Ivana Evandelistista



Sl. 167 - Rab, lapidarij, izvorno iz Sv. Ivana Evandelistista

palmetama u deambulatoriju Sv. Ivana Evandelistista. Drugi palmetni kapitel iz lapidarija (Sl. 167, Kat. br. 92) ukrašen je velikim palminim listovima koji se uzdižu od baze kapitela do njegove gornje trećine. Iznad palmeta su volute s velikim zavojnicama. Kapitel je djelomično otučen i izdubene unutrašnjosti.

Treći kapitel iz lapidarija predstavlja inačicu koja se ponešto razlikuje od kapitela iz deambulatorija Sv. Ivana. Kapitel ima velike stilizirane listove akantusa, a u gornjoj zoni plitko klesane volute s velikim zavojnicama (Sl. 168, Kat. br. 93). Dugački listovi klesani su s rupicama na sitnim listićima, drugačije od kompaktnih, stepeničasto klesanih palmeta iz Sv. Ivana. Te bi listove zbog navedenih obilježja klesanja mogli odrediti kao akantus, ali znatno plošniji od akantusa na dvama kapitelima u deambulatoriju Sv. Ivana. Moglo bi se ipak govoriti i o palmetama u čijoj je obradi preuzet način klesanja akantusa jer upravo upotreba svrdla predstavlja najvažniju razliku u obradi akantusa i palmeta na ranoromaničkim rapskim kapitelima.³²⁵ Određenje kapitela kao akantova samo je uvjetno i izražava prvenstveno specifičnosti u oblikovanju njegovih velikih listova. Gornji dio kapitela s ugaonim volutama i istakom spuštenim do središnjeg lista, odgovara oblicima na kapitelima iz deambulatorija. Kapitel iz lapidarija je znatno oštećen, ali vidljivi ornamentalni motivi jasno govore o izgledu cijelog kapitela. Zanimljivo je da potpuno iste karakteristike klesanja ima fragment kapitela uzidan u dvorištu Muzičke škole, u blizini položaja Sv. Ivana Evandelistista (Sl. 169, Kat. br. 94). Sačuvan je gornji dio kapitela s produženim središnjim istakom, identičnim ugaonim volutama i identičnim, polovično sačuvanim listovima. Ova inačica, unatoč stilizaciji, predstavlja lijep klesarski rad i može se okvirno datirati u šire razdoblje 11. ili početak 12. stoljeća. Možda ovi fragmentarni primjerci predstavljaju kapitule iz lađe Sv. Ivana Evandelistista, od kojih danas više nijedan nije na svom izvornom mjestu.

Slična obilježja gornjeg dijela ima reprezentativni mramorni kapitel pohranjen u samostanu sv. Andrije (Sl. 170, Kat. br. 95).³²⁶ Naime, i taj kapitel ima produženi središnji istak što se spušta do lista ili točnije iza lista. Preko istaka isklesane su

³²⁵ Tu je razliku posebno istaknuo M. Takács, o.c. 173.

³²⁶ Nisu mi poznati nikakvi podaci o porijeklu ovog kapitela. Kako je izrađen od mramora, imao je sigurno posebno važno mjesto u nekom crkvenom interijeru, možda u kompleksu Sv. Ivana Evandelistista. Stilski, ovaj mramorni kapitel, drugačiji je od djelomično otkrivenih kapitela u lađama crkve sv. Andrije, dok ima mnoge dodirne točke s palmetnim kapitelima iz deambulatorija Sv. Ivana.



Sl. 168 - Rab, lapidarij, kapitel izvorno iz Sv. Ivana Evanđelista



Sl. 169 - Rab, dvorište Muzičke škole, ulomak kapitela

središnje manje volute, što je posebno obilježje ovog reprezentativnog, izvrsno klesanog kapitela. Ugaone volute, kao i središnje, pružaju se s dvoprute stapke. Listovi su u obliku klasičnih palmeta, kao na palmetnim kapitelima u deambulatoriju Sv. Ivana. Riječ je o zatvorenoj formi sa stepeničasto klesanim malim listićima. Palmete su priljubljene uz kalathos, ali imaju volumen i ističu se, kao i drugi ornamentalni motivi, u odnosu na osnovnu plohu kalathosa. Baš ovaj jedinstveni mramorni kapitel izvrsno pokazuje kvalitetu klesanja te odvajanje i



Sl. 170 - Rab, samostan sv. Andrije, kapitel

isticanje pojedinih motiva bez obzira na njihovu primarnu plošnu formu. Prelaženje središnjih voluta preko istaka posebno doprinosi ostvarenju volumena i različitim razinama ploha kapitela. To svakako svrstava kapitel među najbolje ranoromaničke radove, poput kapitela iz Zadra i Nina s prošupljenim prostorom iza ugaonih voluta.³²⁷ Da li to upućuje na kasniju dataciju teško je reći. Kao što je dobro poznato iz proučavanja ranosrednjovjekovne, kako predromaničke tako i ranoromaničke skulpture, kvalitetniji rad ne podrazumijeva neophodno kasniju dataciju, nego upućuje na postojanje bolje, kvalitetnije radionice, koja može djelovati paralelno s manje kvalitetnim radionicama. U slučaju mramornog kapitela iz rapskog samostana sv. Andrije treba

³²⁷ O kapitelima s prošupljenim prostorom iz sjeverne Dalmacije usp. N. Jakšić, Tipologija kapitela 11. stoljeća u Dalmaciji, 213-214, T. VI, VII.



Sl. 171 - Rab, Sv. Justina, kapitel na desnom stupu



Sl. 172 - Rab, Sv. Justina, kapitel na lijevom stupu pjevališta

upozoriti na plošan tretman listova palmeta i ugaonih voluta.³²⁸ Ti dijelovi kapitela klesani su posve u stilu drugih rapskih palmetnih kapitela s kompaktnim priljubljenim palmetama plošnog izgleda. I detalji izrade posve odgovaraju drugim kapitelima od vapnenca. Možda se male središnje volute preko istaka mogu protumačiti svojevrsnim radioničkim (majstorskim) potpisom kojim je klesar označio svoj rad, jedinstven među rapskim, ali i drugim ranoromaničkim kapitelima s palmetama.³²⁹ Zaključno, zasada se kapitel može šire datirati u drugu pol. 11. st., a s mogućim detaljnijim podacima bit će možda moguća i uža datacija.

Kao posljednji u ovom pregledu ranoromaničkih kapitela na otoku Rabu uvršteni su kapiteli iz crkve sv. Justine. Ta je crkva sagrađena u 16. st., te dva ranoromanička kapitela s palmetama nedvojbeno pripadaju nekoj ranijoj crkvi, a u Sv. Justini se nalaze u sekundarnoj upotrebi.³³⁰ Kapiteli (Sl. 171, 172, Kat. br. 96, 97) pokazuju istu klesarsku obradu, a mala razlika je vidljiva u obliku središnjeg istaka koji se kod jednog kapitela spušta do središnjeg lista palmete, a kod drugog je manji i ne dodiruje list. Listovi imaju stepeničasto klesane sitne listiće koji samo u vrhu palmete imaju profilirani rubni okvir. Volute su istaknute, na troprutim stapkama. Imposti su plitki i ukrašeni nizom polukružnih segmenata te se i svojim oblikom i dekoracijom razlikuju od zaobljenih neukrašenih ranoromaničkih imposta, naglašenih u rapskim crkvama.³³¹

³²⁸ Moram napomenuti da nisam vidjela sve stranice kapitela, nego samo dvije dostupne razgledavanju s obzirom na položaj kapitela u malom predvorju unutar samostana sv. Andrije. Kako su kod svih drugih kapitela s palmetama sve stranice identično oblikovane, tako je vjerojatno i u ovom slučaju.

³²⁹ Nije mi poznata ni jedna potpuna analogija za mramorni kapitel iz samostana sv. Andrije.

³³⁰ M. Domijan koji se osvrnuo na kapitеле navodi mogućnost da su pripadali starokršćanskoj crkvi sv. Tome koja se nalazila na mjestu kasnije crkve sv. Justine. Domijan posebno upozorava na specifično oblikovane imposte dvaju ranoromaničkih kapitela. Usp. M. Domijan, *Rab – grad umjetnosti*, 134, 136. Kapiteli se pripisuju i Sv. Ivanu Evanđelistu, o čemu usp. primjerice T. G. Jackson, *o.c.*, 224.

³³¹ M. Domijan ne navodi jesu li imposti dodani u sekundarnoj upotrebi kapitela, što je moguće s obzirom na njihov izgled i uklapanje u interijer novovjekovne crkve.

Kapiteli iz Sv. Justine su po svim elementima dekoracije i načinu klesanja usporedivi s palmetnim kapitelima iz Sv. Ivana Evanđelista.³³² Mogli bi se pripisati istoj klesarskoj radionici i datirati u isto vrijeme - u kraj 11. stoljeća.

Iako su rapske kapitele doticali mnogi autori, posebno se ističe pisanje N. Jakšića budući da njegov rad predstavlja dosada najcjelovitiji osvrt o ranoromaničkim kapitelima u Dalmaciji i na Kvarneru.³³³ Jakšić ne spominje kapitele iz crkve sv. Andrije, jer su oni otkriveni u novije doba u konzervatorskim radovima M. Domijana, te su i prikazani u Domijanovoj knjizi.³³⁴ Domijanova zapažanja o rasporedu kapitela na četiri para stupova u crkvi sv. Andrije, govore da su i u ovoj crkvi



Sl. 173 - Nin, Arheološka zbirka, kapitel iz crkve sv. Marije

kapiteli promišljeno postavljeni: na prvom paru stupova nalaze se palmetni kapiteli, a na ostala tri para kapiteli s akantusom. Ranije je o rasporedu kapitela, osobito u crkvi sv. Petra u Supetarskoj Dragi i u Sv. Ivanu Evanđelisti, pisao N. Jakšić.³³⁵ Iznio je argumentirano uvjerenje da raspored odnosno izmjenjivanje kapitela s akantusom i s palmetama odražava posebno značenje kakvo je pripisivano tim kapitelima. U svakom slučaju pravilno izmjenjivanje kapitela i točno određeni položaji za obje inačice, mogu se protumačiti svjesnim nastojanjem isticanja kapitela unutar crkava, što je za naše ranoromaničke primjere dobro formulirao N. Jakšić.³³⁶ Također je vrijedno njegovo zapažanje o posebnom isticanju kapitela na prvim stupovima do ulaza u crkve, jer se tu mogu naći tipološki drugačiji kapiteli od ostalih.³³⁷ Donoseći velik broj primjera ranoromaničkih kapitela N. Jakšić je umnogome omogućio i njihovo kasnije sagledavanje i analizu u ovome tekstu.

Između još nekoliko inačica u ukrašavanju ranoromaničkih kapitela što ih s područja sjeverne Dalmacije donosi N. Jakšić, kao usporedba za brojne palmetne kapitele s otoka Raba posebno su zanimljivi kapiteli iz Nina, iz crkve sv. Marije (Sl. 173). Sačuvano je više primjeraka identično klesanih, velikih kapitela. Ninski kapiteli su vrlo precizno i lijepo klesani, sa simetričnim rasporedom osnovnih dekorativnih motiva. Treba istaknuti izrazitu plošnost dekoracije i težnju za oponašanjem klasičnih shema. Trolisti i palmete, kao osnovni dekorativni motivi, pružaju se cijelom visinom kapitela. Iznad njih modeliran je abakus klasičnog izgleda sa središnjim istakom. Bočni dijelovi trolista savijaju se u male središnje i ugaone volute, u čemu se može vidjeti oponašanje

³³² N. Jakšić ističe posebno njihovu sličnost s kapitelima iz Sv. Petra u Supetarskoj Dragi. Usp. N. Jakšić, Tipologija kapitela 11. stoljeća u Dalmaciji, *SHP* 13/1983, 212.

³³³ *Ibid.*, 207-212.

³³⁴ M. Domijan 2007, 120-124.

³³⁵ N. Jakšić 1983, 207, 211-212.

³³⁶ Promišljanja o položaju kapitela prisutna su i za stilski drugačije primjerke izvan Hrvatske. Usp. K. J. Conant, *Mediaeval Academy Excavations at Cluny, Speculum*, 4, No.3/1929, 291-302; *idem*, *The Iconography and the Sequence of the Ambulatory Capitals of Cluny, Speculum*, 5, No. 3/1930, 278-287.

³³⁷ N. Jakšić, *o.c.*, 208, 214.



Sl. 174 - Nin, Arheološka zbirka,
kapiteli iz Sv. Marije

klasičnih voluta na korintskim kapitelima. Plošno klesane palmete imaju u donjem dijelu svrdlane rupice, inače karakteristične za oblikovanje akantusa na ranosrednjovjekovnim kapitelima. Klesar je tako malo modificirao klasičnu palmetu, čestu na rapskim ranoromaničkim kapitelima, vjerojatno zato da unese kontrast i dinamiku u izrazito odmjerenu dekoraciju kapitela. Raspored ornamenta inače posve odgovara kasnoantičkim kapitelima s glatkim ugaonim listovima i trolistima,

poput malih starokršćanskih kapitela s Raba, pa se može pretpostaviti da su kasnoantički primjerci poslužili kao uzor za osnovni raspored motiva.

Slična koncepcija, ali u nešto drugačijoj izvedbi, vidljiva je na malim ranoromaničkim kapitelima, vjerojatno ciborija, iz iste ninske crkve sv. Marije (Sl. 174). Na tim kapitelima simetrično su raspoređeni vegetabilni motivi trolista (lilijana) i palmete. Tri palmete, svaka unutar lučnog okvira, isklesane su u vertikalnom nizu u poljima između trolista. Možda bi navod o akantusu umjesto o palmeti bio prihvatljiviji, ali čini se da je u interpretaciji ova dva osnovna vegetabilna motiva na našim ranoromaničkim spomenicima dopušteno subjektivno viđenje, kako je već prisutno u literaturi o ranoromaničkim kapitelima.³³⁸ Za motive na malim ninskim kapitelima može se reći da predstavljaju palmete i zbog analogije s velikim kapitelima iz iste crkve gdje se na korpusu kapitela izmjenjuju palmete i trolisti. Izvedba jednih i drugih palmeta je prilično različita. One na malim kapitelima ciborija oblikovane su uz obilnu upotrebu svrdla, što predstavlja stilski drugačiji rad od onoga na velikim kapitelima crkvenih brodova kod kojih je korištenje svrdla tek neznatno.³³⁹ Ipak, i neznatna upotreba svrdla kod oblikovanja palmeta govori o mogućnosti istovremene izrade i jednih i drugih kapitela iz ninske Sv. Marije. Pritom je vjerojatna datacija u kasnije 11. st., već predložena za male kapitele ciborija koji se mogu povezati sa stilski srodnim malim kapitelima s otoka Raba.³⁴⁰

Paralele za ranoromaničke kapitele iz rapskih crkava nalaze se i među kapitelima iz krčke crkve sv. Mihovila.³⁴¹ Dok se u rapskim crkvama kao i u zadarskim, i ninskoj Sv. Mariji, ponavljaju identično ukrašeni kapiteli, u crkvi koja je pripadala benediktinskom kompleksu sv. Mihovila uz gradska vrata Krka pojavljuje se veća raznolikost u pogledu dekoracije kapitela. Ta je raznolikost utoliko upadna što se u crkvi nalazi manji broj od osam kapitela. Među tim kapitelima nalaze se paralele za kapitele iz rapske katedrale – ornamentiranje s dva reda akantusa s vrlo stiliziranim listovima pri čijoj je izradi korišteno svrdlo, ali i za kapitele iz Sv. Andrije i Sv. Petra u Supetarskoj Dragi. Za neke

³³⁸ Usp. navode ranije u ovom tekstu o motivima palmete i akantusa na ranoromaničkim kapitelima i terminologiji u literaturi.

³³⁹ U literaturi je primjećena sličnost obrade velikih i malih kapitela iz ninske Sv. Marije, baš s obzirom na upotrebu svrdla. Usp. P. Vežić, M. Lončar, o.c., 99

³⁴⁰ *Ibid.*, l.c.

³⁴¹ N. Jakšić u svojoj studiji kapitele iz Sv. Mihovila ubraja među ranoromaničke bliske kapitelima na Rabu. Usp. N. Jakšić, Tipologija kapitela 11. stoljeća u Dalmaciji, 208, T. II, 6. Jakšić smatra da su sama crkva i svi kapiteli u njoj po stilskom određenju ranoromanički, vremenski bliski Sv. Mariji Maloj u Zadru i Sv. Petru u Supetarskoj Dragi.

kapitele iz Sv. Mihovila nema analogija na Rabu. Riječ je o kapitelima s dva reda listova koji su izbrazdani nizom vertikalnih paralelnih linija i primjerku s jednim redom listova i životinjskim motivom u gornjem dijelu.³⁴² Unatoč raznolikosti, mogli bi se složiti da su kapiteli iz istoga vremena i isklesani za crkvu u kojoj se i danas nalaze.³⁴³ O vremenu gradnje crkve trebao bi govoriti natpis koji je danas ugrađen u njezinoj unutrašnjosti, a u kojemu se kao graditelj spominje svećenik Bono.³⁴⁴ Kako se svećenik istoga imena u dokumentima spominje krajem 12. st., u suvremenoj literaturi se predlaže datacija crkve u to doba.³⁴⁵ Moguće je, međutim, da osoba iz natpisa nije istovjetna onoj iz kasnijih dokumenata, a u prilog ranijoj izgradnji crkve govore njezine arhitektonske karakteristike i arhitektonska skulptura. Ranoromaničku dataciju u kraj 11. ili rano 12. st. mogla bi osnažiti usporedba s kapitelima iz krčke katedrale, koji su nešto drugačijih obilježja od kapitela iz Sv. Mihovila.

Među kapitelima u krčkoj katedrali sv. Marije prevladavaju romanički kapiteli s dva reda akantusovih listova.³⁴⁶ Listovi su klesani drugačije od akantusa na ranoromaničkim kapitelima. Listovi na kapitelima iz krčke katedrale imaju stiliziran akantus sa specifičnim oblikom i položajem sitnih listića. Uz izrazitu plošnost i priljubljenost uz kapitel, vrhovi strše u prostoru. Stilska obilježja upućuju na pripadnost romaničkoj skulpturi 12. st. Istom vremenu pripisuju se i kapiteli sa zoomorfnim motivima iz krčke katedrale.³⁴⁷ Pored tih srednjovjekovnih kapitela u katedrali se nalazi i manji broj kasnoantičkih kapitela s jednim redom fino klesanog akantusa. Oni su usporedivi s ranokršćanskim kapitelima rapskog ciborija. Iako dimenzije kapitela i elementi ornamentalnog ukrasa nisu identični, može se zamijetiti načelna sličnost.

Uz stupovlje krčke katedrale sačuvan je natpis koji govori o vremenu izrade srednjovjekovne kolonade.³⁴⁸ Ponovo je moguća različita interpretacija vremena srednjovjekovne obnove katedrale, ali u ovom slučaju prihvatljivo je datiranje u kasnije 12. st., jer ga podupiru i stilske karakteristike arhitektonske skulpture.

Detaljniji pregled inačica u oblikovanju ranoromaničkih kapitela s otoka Raba pokazao je mogućnost užih razlikovanja i povezivanja inačica s djelima izvan samoga Raba. U ovom pregledu usporedbe su bile ograničene na susjedna područja Dalmacije i sjeverne Italije. Širi prostorni okviri vjerojatno bi donijeli dodatne korisne spoznaje, budući da su kapiteli 11. st. vrlo zastupljena kategorija spomenika.³⁴⁹

³⁴² Objavu i opis kapitela iz Sv. Mihovila daje I. Žic Rokov, Romanička crkva Majke Božje od zdravlja u Krku, *BILU* 15-22, br. 1-3, 1967-1974, 13-40.

³⁴³ N. Jakšić, o.c., l.c. (bilj. 48).

³⁴⁴ Tekst i čitanje natpisa uz I. Žic Rokova daju i drugi autori, tako M. Matijević-Sokol i M. Jurković. Usp. M. Matijević-Sokol, Latinska epigrafija otoka Krka od IX. do XII. stoljeća. Prilog kontekstualizaciji novopronađenog natpisa u gradu Krku, u: (T. Galović, ur.) „Az grišni diak Branko pridivkom Fučić“ – Radovi međunarodnoga znanstvenog skupa o životu i djelu akademika Branka Fučića (1920.-1999.), Malinska–Rijeka – Zagreb 2011, 744-745; M. Jurković, Monasteri insulari dell'arcipelago del Quarnero dell'XI e del XII secolo, *HAM* 19/2013, 212.

³⁴⁵ Usp. prethodnu bilješku.

³⁴⁶ Opis i dataciju kapitela daje S. Lulić, Opus columnarum katedrale sv. Marije u Krku, *SHP* 32/2005, 113-128. Od prethodnih osvrta na kapitele i kolonade krčke katedrale usp. I. Žic-Rokov, Kompleks katedrala – Sv. Kvirin u Krku, *Rad JAZU* 360, Zagreb 1971, 131-157.

³⁴⁷ *Ibid.*, 113-128.

³⁴⁸ M. Matijević-Sokol, o.c., bilj. 51, 743-744.

³⁴⁹ Usp. primjerice podatke za Pirenejski poluotok u sintezi A. Arbeiter, S. Noack-Haley, *Christliche Denkmäler des frühen Mittelalters, vom 8. bis ins 11. Jahrhundert*, Mainz am Rhein 1999; o osnovnoj literaturi usp. <http://www.treccani.it/enciclopedia/capitello>



Sl. 175 - Rab, Sv. Andrija,
mramorni stup

Uz reprezentativni mramorni kapitel s palmetama u samostanu sv. Andrije nalazi se mramorni okrugli stup (Sl. 175, Kat. br. 98).³⁵⁰ Jesu li ta dva spomenika pripadala istoj cjelini teško je reći, premda njihova blizina na sadašnjem mjestu sugerira takvu mogućnost. Čini se da promjer stupa ne odgovara promjeru kapitela,³⁵¹ pa je možda riječ o pripadnosti istom interijeru, ali moguće unutar različitih cjelina arhitektonske skulpture odnosno liturgijskih instalacija.

Od elemenata koji pripadaju arhitektonskoj plastici, treba spomenuti dva zanimljiva nadvratnika s natpisima, bez ornamentalnih ukrasa. Jedan se u ulomcima čuva u lapidariju, a drugi je ugrađen u stepenište pred crkvom sv. Andrije. Ulomci iz lapidarija sigurno potječu iz kompleksa Sv. Ivana Evanđelista (Sl. 176, Kat. br. 99). O tome svjedoče stare fotografije na kojima se vidi položaj nadvratnika s natpisom iznad bočnih vrata u sjevernom zidu crkve. Nadvratnik je bio sastavni dio ranoromaničkoga portala. Bio je nešto duži nego što svjedoče sačuvana tri ulomka s dijelovima natpisa. Danas nedostaje početni i završni dio natpisa i jedan manji dio između 2. i 3. ulomka. I drugi nadvratnik, iz stepeništa Sv. Andrije, nije sačuvan u cijeloj dužini nego je skraćen na oba kraja. O tome svjedoči natpis kojemu nedostaje početak i završetak.

Oba natpisa sadržajno su vrlo zanimljivi. Natpis na nadvratniku iz Sv. Ivana Evanđelista sadrži imena dvojice majstora – klesara.³⁵² Imena su dragocjena u sklopu nevelikog broja poimence spomenutih ranosrednjovekovnih majstora na istočnoj obali Jadrana. Čitanje ne zadaje poteškoće. Ovdje donosimo Rapanićevo:³⁵³ *Artifex Mundo cum Badavito opera feci. M. Domijan drugo ime čita Radavito.*³⁵⁴ Kao što je spomenuto, na sačuvanim ulomcima nedostaju dijelovi natpisa, ali je on cjelovito prikazan na starim fotografijama nadvratnika dok se još nalazio uzidan unutar kompleksa Sv. Ivana Evanđelista.

Na drugom nadvratniku, ugrađenom ispred crkve sv. Andrije (Sl. 177, Kat. br. 100), natpis je kompliciraniji, teče u dva retka i sadrži brojne kratice. Nedostajući dijelovi na početku i završetku natpisa u čitanju R. Katičića nisu popunjeni:

...D(omi)ni n(ost)ri le(s)u Chr(ist)i ego p(res)b(yte)r Madius una cu[m] ..m incia cum tota ecc(lesiastic)a c(ongregat)ione hedificabim[us]...³⁵⁵

³⁵⁰ Zbog smještaja i težine koja nije dopuštala pomicanje, stup nisam mogla detaljnije razgledati. Kako je male visine, vjerojatno je skraćen, ali nedostaje mi točniji uvid.

³⁵¹ Zbog težine oba spomenika nisam ih bila u mogućnosti pomaknuti i precizno izmjeriti, te su dimenzije, osobito promjeri, samo približne.

³⁵² O različitim čitanjima drugog imena usp. Ž. Rapanić 1987, 134; M. Domijan 2007, 160-161.

³⁵³ Rapanić 1987, 134.

³⁵⁴ M. Domijan, 2007, 160-161.

³⁵⁵ R. Katičić 1998, 635.



Sl. 176 - Rab, lapidarij, ulomci nadvratnika

Na natpisu je sa sadržajne strane osobito zanimljivo pojavljivanje imena *Madius*. Madije je označen kao svećenik i nositelj radnje. S obzirom na zastupljenost imena u povijesnim izvorima, bilo je moguće predložiti identifikaciju osobe iz natpisa, što je u literaturi i učinjeno.³⁵⁶ *Madius* iz natpisa poistovjećen je s istoimenim rapskim biskupom što se spominje u izvoru iz 1018. g.³⁵⁷ Kako je, međutim, davno primijetio Jackson, ime *Madius* je vrlo često u ranosrednjovjekovnoj Dalmaciji,³⁵⁸ te nije dovoljno uporište za dataciju natpisa. Isto tako sam natpis ne daje dovoljno uporište za zaključak da je crkva sv. Andrije građena već 1018. g. Činjenica što je nadvratnik ugrađen ispred crkve sv. Andrije upućuje na mogućnost da joj je izvorno pripadao. Moglo bi se zaista raditi o ranoromaničkom nadvratniku crkve sv. Andrije, okvirno datiranom u 11. st. Pritom ni ranu dataciju oko 1018. g. ne treba potpuno isključiti, ali ona se ne smije smatrati dokazanom na temelju spomena biskupa Madija u povijesnom izvoru. Drugi nadvratnik, iz Sv. Ivana Evanđelista, sigurnije se datira u ranoromaničko doba zbog pripadnosti ranoromaničkom portalu.³⁵⁹ Ipak, u pogledu datacije oba nadvratnika, važna bi bila paleografska analiza natpisa i usporedba s drugim ranoromaničkim nadvratnicima.



Sl. 177, Sv. Andrija, sekundarno ugrađeni nadvratnik

³⁵⁶ Usp. primjerice I. Barić, *Rapska baština*, Rijeka 2007, 145.

³⁵⁷ F. Rački, *Documenta historiae chroaticae periodum antiquam illustrantia*, Zagrabiae 1877, 431, A. 1018.

³⁵⁸ T. G. Jackson, o.c., 234. Jackson navodi da se nadvratnik nalazi ugrađen naopako ispred crkve sv. Justine. Je li tu riječ o pogrešci ili se nadvratnik doista nalazio ispred Sv. Justine, pa je naknadno premješten na svoje sadašnje mjesto, nije mi poznato. Kako Jackson opisuje posve isti položaj nadvratnika koji on danas ima, samo ga stavlja ispred druge crkve, vjerojatno je riječ o pogrešci jer je teško vjerovati da bi nadvratnik bio ugrađen na isti način ispred različitih crkava. Kao izvorno mjesto nadvratnika Jackson navodi crkvu sv. Ivana Evanđelista.

³⁵⁹ M. Domijan, 2007, 160-161.



Sl. 178 - Rab, Konzola



Sl. 179 - Split, Sv. Nikola, dio portala

Oblici slova na nadvratniku iz Sv. Ivana Evanđelista nalaze se kako na predromaničkim tako i na ranoromaničkim natpisima.³⁶⁰ Ipak, može se ustanoviti češća pojava karakterističnih spojeva slova M i V i A i V na ranoromaničkim natpisima, na kojima susrećemo i oblik slova A sa nadvratnika.³⁶¹ Slova na nadvratniku iz Sv. Andrije približno su jednake veličine i lijepog pravilnog oblika. To upućuje na ranoromaničko vrijeme izrade natpisa. Na oba nadvratnika nedostaje ornamentalni ukras. I ovo ih približava ranoromaničkim nadvratnicima druge pol. 11. st. u koje vrijeme se datira nekoliko nadvratnika bez ornamentalnog ukrasa ili s ukrasom u reduciranoj formi, koji predstavlja ornamentalni okvir natpisa. Primjeri su nadvratnik iz Sv. Nikole u Kaštel Starome i nadvratnici iz Sv. Julijane i Sv. Nikole (Mikule) u Splitu.³⁶²

Dijelu ranoromaničkog portala vjerojatno pripada konzola s likom lava ugrađena na zidu privatne kuće u neposrednoj blizini samostana sv. Andrije (Sl. 178, Kat. br. 101).³⁶³ Spomenik je kao ranoromanički rad objavio M. Domijan.³⁶⁴ S tim se određenjem treba složiti i u konzoli možemo vidjeti svjedočanstvo za neki ranoromanički portal, vjerojatno u gradu Rabu. Danas je na otoku sačuvan nešto kasniji romanički portal na crkvi u Supetarskoj Dragi koji ima konzole sa životinjskim likovima. U novijoj analizi portala izneseno je mišljenje o njegovoj slojevitoj strukturi te je uspoređen sa srodnim sačuvanim djelima.³⁶⁵ Konzole u obliku lavova omiljeni su element na ranoromaničkim i romaničkim portalima. Za našu sekundarno ugrađenu konzolu u gradu Rabu, mogle bi biti zanimljive konzole na splitskoj crkvi sv. Nikole (Sl. 179), zbog rane datacije portala

³⁶⁰ Usp. V. Delonga 1996, *passim*.

³⁶¹ *Ibid.*, *Index paleographicus*, 393-416.

³⁶² *Ibid.*, 93, T. XXIX; V. Delonga, *Ranoromanički natpisi grada Splita*, Split 1997, 16-19.

³⁶³ Konzola je uzidana u kući u Ulici Ivana Rabljanina 1. Uzidana je ispod prozora u obliku bifore na dvorišnoj strani kuće. Na zidu iste kuće je uzidan i starokršćanski nadvratnik s tri križa. Spomenici su vjerojatno uzidani u vrijeme gradnje kuće 30-ih godina 20. st. O njihovom porijeklu i izvornom smještaju nema podataka.

³⁶⁴ M. Domijan, 2007, 53. Konzolu spominje i T. Ilić Olujić, *Le portail à tympan de l'église Saint-Pierre de Supetarska Draga sur l'île de Rab*, *HAM* 13, 2/2007, 459-460.

³⁶⁵ T. Ilić Olujić, *o.c.*, 457-464.

u kraj 11. ili početak 12. st.³⁶⁶ To bi bila prikladna datacija za sačuvanu rapsku konzolu, čija su osnovna obilježja jednostavan a prepoznatljiv klesarski rad u kojem je lavlji lik jasno predočen. Životinja je prikazana kao polufigura, bez stražnjih nogu, s naznačenim krznom i detaljima oblikovanja glave. Zatvorena je u četvrtasti okvir konzole, na kojem se također naziru ornamentalni ukrasi. Riječ je o skladnom klesarskom radu koji se može pripisati vještom majstoru odnosno kvalitetnoj ranoromaničkoj radionici.

Crkveni namještaj

Nekoliko lijepih ranoromaničkih ulomaka izloženo je danas u benediktinskoj crkvi sv. Andrije. Najviše pažnje plijeni dobro sačuvani mramorni kapitel ukrašen akantusom i pticama (Sl. 180, 181, Kat. br. 102). Prema dimenzijama riječ je o kapitelu ciborija. Suverenija tehnika izrade u odnosu na predromaničku skulpturu i jasne reminiscencije na starokršćansku umjetnost, nedvojbeno svrstavaju ovaj kapitel u ranoromaničko doba. Njegova glavna odlika je savršen sklad rasporeda i obrade motiva. Dva reda akantusa, unatoč stilizaciji, zbog dubine klesanja i ostvarene punine, djeluju realistično. Umjetnik je ovdje donekle postigao odvajanje motiva od plohe kapitela. To je postignuto znatnom upotrebom svrdla u izradi dvaju nizova akantusa. Iznad gornjeg pojasa listova, na sve četiri stranice kapitela oblikovane su po dvije sučelice postavljene ptice. Skladni parovi ptica, kod kojih je svrdlo upotrebljeno samo kod izrade očiju, uspostavljaju ravnotežu i daju osobit harmoničan izgled kapitelu kao cjelini. Kapitel je sigurno djelo dobre radionice čiji su se klesari rukovodili načelom simetrije u rasporedu motiva.

Nekada je u vrtu samostana sv. Andrije postojao još jedan identičan kapitel. Podatke o dva kapitela nalazimo u radu D. Freya, koji je smatrao da su mogli pripadati ciboriju u crkvi sv. Ivana Evanđelista.³⁶⁷ To je moguće, ali zbog nedostatka pouzdanijih podataka teško je utvrditi izvorno mjesto ciborija kojemu je pripadao sačuvani kapitel iz Sv. Andrije.

O kapitelu je, s obzirom na njegovu kvalitetu i iznimnu umjetničku vrijednost, vrlo malo pisano.³⁶⁸ U novijoj literaturi tek je nekoliko puta objavljen i ukratko opisan.³⁶⁹ Svakako treba naglasiti izvrsno usklađen raspored motiva na kapitelu. Ptice u gornjem dijelu neposredno su povezane s biljnim motivom akantusa. U



Sl. 180 - Sv. Andrija, kapitel ciborija

³⁶⁶ V. Delonga, *Ranoromanički natpisi grada Splita*, Split 1997, 18-19.

³⁶⁷ D. Frey 1911, 75, 80 (Fig. 70).

³⁶⁸ U našoj novijoj literaturi na kapitel se osvrnuo M. Jurković dobro ga povezujući s ranoromaničkim ostvarenjima. Usp. M. Jurković, *Prilog istraživanju predromanike na otocima gornjeg Jadrana*, *Izdanja HAD-a* 13, Zagreb 1989, 125. Jurković je istaknuo upotrebu svrdla u obradi akantusova lišća, ali i bliskost u obradi ptica ranijim klesarskim ostvarenjima.

³⁶⁹ Tako u Domijanovoj sintezi o Rabu i Marasovićevoj sintezi o dalmatinskoj ranosrednjovjekovnoj arhitekturi.

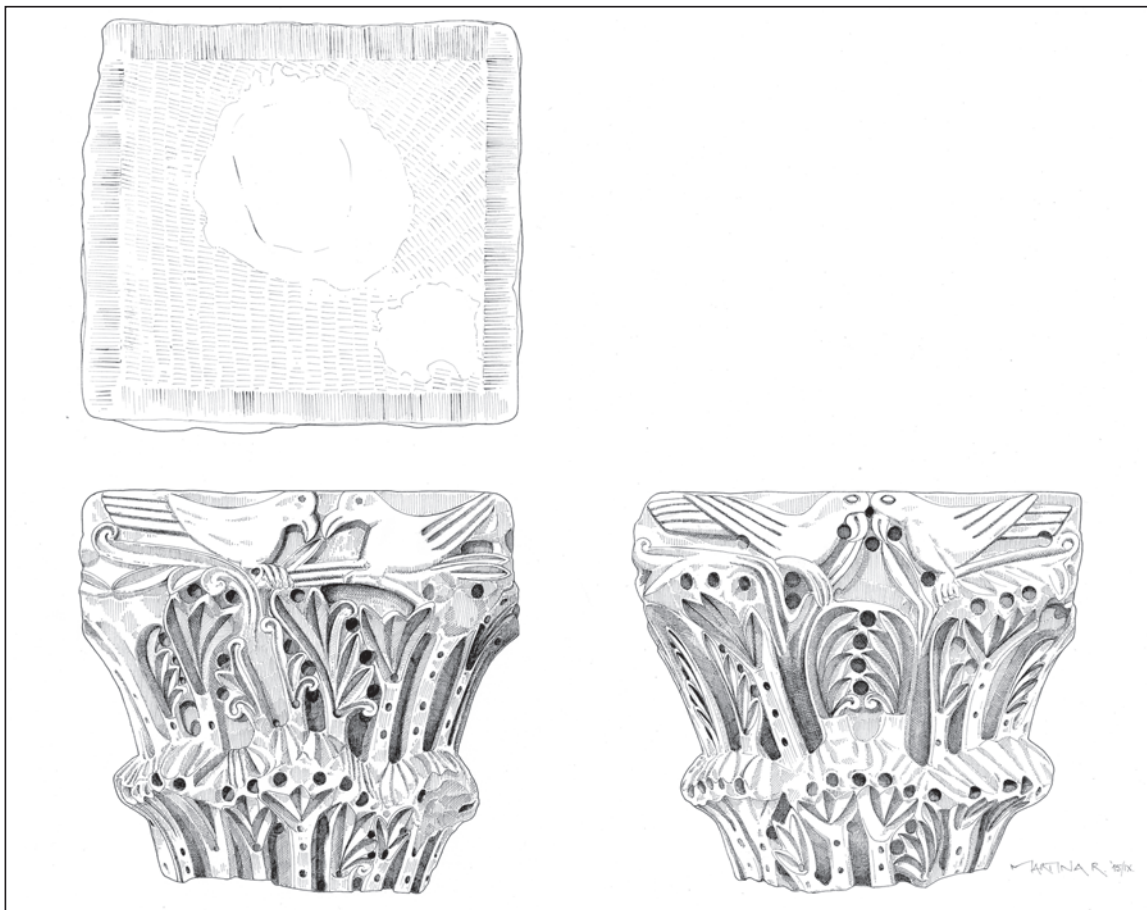

Sl. 181 - Sv. Andrija, kapitel s pticama

posebno naglašenim kljunovima ptica stručci su akantusa iz gornjeg vijenca listova. Ptice imaju naglašene glavice i kljunove, lijepo oblikovana zašiljena krila i ravan rep. One pokrivaju zonu abakusa i spuštaju se i na plohu ispod te zone. Volute u pravom smislu nedostaju, ali se list akantusa povija do uglova kapitela savijajući se u male volutice. S obzirom na dva reda listova i navedene naznake volutica u uglovima, kapitel se može opisati kao „korintizirajući“, kao jedna od ranoromaničkih inačica omiljenog klasičnog korintskog tipa. I u tom pogledu mali kapitel s pticama blizak je brojnim monumentalnim ranoromaničkim kapitelima na otoku Rabu.

Motivi životinja, među kojima se često javljaju ptice, konstantno su prisutni u oblikovanju kapitela u antici i ranome srednjem vijeku.³⁷⁰ Ti su motivi, kao i ljudski likovi, prisutni u ranoromaničkoj umjetnosti, da bi se dalje njegovali u romanici. Mali kapitel iz Sv. Andrije može se ubrojiti u stilski izvrsna pojedinačna ostvarenja, i iako je usporediv po tehnici izrade s nekim drugim ranoromaničkim kapitelima, u cjelini je ipak jedinstven rad inspiriran antičkim predlošcima.³⁷¹

³⁷⁰ U antici kapiteli sa životinjskim motivima predstavljaju jednu grupu figuralnih kapitela. Usp. E. von Mercklin, *Antike Figuralkapitelle*, Berlin 1962. Poznato je kako su motivi ptica vrlo omiljeni na kasnoantičkim kapitelima, primjerice jonskim impost kapitelima, dvozonskim kapitelima i drugim tipovima. Upravo u kasnoantičkim kapitelima treba tražiti prototip za kapitel iz Sv. Andrije.

³⁷¹ Kao jedna starokršćanska paralela može se navesti kapitel iz salonitanskog kompleksa na Kapljuču dekoriran pticama unutar vegetabilnog okruženja. Položaj ptica i biljnih ornamenta na kapljučkom kapitelu mnogo je slobodniji, a oblikovanje manje precizno, ali određena sličnost između dva kapitela može se istaknuti. O kapljučkom kapitelu usp. J. Brøndsted, *La basilique des cinq martyrs à Kapljuč*, *Recherches a Salone*, Tome I, Copenhagen 1928, 73, Fig. 49.



Sl. 182 - Sv. Andrija, stupa



Sl. 183 - Sv. Andrija, ukrašeni stupa

Drugi ranoromanički ulomci u crkvi sv. Andrije izrađeni su od vapnenca. Na oltar južnoga zida crkve uzidan je ulomak okrugloga stupa s plastično ukrašenom površinom (Sl. 182, 183, Kat. br. 103). Riječ je o gustom prepletu troprutih traka i vegetabilnih listova. U izradi je sporadično korišteno svrdlo. Vegetabilni motivi mogu se promatrati kao odraz antičkog oblikovanja vinove loze na sličnim spomenicima. Iz Dalmacije je dobro poznat starokršćanski primjer - okrugli stupa ciborija s Marusinca.³⁷² Na starokršćanskom stupu u donjem je dijelu vijenac velikih akantusovih listova iznad kojih se uzdižu vitice loze s listovima i grozdovima. Oblikovanje je realistično, s vjernim dočaravanjem vegetabilnih motiva. Na ranoromaničkom stupu iz Sv. Andrije između troprutih traka mogu se prepoznati stilizirani listovi loze uz nešto drugačije oblikovane ranoromaničke vegetabilne motive. Stupa je prilično tanak (promjera 17 cm) i izrađen od vapnenca, pa je upitno može li se povezati s mramornim kapitelom i odrediti kao dio ciborija. Svakako, po stilskom izričaju i po korištenju svrdla, pokazuje srodnost s analiziranim kapitelom. Još je srodniji, međutim, jednom drugom rapskom ranoromaničkom kapitelu ciborija, što može pokazati analiza dvaju spomenika.

U južni zid crkve sv. Andrije uzidan je ulomak ploče (vjerojatno pluteja) od vapnenca (Sl. 184, Kat. br. 104). Na ulomku su troprute trake koje završavaju vegetabilnim, lisnim motivom. Ističe se veliki višelatični cvijet ili list na sredini ulomka. Po općem dojmu, ulomak bi se mogao datirati u 11. st. Po načinu oblikovanja vegetabilnih motiva, srodan mu je ulomak pilastra uzidan u istoj crkvi u gornjem dijelu zidnog istaka iznad dvaju drugih ulomaka pilastra (Kat. br. 58). I ulomak pilastra s vegetabilnom viticom izrađen je od vapnenca.

³⁷² E. Dyggve, R. Egger, 1939, 29, 32-33; *Salona I* 1994, T. XIX, V.b.8. Stupi i pilastri s dekoriranom površinom, najčešće s vegetabilnim motivom loze, poznati su i iz drugih područja. Usp. primjerice H. Schlunk, T. Hauschild, *Die Denkmäler der frühchristlichen und westgotischen Zeit*, Mainz am Rhein 1978, T. 86, 90, 91, 95; R. Meyer, o.c., Tafelband, 638, Abb. 7a, 7b.



Sl. 184 - Sv. Andrija, ulomak pluteja



Sl. 186 - Sv. Andrija, pilastar



Sl. 185 - Nin, Arheološka zbirka, ulomci dovratnika

Moglo bi se pretpostaviti da je zajedno s ulomkom pluteja činio dio oltarne pregrade iz 11. st. Jesu li ovi ulomci izvorno pripadali crkvi sv.

Andrije, nemoguće je sa sigurnošću tvrditi. Činjenica što su uzidani unutar crkve možda govori u prilog uvjerenju o njihovoj nekadašnjoj vezanosti uz crkvu. Crkva je po svojim arhitektonskim oblicima ranoromanička bazilika s troapsidalnim svetištem (Sl. 184). Uz nju bi se mogla vezati tradicionalna oltarna pregrada s plutejima i pilastrima, te sačuvani ulomci dobro odgovaraju takvoj namjeni.

Istom vremenu mogao bi pripadati i ulomak arhitravne grede uzidan kao natprozornik u dvorištu samostana, iako je moguće i njegovo predromaničko određenje (Kat. br. 59). Na ulomku je motiv troprute vegetabilne vitice s velikim listovima u zavijucima. Vitica je slična vegetabilnoj vitici na ulomku koji je prikazao D. Frey,³⁷³ a o kojemu danas nema podataka. Na još jednom mramornom ulomku koji se nalazio u vrtu Sv. Justine, bila je izrađena slična vegetabilna vitica.³⁷⁴ D. Frey je taj ulomak interpretirao kao dio pokrova ciborija. Još jedan mramorni fragment pronađen na položaju crkve sv. Ivana Evanđelista, pripadao je vjerojatno arkadi ciborija.

Na crtežu fragmenta vidi se veliki list palme, što bi moglo upućivati na 11. st. kada je palmeta omiljeni motiv na rapskim kapitelima.³⁷⁵

U literaturi je ukazano na ranoromaničko stilsko određenje uzidanog ulomka pluteja iz Sv. Andrije.³⁷⁶ Vrlo bliska analogija može se pronaći u Ninu, u Arheološkoj

³⁷³ D. Frey 1911, 76, 80 (Fig. 71).

³⁷⁴ D. Frey 1911, 74, 78 (Fig. 68, 69).

³⁷⁵ D. Frey 1911, 73, 78 (Fig. 67).

³⁷⁶ M. Jurković, Prilog istraživanju predromanike na otocima gornjeg Jadrana, *Izdanja HAD-a* 13/1989, 125.

zbirdi. Riječ je o dva ulomka dovratnika, sa specifičnom ranoromaničkom vegetabilnom dekoracijom (Sl. 185). Na ninskim ulomcima unutar zavijutaka višeprute vitice nalaze se veliki peteročlani listovi ili cvjetovi na čijim peteljčkama su dvije male volutice. Jedna strana okvirne vitice rastvara se, pak, u trolisni oblik. Listići središnjih listova ili cvjetova imaju izduženi, uski oblik, i tankom linijom profilirane rubove. Izvedba je zaista specifična, a vrlo slično oblikovanje središnjeg vegetabilnog motiva nalazi se na uzidanom ulomku pluteja i na gornjem uzidanom ulomku pilastra u rapskoj crkvi sv. Andrije.³⁷⁷ Svi detalji nisu posve podudarni, ali podudaran je središnji veliki list ili cvijet s tankim profiliranim listićima unutar medaljona ili povijene vitice. Na ulomku pluteja iz Sv. Andrije biljni motiv ima 6 listića i nedostaju male volutice. Na ulomku pilastra volutice su prisutne, a broj malih listića varira. Na svim spomenicima, i onima iz Raba i ulomcima iz Nina, jasno se prepoznaje ranoromanička razrada



Sl. 187 - Rab, Sv. Andrija, apside ranoromaničke crkve

i stilaska podudarnost, pa bi spomenike mogli pripisati istoj ranoromaničkoj radionici, djelatnoj u Ninu, a možda i s većim brojem lokaliteta na kojima su ostali tragovi njene djelatnosti.³⁷⁸ U svakom slučaju spomenike iz Sv. Andrije treba vezati uz neku obalnu sjevernodalmatinsku radionicu, čime se i u ovom primjeru pokazuje posebna vezanost otoka Raba uz sjevernodalmatinsku radioničku sredinu.

S otoka Raba potječe još jedan izvanredni spomenik koji je bio zapažen i u općoj literaturi o srednjovjekovnoj umjetnosti u Dalmaciji.³⁷⁹ Riječ je o reljefno ukrašenom kapitelu manjih dimenzija, koji je najvjerojatnije pripadao ciboriju (Sl. 188, 189, Kat. br. 105).³⁸⁰ Njegova izvorna lokacija nije poznata, ali se sigurno nalazio na otoku Rabu, vjerojatno u nekoj od rapskih ranoromaničkih crkava. Kapitel se danas čuva u Arheološkom muzeju u Zadru gdje je dospio kao poklon kamporskih franjevac. Relativno je dobro sačuvan i na svim stranicama ukrašen plitko klesanim ornamentalnim motivima. Kapitel ima tek naznačen kubični oblik s blago izdvojenim gornjim rubnim

³⁷⁷ Ulomak pilastra uzidan je zajedno s još dva ulomka pilastra drugačije dekoracije unutar zidnog istaka u crkvi sv. Andrije. Sva tri ulomka unesena su pod zajedničkim kataloškim brojem 58 u prethodnom poglavlju ove knjige.

³⁷⁸ Zasada ostavljam istraživanje o drugim srodnim spomenicima. Ukoliko ih ima i u Zadru, radionički centar trebat će tamo locirati. Moguće je postojanje radionice u Ninu, poput radionice koja je izradila liturgijski namještaj za ninsku crkvu sv. Marije i crkvu sv. Nikole na otoku Pagu, o kojoj usp. R. Jurić, *Archaeological Excavation of the Church of St. Nicholas in Povljana on the Island of Pag, Diadora* 14/1992, 357-374.

³⁷⁹ Reproducirao ga je Lj. Karaman 1930, Sl. 60; detaljnije ga je analizirao I. Petricioli 1960 A, str. 66, T. XXV.

³⁸⁰ Na brojnim fotografijama i mjerama kapitela zahvaljujem kolegi Hrvoju Manenici iz Arheološkog muzeja u Zadru.



Sl. 188 -Zadar, Arheološki muzej, kapitel

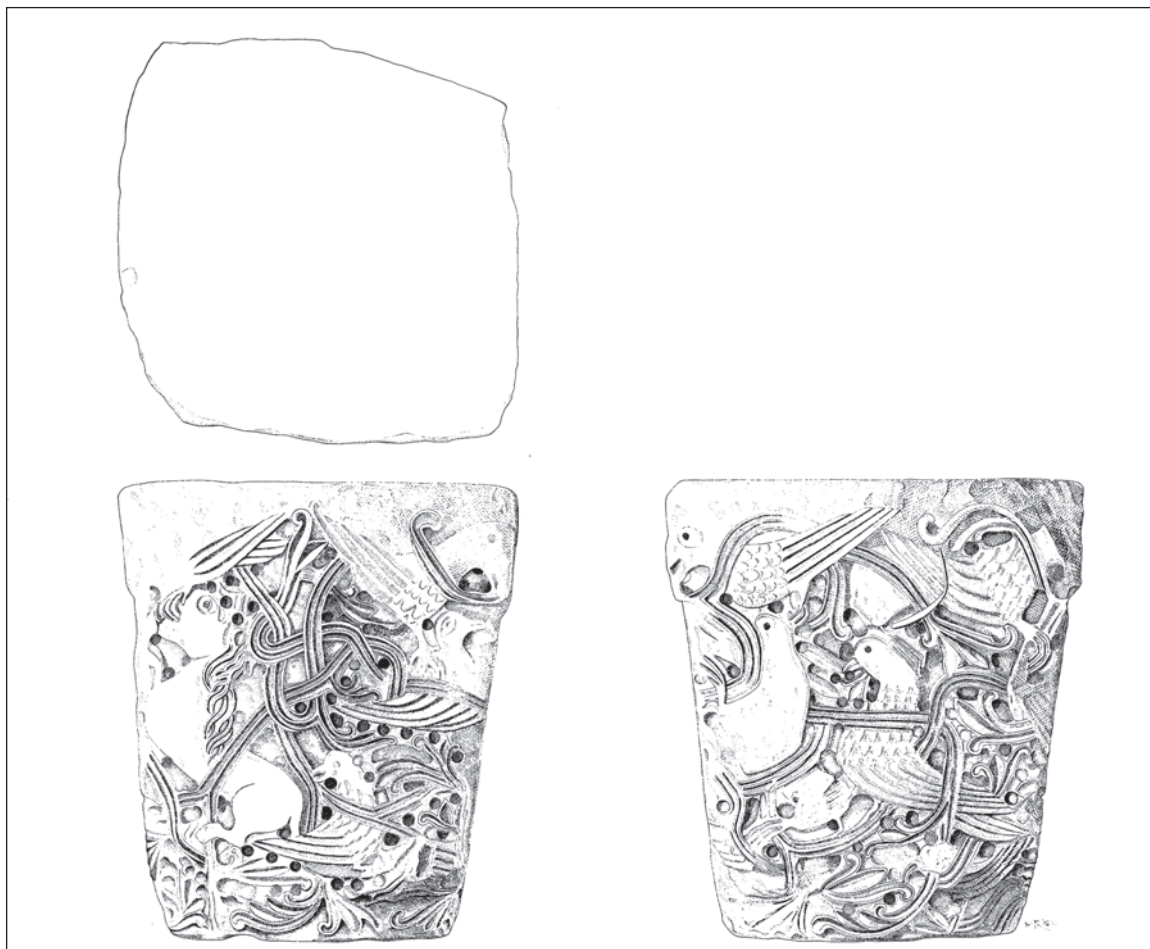

Sl. 189 - Zadar, Arheološki muzej, kapitel

dijelom i s lagano profiliranim završetkom. Gornja rubna zona i suženo dno zajedno s tijelom kapitela predstavljaju tri dijela unutar jednostavne forme kapitela. Svi su dijelovi obuhvaćeni reljefnom dekoracijom. Cijela površina kapitela gusto je ispunjena prepletima troprutih traka i biljnih vitica, te velikim likovima ptica i četveronožaca. U jednome liku četveronošca mogao bi se prepoznati konj ili vjerojatnije lav – na glavi je naznačena griva. Iako su reljefi četveronožaca posebno dojmljivi, od zoomornih prikaza najbrojnije su ptice te su one i najuočljivije. Likovi ptica su brojni – prikazane su manje i veće ptice na različitim mjestima na stranicama kapitela. Tako su, primjerice, uz lik četveronošca s grivom izrađene dvije manje ptice. Na jednoj stranici prikazane su u sredini i u gornjem lijevom uglu veće, vrlo izražajne ptice. Pravilnost u postavljanju ptičjih likova opaža se u gornjoj rubnoj zoni. Ptice su u gornjoj zoni, barem na nekim stranicama kapitela, nasuprotno postavljene s glavama prema uglovima stranice. One nisu isključivo unutar gornje zone, nego se spuštaju na glavnu plohu, u skladu sa cjelokupnom dekoracijom kapitela. Ptice su, naime, isklesane unutar geometrijsko-vegetabilnih traka koje kontinuirano teku preko cijele površine kapitela. Unutar ornamentalne mreže koja pokriva sve plohe nalaze se i pojedinačni motivi. Vezano uz parove ptica na gornjoj rubnoj zoni kubičnog kapitela, ti motivi usporedivi su s parovima ptica na mramornom kapitelu iz Sv. Andrije. Na oba kapitela ptice se spuštaju s gornje zone na glavnu plohu. Na oba kapitela ptice su postavljene u parovima, iako različito okrenute. Bitna razlika je u tome što su na kapitelu iz Sv. Andrije ptice u gornjoj zoni mnogo dominantnije nego na drugom ranoromaničkom kapitelu. One nisu unutar dekorativnih traka, nego posve izdvojene iznad vegetabilnih pojaseva s akantusom.

Na tom kapitelu ptice se nalaze samo na gornjoj rubnoj zoni, dok su na kubičnom kapitelu jednako prisutne na cijeloj površini. Tako se, unatoč brojnim podudarnostima, prikazi parova ptica na dva kapitela ipak razlikuju. Bitno je, međutim, da su ptice po svom oblikovanju vrlo slične. Imaju slične glave i tijela s istaknutim zašiljenim krilima. To svakako govori o zajedničkom porijeklu dvaju kapitela.

Sve ptice na kapitelu iz zadarskog Arheološkog muzeja imaju isti oblik glave i tijela. Tijelo je lagano povijeno i rađeno u jednome potezu. Oči su izrađene svrdlanom rupicom, a primjećuju se i olovni umeci koji su stvarali osobito dojmive kontraste u izgledu kapitela.³⁸¹ Svrđlo je u znatnoj mjeri korišteno kod izrade drugih motiva na kapitelu. Upotreba svrdla je inače već istaknuta u analizi drugih ranoromaničkih djela s otoka Raba. Svrđlom se svakako postiže veća izražajnost te igra svjetla i sjene. Na analiziranom kapitelu upravo je svrdlo omogućilo i bolju razgraničenost i preglednost unutar zaista gustog spleta motiva. Vegetabilne vitice na kapitelu kombinirane s troprutim trakama, jako podsjećaju na sličnim prepletom ukrašen okrugli stupić iz Sv. Andrije. Gotovo je sigurno da pripadaju istoj radionici koja je, polazeći od predromaničkog nasljeđa troprutih traka, razvila raskošni tip dekoracije s reminiscencijama na antičku vinovu lozu i zoomorfne motive poput četveronožaca i ptica. Gusti prepleti sa zoomornim, osobito ptičjim motivima, nalaze se i u predromaničkoj skulpturi. Dojam koji pružaju predromanički i ranoromanički radovi ipak je ponešto drugačiji, za što može poslužiti primjer izvrsnog predromaničkog reljefa ciborija s pticama iz Novalje na otoku Pagu. Na predromaničkom reljefu nema skrivenosti i izranjanja ptičjih likova iz dubine isprepletenih traka, što dočaravaju ranoromaničke klesarije. Upravo u tome ogleda se veća klesarska vještina i kvaliteta ranoromaničkih djela. Iako još uvijek plošna, ona teže ostvarenju dubine i nagovještavaju skorbu trodimenzionalnu skulpturu romanike u kojoj će i kapiteli razviti slobodno plastičko oblikovanje i izlaženje motiva u prostor.

Osim ranoromaničkih vitica, pojava lijepo oblikovanih četveronožaca upućuje na ranoromaničko određenje kapitela. Petricioli u svojoj analizi kapitela nije naveo ni jedan srodan primjer s našega područja. Spomenuo je samo donekle srodnost s kubičnim kapitelima iz Neuweilera i sličnost kompliciranog prepleta s jednom kamenom posudom u Sirakuzi.³⁸² Kapiteli iz Neuweilera su u starijoj literaturi bili datirani u 12. st., a u novijoj literaturi datiraju se oko sredine 11. st., na temelju datacije kapele u kojoj se nalaze.³⁸³ Iako su već pravi kubični kapiteli s romaničkim reljefnim ukrasom, datirani su vjerojatno ranije od približno kubičnog kapitela s Raba, koji bi se mogao datirati u drugu pol. 11. st. Sličnosti s rapskim kapitelom mogu se pronaći i među

³⁸¹ O tim detaljima razgovarala sam s kolegom Jakovom Vučićem, ravnateljem Arheološkog muzeja u Zadru, prilikom zajedničkog razgledavanja kapitela. Olovni umeci primjećuju se i u očima ptica na mramornom kapitelu s pticama i akantusom iz crkve sv. Andrije. Budući da je kapitel s pticama i četveronošcima bio i obojen, što se spominje u starijoj literaturi, njegova ukupna pojavnost bila je znatno drugačija od današnje. O problematici suvremenog istraživanja ostataka boja na kamenim spomenicima usp. M. Miliša, *Interpretacije predromaničke pleterne skulpture iz aspekta polikromije i postupka izrade samih kamenih reljefa*, u: *Zbornik radova s prve medievističke znanstvene radionice u Rijeci* (ur. K. Jovanović – S. Miljan), Rijeka 2014, 173-205. Autorica analizira kamene spomenike sa sačuvanim tragovima izvorne polikromije iz više naših muzeja, među njima i nekoliko spomenika iz Arheološkog muzeja u Zadru. U radu nije spomenut kapitel s pticama i četveronošcima koji nije bio analiziran u sklopu navedenog projekta.

³⁸² I. Petricioli 1960 A, 66.

³⁸³ Reprodukcijske kapitele i dataciju usp. kod C. Heitza, *Gallia praeromanica – Die Kunst der merowingischen, karolingischen und frühromanischen Epoche in Frankreich*, Wien 1982, T. 138-139, 228.

drugim primjerima ranosrednjovjekovnih kapitela. Može se tako navesti arhitektonska skulptura iz Quedlinburga odnosno neki kapiteli s kontinuiranim tijekom zoomornih ili vegetabilno-geometrijskih motiva.³⁸⁴ Riječ je samo o vrlo načelnim usporedbama, te rapski kapitel ostaje zacijelo izrazom maštovite i nekonvencionalne umjetnosti. Predstavlja originalno i jedno od najvrednijih djela naše rane romanike. Osim već navedenih analogija, treba upozoriti na spominjanje kapitela u mađarskoj literaturi.³⁸⁵ Tu je doveden u vezu s nekim tamošnjim kapitelima, čime se otvara zanimljiva problematika i pronalaze analogije daleko od područja gdje bi ih prvenstveno očekivali.



Sl. 190 - Rab, lapidarij, ulomak pluteja

Dok u starijoj literaturi kapitel s pticama i četveronošcima nije bio povezan s drugim srodnim kapitelima na našoj obali Jadrana, u najnovijoj studiji o ciborijima P. Vežića istaknuta je srodnost nekoliko manjih kapitela ciborija koji su svi obilježeni korištenjem svrdla. Ti srodni kapiteli su dva analizirana rapska i također u ovome tekstu analizirani kapiteli iz Nina, iz crkve Sv. Marije.³⁸⁶ Zaista je primjetna srodnost između navedenih kapitela. Za dva rapska mogli bi zaključiti da su pripadali dvama različitim ciborijima, jer je jedan izrađen od vapnenca, a drugi od mramora. Kubični kapitel s pticama i četveronošcima nepoznate izvorne lokacije, po stilskim karakteristikama i kamenu od kojega je izrađen (vapnenac), najuže se povezuje s okruglim stupićem ukrašene površine iz crkve sv. Andrije. Ukoliko bi i dimenzije udubine na donjoj plohi kapitela odgovarale promjeru stupića, mogli bi govoriti o jednoj ranoromaničkoj cjelini. Dimenzije, međutim, ne odgovaraju.³⁸⁷ U literaturi su inače dva spomenika koji se danas čuvaju u crkvi sv. Andrije - ornamentirani stupić i mramorni kapitel s pticama - promatrani u međusobnoj povezanosti.³⁸⁸ Kako je danas kapitel pričvršćen na novu podlogu nedostaju točni podaci o dimenzijama udubine na donjoj plohi.³⁸⁹ Jesu li kapitel i stupić činili jednu cjelinu ostaje otvoreno. U slučaju njihovog povezivanja imali bismo cjelinu sastavljenu od mramornog kapitela i stupića od vapnenca. Otvoreno je i pitanje njihovog izvornog položaja. U crkvi sv. Andrije mogao se nalaziti vjerojatno samo jedan ranoromanički ciborij. Ako je to bio ciborij s kubičnim kapitelom, onda je ciborij s mramornim kapitelima s pticama i akantusom pripadao nekoj drugoj crkvi, vjerojatno obližnjem Sv. Ivanu Evanđelisti. Bez pouzdanijih podataka nemoguće je ponuditi sigurnije zaključke.³⁹⁰

Zahvaljujući novijim istraživačkim i konzervatorskim radovima M. Domijana, otkriven je i jedan ranoromanički ulomak u rapskoj katedrali (Sl. 190, Kat. br. 106). Iako malih

³⁸⁴ F. Goßlau, *Die Stiftskirche zu Quedlinburg*, Quedlinburg, 33-35.

³⁸⁵ Usp. M. Takács, o.c.

³⁸⁶ P. Vežić, *M. Lončar* 2009, 74, 99.

³⁸⁷ Promjer stupića je 17 cm, a promjer udubine na donjoj plohi kapitela 11 cm.

³⁸⁸ M. Jurković, Prilog istraživanju predromanike na otocima gornjeg Jadrana, *Izdanja HAD-a* 13/1989, 125.

³⁸⁹ To bi se moglo ustanoviti, ali zbog smještaja kapitela u crkvi, trenutno je bilo otežano takvo ispitivanje.

³⁹⁰ Možda se neki podaci nalaze u monumentalnoj, već spomenutoj, Kamporskoj kronici, koju nisam imala prilike konzultirati.



Sl. 191 - Rab, lapidarij, ulomak pilastra

ulomku pluteja posve odgovara jedan mramorni ulomak pilastra iz rapskoga lapidarija (Sl. 191, Kat. br. 107).³⁹³ Taj se ulomak sačuvao u maloj visini, ali ima sačuvane obje bočne stranice na kojima se nalaze i utori za uglavljivanje pluteja, i jednu završnu plohu naznačenu plastičnom rubnom letvom. Na pilastru je sačuvan početak motiva – riječ je o virovitoj rozeti posve iste izvedbe kao na ulomku pluteja iz katedrale.³⁹⁴ Tri dvoprute latice ispunjavaju unutrašnjost rozete koja ima trolisno oblikovan otvoreni završetak. Na temelju podudarnosti u oblikovanju motiva i istoga kamena – mramora, ulomak iz lapidarija može se s velikom sigurnošću pripisati katedrali, koja je nakon predromaničke oltarne pregrade od vapnenca, tijekom 11. st. opremljena mramornim namještajem.

Rapskoj katedrali pripada još jedan mramorni rad – ploča s prikazom Krista na prijestolju (Sl.192, Kat. br. 108) . Reljef je uzidan u sjeverni zid u unutrašnjosti crkve. Još početkom 20. st. bio je, međutim, ugrađen u vanjsko lice zida rapske katedrale. Kada je postavljen na to mjesto, koje sigurno nije izvorno mjesto smještaja reljefa, nije poznato. Iako je danas postavljen visoko na zidu u unutrašnjosti katedrale, zaštićen od utjecaja vremenskih prilika i tako sačuvan, ovaj vrhunski klesarski rad ipak nije na najprimjerenijem mjestu. Reljef je, naime, slabo vidljiv, a trebao bi biti posebno dobro prezentiran jer se ubraja u remek-djela ranosrednjovjekovne skulpture. Oblikovan superiornije od naših figuralnih ranoromaničkih djela, spomenik predstavlja zacijelo

³⁹¹ M. Domijan 2007, 53.

³⁹² Analogije za motiv na rapskom mramornom ulomku mnogobrojne su i datirane u šire razdoblje ranoga srednjeg vijeka. Usp. primjerice analogije na južnodalmatinskom području u katalogu R. Menalo, *Ranosrednjovjekovna skulptura*, Dubrovnik 2003, 49-52.

³⁹³ Na fotografiji ulomka zahvaljujem Damiru Krizmaniću iz Konzervatorskog odjela u Rijeci. Kolega Krizmanić fotografirao je brojne rapske spomenike prilikom našeg posjeta Rabu potkraj 2008. g. Tada smo zajedno s Marinom Vicelja–Matijašić i Barbarom Španjol-Pandelo posjetili lokalitete u gradu Rabu i Supetarsku Dragu. Bio je to dio rada na projektu izrade korpusa kvarnerske ranosrednjovjekovne skulpture koji je inicirala Marina Vicelja-Matijašić, a u kojem sam obrađivala skulpturu s otoka Raba. I druge fotografije D. Krizmanića uvrštene u ovu knjigu nastale su prilikom istog posjeta Rabu.

³⁹⁴ Kada je ovaj tekst već bio u potpunosti dovršen objavljen je zanimljivi rad M. Miliša o različitim inačicama motiva virovite rozete i odgovarajućoj terminologiji. Usp. M. Miliša, Motiv virovite ruže na predromaničkom liturgijskom namještaju, u: *Radovan Ivančević 1931.-2004.*, Zagreb 2016, 35-51.



Sl. 192 - Rab, katedrala, reljef s Kristom na prijestolju

bizantski rad neke strane radionice. Kako su, međutim, slične bizantske skulpture sačuvane izvan Hrvatske prilično rijetke, rapski reljef zaslužuje posebnu pažnju i trebao bi biti uključen u rasprave o bizantskoj skulpturi i umjetnosti općenito.

O tome da je spomeniku zaista prijetilo propadanje svjedoči činjenica što je sastavljen od 7 ulomaka, koji se, srećom, spajaju po crti loma. Dva ulomka većih dimenzija obuhvaćaju reljefni prikaz Krista na prijestolju, dok preostali ulomci pripadaju rubnim dijelovima ploče. Spomenik ima oblik pravokutne ploče ili uokvirene slike. Glavna ploha je udubljena u odnosu na profilirani okvir. Na dijelu okvira isklesan je reljefni ornamentalni ukras. Riječ je o pravilnom, ujednačeno klesanom biljnom motivu akantusa, koji se sastoji od rubnih nižih listića i središnjeg višeg trolista. Susjedni niži i viši listići se dodiruju stvarajući male trokutaste i ovalne oblike. Oblikovanje rubnog akantusa blisko je formi ranoromaničkih palmetica, koje se u 11. st. često nalaze na izdvojenim segmentima kamenih spomenika. Motiv palmete, vrlo omiljen u skulpturi 11. st. na istočnome Jadranu, prisutan je i u bizantskoj skulpturi u različitim inačicama i na različitim tipovima spomenika.³⁹⁵ Na mramornom reljefu s Kristom na prijestolju prevladala je ipak težnja za oblikovanjem akantusa, što je u skladu s izrazito klasičnim stilom ljudskog lika koji je blizak klasičnim antičkim reljefima. Rubni okvir s akantusom lagano je zakošen, tako da je središnja ploha spomenika jasno odijeljena od ruba reljefa. Pored zakošenog dijela s akantusom, okvir ima još jednu vanjsku, užu zonu, koja nije ukrašena. Na središnjoj plohi lijepo je simetrično postavljen Krist na prijestolju.

³⁹⁵ Usp. primjerice niz spomenika u katalogu *Made of marble...sculptures from the collection of the Museum of Byzantine culture, passim*.

I lik Krista i samo prijestolje relativno su dobro sačuvani i moguće je analizirati detalje klesarskog rada. Krist sjedi u prirodnom položaju obučen u bogatu odjeću koja mu prekriva cijelo tijelo s izuzetkom vidljivih stopala. Stopala nisu postavljena simetrično, nego u prirodnom stavu, u skladu sa cijelim klesarskim radom. Kristova odjeća je nesumnjivo dvoslojna i donju prekriva bogato nabrani plašt koji se spušta sve do stopala. Kristova glava je lagano okrenuta ulijevo te lice nije strogo frontalno. Glava je, nažalost, prilično oštećena, pa se, s izuzetkom očiju, ne razabiru crte lica. Jasno je, ipak, vidljiva mekoća oblikovanja i nježni ovalni oblik lica kojim su dominirale naglašene oči. Sačuvana obilježja upućuju na prikaz mladog Krista, a u tu ikonografsku sliku dobro se uklapa duga kosa spuštена do ramena. Rapski Krist može se ubrojiti u idealne prikaze lijepog, mladog Krista, kakvi su poznati u skulpturi kroz različita razdoblja, a najsavršeniji izraz im je Kristov lik iz sredine 4. st., iz vremena sarkofaga „Braće“ i sarkofaga Junija Basa. Krist u lijevoj ruci drži zatvorenu knjigu u formi kodeksa, dok desnicom u karakterističnom položaju izražava svoj aktivni odnos obraćanja vjernicima.³⁹⁶ Krist sjedi na bogato opremljenom prijestolju čiji naslon odgovara naslonima u obliku lire, dobro poznatim iz kruga bizantske umjetnosti i numizmatike.³⁹⁷ Bočne stranice naslona su konveksno zaobljene i imaju formu astragala.³⁹⁸ Dekorativni motiv je ovdje iskorišten kao oblik naslona prijestolja. Od horizontalnog završetka naslona razabire se pružanje dekorativne tkanine, vjerojatno kako bi se posebno uokvirilo Kristovo poprsje i glava okružena nimbusom. Na sjedalu prijestolja istaknut je jastuk, dobro poznat na djelima antičke monumentalne umjetnosti. Noge prijestolja oblikovane su kao stupići s bazama i kapitelima. Kao podloga za Kristove noge prikazana je deblja ploča postavljena na bazu samog prijestolja. Bez te podloge Kristove noge ostale bi neodređeno u zraku, pa je klesar stoga, prema uobičajenoj praksi, dopunio prikaz.³⁹⁹

Reljef ima obilježja vrlo kvalitetnog rada. Prijestolje je raskošno i istaknuto, ali ipak ne zasjenjuje Kristov lik koji je u prvom planu, i stvarno u klesarskoj izvedbi i simbolički svojim značenjem. Donji dio Kristova tijela perspektivno je istaknut zajedno sa sjedalom i nogama prijestolja i podupiračem za Kristove noge. Izvrsno je ostvaren volumen i prostorni odnosi detalja kompozicije. Krist vladar s rapskog reljefa može se ubrojiti među razvijena skulptorska djela visokog umjetničkog dometa. Ikonografski detalji nedvojbeno upućuju na bizantsku umjetničku sferu u kojoj se mogu pratiti srodni načini oblikovanja i samoga prijestolja i Kristova lika. (Sl. 193)

³⁹⁶ M. Skoblar u svom radu o rapskom reljefu dobro upućuje na jednostranost interpretacije Kristove geste kao blagoslova. Riječ je o izvorno oratorskoj gesti koja je naknadno shvaćena kao blagoslov. Usp. M. Skoblar, *Marble Relief with Enthroned Christ from Rab*, *SHP* 39/2012, 171-182. O upitnosti značenja Kristove geste usp. P. Grierson, *Catalogue of the Byzantine Coins in the Dumbarton Oaks Collection and in the Whittemore Collection*, Volume 3, Part I, Washington 1973, 150.

³⁹⁷ Pregled pojavljivanja takvog oblika naslona daje J. D. Breckenridge, *Christ on the Lyre-backed throne*, *DOP* 34-35/1980-1981, 247-260. O prijestolju i detaljima njegove izvedbe pisao je već D. Frey, *Der Dom von Arbe*, 89-90.

³⁹⁸ O jednom vidu primjene astragala u ranoromaničkoj umjetnosti u Dalmaciji, gdje taj dekorativni motiv ponekad zamjenjuje ili preobražava realne detalje usp. J. Belamarić, *Pojava hrvatske romaničke skulpture*, 365. U opisu portala Sv. Lovre Belamarić piše: „Majstor je bio opsjednut astragalom, pa ga nalazimo ne samo na rubu trokutno povišenog zabata i na deblu „drva života“ nego i u mandorlu utisnuta. Kralješći astragala na vijugavoj stabljici i listići ovješeni na koljenastim peteljicama čine pak od lozice neobičnu fantastičnu biljku.“

³⁹⁹ Na mozaiku u Sant'Apollinare Nuovo Krist na prijestolju oslonjen je na ploču ispred samoga prijestolja. Noge su oslonjene i na ranosrednjovjekovnom mozaiku iz konstantinopolske Sv. Sofije. Na nekim djelima koje donosi Breckenridge Kristove noge su oslonjene na umetnutu ploču sličnu onoj na rapskom reljefu. Na poznatom pluteju s hrvatskim kraljem noge su oslonjene na zakošenu donju ploču koja je sastavni dio malog prijestolja bez naslona. Opširnije o tom pluteju i ikonografskim detaljima kao i o brojnim srodnim prikazima usp. I. Fisković, *Reljef kralja Petra Krešimira IV*, Split 2002. Očito je postojao ikonografski obrazac načina prikaza sjedeće osobe kojega se pridržavao i klesar rapskoga reljefa.



Sl. 193 - Ravenna, Sant' Apollinare Nuovo, mozaik

Visoka kvaliteta rada i mramor kao materijal upućuju na izradu rapskog reljefa u nekoj radionici izvan Hrvatske. Treba posebno istaknuti meku, prirodnu modelaciju Kristova tijela i izvrsno oblikovanje odjeće što upućuje na vještinu majstora. Brižljivo oblikovanje prijestolja i izrada ornamentalnog motiva i na okvirnom dijelu ploče mogli bi se tumačiti kao izraz radionice koja je bila povezana s najvišim, vladarskim slojem. Kao najvjerojatnije ishodište može se navesti Konstantinopol iz čijih radionica uglavnom potječu kvalitetni bizantski reljefi sačuvani na Zapadu. I neka ranosrednjovjekovna monumentalna djela s prikazom Krista na prijestolju u obliku lire, izrađena su upravo u Konstantinopolu u najužoj povezanosti s carskom obitelji. Da je taj tip prikaza usko povezan sa carskom sferom svjedoče i prikazi na bizantskim zlatnicima od 9. do 11. st., o čemu je u literaturi opsežno izlagano.⁴⁰⁰ Najprofinjenija izvedba Krista na prijestolju s naslonom u obliku lire karakterizira Griersonovu inačicu 1d koja se pojavljuje na zlatnicima 10. i 11. st. U 11. st. javlja se na zlatnicima Konstantina IX i Konstantina X. U toj ikonografskoj inačici na bizantskim zlatnicima vidljive su mnoge sličnosti s prikazom Krista na prijestolju na rapskom mramornom reljefu. U skladu s Griersonovom raspravom u kojoj je pokazao da prikazi na novcu pojedinih varijanti motiva Krista na prijestolju nisu poslužili kao prototip za oblikovanje monumentalnih kompozicija, nego obrnuto, prikazi na novcu oponašaju monumentalna djela,⁴⁰¹ može se zaključiti da rapski reljef također nije oblikovan prema uzorima na novcu. On je vjerojatno, kao i prikazi na zlatnicima, nastao po uzoru na neke monumentalne kompozicije. Ipak, postojanje vrlo sličnih prikaza na zlatnicima iz 11. st., osnažuje dataciju reljefa upravo u to doba, jer učestala pojava određene ikonografske inačice na novcu odražava istovremeno postojanje monumentalnog prototipa, te upućuje na istovremeno pojavljivanje i drugih djela s odgovarajućim ikonografskim obilježjima. Upravo pojava jednog

⁴⁰⁰ P. Grierson, *Catalogue of the Byzantine Coins in the Dumbarton Oaks Collection and in the Whittemore Collection*, Volume 3, Part I, Washington 1973, 146-158; J. D. Breckenridge, *Christ on the lyre-backed throne*, *DOP* 34-35/1980-1981, 247-260.

⁴⁰¹ P. Grierson, *supra*, 154-156; osobito je zanimljivo tumačenje pojave najranije ikonografske inačice na novcu (1a), kao odraza monumentalnog mozaika koji se nalazio u carskoj palači i bio obnovljen (nakon ikonoklastičkog razaranja) neposredno prije pojave motiva na novcu Bazilija I.



Sl. 194 - Rapski evanđelistar,
Krist na prijestolju

mramornog reljefa manjeg formata, u obliku prenosive ikone, osobito je važna i ima iznimno mjesto među djelima s prikazom motiva Krista na prijestolju u obliku lire, te to treba posebno naglasiti u pokušaju cjelovitije interpretacije rapskoga spomenika.

U vezi s datacijom u literaturi je prisutno šire datiranje, a predloženo je i ranoromaničko doba 11. st.⁴⁰² U prilog dataciji u kasnije 11. st. govore vrlo bliske analogije iz kruga bizantske reljefne plastike toga doba. Sličnu izvrsnu obradu tijela i odjeće koja pada u prirodnim naborima, vidimo na skulpturama iz Soluna i Konstantinopola iz kasnoga 11. st. Na dvije mramorne reljefne ikone Bogorodice orantice s podignutim rukama iz Soluna i Konstantinopola nalazi se identičan klesarski rad s izvrsno obrađenom odjećom Bogorodice.⁴⁰³ Obje mramorne ikone su, nažalost, oštećene, i na obje nedostaje Bogorodičina glava. Ikone nesumnjivo potječu iz iste radionice o čemu govore i neki sitni detalji poput sitnih rupica jednako raspoređenih na oba reljefa.⁴⁰⁴ Na obje ikone odjeća je identično klesana, s jednako rastvorenim plaštem i identičnim prikazom duge tunike. Iako je na ovim mramornim reljefima prikazan stojeći lik, način klesanja usporediv je s rapskim Kristovim reljefom. Kao analogija za oblik i izražaj glave može se spomenuti fragmentarni reljef s prikazom Marijine glave iz Konstantinopola.⁴⁰⁵ I taj fragment datiran je u 11. st., a predstavlja profinjeno oblikovanu glavu, mekih obrisa i lagano okrenutu ulijevo, tako da lice nije strogo frontalno. Ta glava bi mogla potjecati iz iste konstantinopolske radionice u kojoj je izrađen rapski reljef s Kristom na prijestolju.⁴⁰⁶ Čini se, i na temelju iznesenih analogija i

kvalitete rapskoga reljefa, da je njegovo konstantinopolsko porijeklo vrlo izvjesno. Također se kao najprihvatljivija datacija može istaknuti završno 11. st.

Zanimljivo je da se jedan prikaz Krista na prijestolju sačuvao na fragmentu Rapskog evanđelistara (Sl. 194), datiranom također u završno 11. st.⁴⁰⁷ Kristovo je prijestolje u rukopisu bez naslona, pa se utoliko razlikuje od raskošnoga prijestolja na kamenom reljefu. Kristov stav, odjeća i ikonografski detalji, vrlo su srodni na oba rada što se objašnjava istim bizantskim ishodištem i približno istim vremenom nastanka. A. Badurina

⁴⁰² U rani srednji vijek reljef datira M. Domijan. Usp. Domijan 2005, 18-20; Domijan 2007, 95-98. Na skulpturu su se u pravilu osvrtni stariji autori, tako Eitelberger von Edelberg 1884, 73-74; Jackson 1887, 216. Javlja se i niz autora tijekom 20. st., od kojih je značajnu interpretaciju spomenika dao M. Abramić. U najnovije vrijeme o reljefu je opširnije pisala M. Skoblar, *Marble Relief with Enthroned Christ from Rab*, *SHP* 39/2012, 171-182.

⁴⁰³ Usp. *Made of Marble...sculptures from the collection of the Museum of Byzantine culture*, 2012, 112-113; H. Belting, *Likeness and Presence, A History of the Image before the Era of Art*, Chicago, London, 1996, 187, Fig. 108.

⁴⁰⁴ *Ibid.*, l.c.

⁴⁰⁵ H. Belting, *o.c.*, 187, Fig. 109.

⁴⁰⁶ Zanimljivo je u kontekstu dosadašnjih proučavanja rapskog reljefa, da je konstantinopolski fragment s glavom Bogorodice, prema riječima H. Beltinga prvi put objavljen u njegovoj knjizi. Fragment se inače čuva u istanbulskom Arheološkom muzeju. Usp. H. Belting, *o.c.*, 188.

je u svojoj analizi Rapskog evanđelistara ukazao na bizantsku provenijenciju figuralnih motiva, ali i na vjerojatni nastanak rukopisa u skriptoriju, možda na samome Rabu, pod utjecajem zadarskog skriptorija sv. Krševana.⁴⁰⁸ Nasuprot tome, kameni reljef s Kristom na prijestolju ne može se povezati s domaćim ranoromaničkim radionicama u Dalmaciji, nego predstavlja uvozni rad, kakvi su vrlo rijetki u razdoblju 11. i 12. st. u Dalmaciji i na Kvarneru.



Sl. 195 - Kotor, bizantski reljef

Kakva je točno bila namjena skulpture, teško je reći. Sigurno se ne radi o klasičnome pluteju oltarne pregrade, nego o reljefu koji je imao neko značajno mjesto u unutrašnjosti ili na vanjštini crkve.⁴⁰⁹ U unutrašnjosti bi naš reljef mogli dobro zamisliti kao mramorni ukras oltara. Još je prihvatljivija funkcija koju navode suvremeni autori. Reljef bi, naime, mogao biti kamena bizantska ikona koja se nalazila obješena unutar prezbiterija. Po dimenzijama i značenju prikaza, reljef s Kristom posve odgovara kamenim bizantskim ikonama koje su poznate još iz starokršćanskog vremena.⁴¹⁰

Kao jednu analogiju s područja južnog Jadrana, s obzirom na stilske karakteristike, spominjemo mramorni reljef s Jaganjcem iz Kotora (Sl. 195).⁴¹¹ I to je jedan izvrni rad, mekih linija modelacije i inspiriran kasnoantičkim djelima, kao i rapski Krist na prijestolju. Kotorski reljef, uz simbolički prikaz Krista (*Agnus Dei*), ima dodatne, sadržajno povezane motive golubova i kaleža, u skladu s bizantskim srednjovjekovnim ishodištem. Datiran je u 12. stoljeće.

Nakon procvata početkom 9. st., drugo plodno razdoblje u razvoju ranosrednjovjekovne skulpture na otoku Rabu može se datirati u sredinu i drugu pol. 11. st. Tada dolazi do procvata ranoromaničke skulpture, o čemu posebno govore brojni kapiteli, ukrašeni palmetama ili akantusom, i danas sačuvani in situ u nekoliko crkava (u katedrali, Sv. Andriji, Sv. Petru u Supetarskoj Dragi) te prezentirani u obnovljenom sklopu Sv. Ivana Evanđelista. Rapski kapiteli sigurno predstavljaju najznačajniju skupinu ranoromaničkih kapitela na istočnoj obali Jadrana. Takvima se mogu odrediti zbog

⁴⁰⁷ O fragmentima evanđelistara koji su bili oštećeni i sekundarno upotrijebljeni u više je navrata pisao A. Badurina. Usp. A. Badurina, Fragmenti iluminiranog evanđelistara iz kraja XI stoljeća u Rabu, *Peristil* 8-9/1965-66, 5-12; idem, Iluminirani kodeksi, u: (ur. M. Jurković, T. Lukšić) *Starohrvatska spomenička baština, Rađanje prvog hrvatskog kulturnog pejzaža*, Zagreb 1996, 185-188. Na figuralne prikaze u Rapskom evanđelistaru prema objavama A. Badurine upozorava i M. Skoblar, *Marble Relief with Enthroned Christ from Rab*, *SHP* 39/2012, 176-177.

⁴⁰⁸ A. Badurina, Fragmenti iluminiranog evanđelistara iz kraja XI stoljeća u Rabu, *Peristil* 8-9/1965-66, 9-11.

⁴⁰⁹ M. Domijan pretpostavlja da je reljef možda ukrašavao pročelje katedrale.

⁴¹⁰ Usp. primjerice sačuvani reljef iz konstantinopolske crkve sv. Polieukta, T. Mathews, *Byzantium: From Antiquity to the Renaissance*, Yale 1998, 53. Reljef je kao importiranu bizantsku ikonu iz 12. st. odredio J. Belamarić, *Romaničko kiparstvo*, u: *Tisuću godina hrvatskog kiparstva*, Zagreb 1997, 58, 60.

⁴¹¹ Reljef je u novije doba obrađen u okviru izložbe kotorskih spomenika povodom obljetnice sv. Tripuna. Usp. M. Zornija, kat. br. 35, u: *Zagovori svetom Tripunu, Blago Kotorske biskupije*, Zagreb 2009, 111. Autorica je dala pregled ranijih osvrtu u literaturi i istaknula vjerojatnu provenijenciju reljefa iz neke kvalitetne bizantske radionice.

svoje brojnosti i većinom dobre sačuvanosti, te mogućnosti praćenja određenih inačica u oblikovanju palmetnih i akantovih osnovnih ukrasnih oblika.

Uz dojmljivu grupu monumentalnih kapitela, važno mjesto imaju dva manja kapitela ciborija koji također svjedoče o visokim dometima rapske ranoromaničke skulpture. Jedan kapitel čuva se u samostanskoj crkvi sv. Andrije, a drugi je pohranjen u zadarskom Arheološkom muzeju. Kapitel iz Sv. Andrije izrađen je od mramora i ukrašen vrlo pravilno raspoređenim motivom akantusa i parovima ptica u gornjem dijelu. Po profinjenosti izrade i motivima, blizak je starokršćanskim kapitelima. Drugi kapitel izrađen je od vapnenca i nasuprot strogosti kompozicije prvoga kapitela, ima gotovo nepreglednu ornamentalnu mrežu u kojoj se isprepliću dobro oblikovani likovi ptica i četveronožaca s troprutim trakama i vegetabilnim viticama. Za ovaj kapitel moglo bi se reći da proizlazi iz ranije predromaničke umjetnosti, ali po svojoj formi i dobro oblikovanim zoomorfnim i vegetabilnim motivima, već pripada umjetnosti rane romanike. Ranoromanička karakteristika je svakako upotreba svrdla koja obilježava oba navedena kapitela između kojih ipak postoje znatne stilske srodnosti.

Zaključno bi se o skulpturi s otoka Raba moglo reći sljedeće: najbrojniju i najcjelovitiju skupinu čine ranoromanički kapiteli. Ostali nalazi skulpture zahtijevaju detaljnu analizu koja može doprinijeti njihovoj atribuciji pojedinim crkvama i sigurnijoj dataciji. Veći broj spomenika zbog svoje izrazite kvalitete i mogućnosti datiranja, znatno upotpunjuje spoznaje o razvoju starokršćanske i ranosrednjovjekovne umjetnosti, ne samo na otoku Rabu nego i na širem području istočne obale Jadrana.

KATALOG*

* Popisi literature za neke, često objavljivane spomenike, ograničeni su u ovome katalogu na izabrana djela i nikako nisu potpuni.

Kat. br. 1 - Ulomak s likom Dobrog pastira, prva pol. 4. st.

Rab, kuća u ulici Ivana Rabljanina, točno nasuprot romaničkom zvoniku katedrale. Mali ulomak s figuralnim reljefom uzidan je iznad vrata kuće. Porijeklo i izvorna pripadnost ulomka nepoznati.

Vapnenac, približne dimenzije: visina 30 cm, širina 12 cm.

Na fragmentu je sačuvan lik pastira s ovcom. Pastir je prikazan u blagom raskoraku – oslanja se na desnu nogu, dok je lijeva lagano ispružena prema naprijed. Glava mu je priklonjena na jednu stranu, prema ovci isklesanoj dosta nisko, kao da je u ruci pastira, a ne na njegovim ramenima. Dok je glava ovce dobro sačuvana, glava ljudske figure je otučena pa se ne razabiru crte lica. Vidljiva je ipak duga kosa lika. Od odjeće razabire se kratka tunika i plašt. Stopala nisu sačuvana. Vidljiva je jedna ruka u visini struka, prikazana od zgloba s ispruženim prstima. Ovca ima lijepo oblikovanu glavu s naznačenim okom i prikazano je krzno životinje. Fragmentarni reljef je plitko isklesan, ali ima izražajnost i umjetničku kvalitetu.

M. JARAK, N. CAMBI, 2016, 305-337.

Kat. br. 2 - Kompozitni kapitel, ranije doba Carstva ili 5.-6. st

Rab, katedrala sv. Marije Velike; na drugom južnom stupu (desno od ulaza).

Mramor, zbog položaja nedostaju podaci o dimenzijama.

Kompozitni kapitel s dva reda akantusova lišća, volutama i ovulima između voluta, te plitkom vodoravnom profilacijom raščlanjenim abakusom s istakom na sredini stranica. Kapitel završava prstenastom profilacijom. Akantus je fino klesan s vrhovima koji strše u prostoru. Između voluta je niz ovula ispod kojih se nalazi astragal i male rozete. Iznad kapitela je zaobljeni impost. Kapitel je dobro sačuvan. Sačuvane su sve velike ugaone volute. Akantus u dva reda dobro je sačuvan. Razabire se raščlanjenost i detalji oblikovanja listova (vertikalne brazde i svrdlane rupice). Iznad središnjeg lista u gornjem redu sa strana su male rozete povezane reljefnom trakom. Iznad rozeta je motiv astragala, a zatim motiv ovula i strelica. Iznad se nalazi niz zareza koji se spuštaju u vanjski dio voluta. Abakus ima u gornjem dijelu dvostruku profilaciju. Konkavnog je oblika s istakom na sredini stranica. Impost je izrazito zaobljen. Kapitel završava jednostrukim prstenom, a na stupu je dvostruka profilacija.

M. DOMIJAN, 2005, 8; M. DOMIJAN, 2007, 92; T. MARASOVIĆ, 2009, 141; M. JARAK, 2010, 79-80.

Kat. br. 3 - Kompozitni kapitel, ranije doba Carstva ili 5.-6. st.

Rab, katedrala sv. Marije Velike; na drugom sjevernom stupu (lijevo od ulaza).

Mramor, zbog položaja nedostaju podaci o dimenzijama.

Kompozitni kapitel s dva reda akantusova lišća, volutama i ovulima između voluta, te plitkom vodoravnom profilacijom raščlanjenim abakusom s istakom na sredini stranica. Kapitel je znatno oštećen. Velike ugaone volute su uglavnom otučene – sačuvana je samo jedna. Listovi akantusa su bolje sačuvani u donjem nego u gornjem redu. Astragal i ovuli su većim dijelom sačuvani. Male rozete ispod astragala teško se uočavaju. Kapitel nema

istaknutu profilaciju na dnu ili ona nije sačuvana tako da se listovi neposredno nadovezuju iz tijela stupa.

M. DOMIJAN, 2005, 8; M. DOMIJAN, 2007, 92; M. JARAK, 2010, 79-80.

Kat. br. 4 - Kapitel, 6. st.

Rab, Gradski lapidarij; vjerojatno je izvorno pripadao katedrali sv. Marije u Rabu.

W. Schleyer u svojoj knjizi donosi fotografiju i opis dvaju mramornih kapitela koji su se u sekundarnoj upotrebi nalazili u katedrali. Iako se na fotografiji ne vide jasno detalji oblikovanja kapitela, njihov oblik i osnovni obrisi isklesanih motiva posve odgovaraju sačuvanom kapitelu iz lapidarija. Stoga se može zaključiti da je kapitel iz lapidarija jedan od kapitela koji su se nekada nalazili u katedrali.

Mramor, visina 21-23 cm, širina stranice u zoni abakusa 32 cm, promjer 29 cm, dijagonala 43 cm

Kapitel s akantusovim lišćem u jednoj zoni. Vrhovi listova se povijaju prema van i istaknuti su u prostoru. Niži listovi tvore geometrijske oblike. U uglovima kapitela su male volute, a između njih motiv ovula. Na abakusu je motiv užeta, a na sredini stranica – plastični istak. Na gornjoj plohi kapitela u sredini je veće udubljenje za pričvršćivanje kapitela. Na donjoj plohi je također udubljenje.

W. SCHLEYER, 1914, 88; M. JARAK, 2010., 80- 81; M. JARAK, 2013, T. II, Fig. 4.

Kat. br. 5 - Kapitel, 6. st.

Rab, katedrala Sv. Marije Velike

Kapitel se nalazi u sekundarnoj upotrebi u sjevernom dijelu katedrale, u blizini ulaza u Riznicu. Posve odgovara izgledu kapitela na fotografiji W. Schleyera na kojoj su prikazana dva kapitela u sekundarnoj upotrebi u katedrali.

Mramor, visina 25 cm, širina u gornjem dijelu stranice 34 cm, dijagonalni promjer 44 cm.

Kapitel je ukrašen jednim redom akantusova lišća. Vrhovi listova lagano su istaknuti u prostoru. U uglovima kapitela su male volute, a između njih motiv ovula (biserni niz). Na abakusu je motiv užeta, a na sredini stranica – plastični istak.

Kapitel je ukrašen na isti način kao mramorni starokršćanski kapitel iz lapidarija. I dimenzije su podudarne kao i vrsta kamena – mramor. Iako na prvi pogled zbog tamnije boje djeluje drugačije od kapitela iz lapidarija, može se zaključiti da je riječ o podudarnim kapitelima koji su pripadali jednoj cjelini crkvenoga namještaja.

W. SCHLEYER, 1914, 88; M. JARAK, 2010, 80-81.

Kat. br. 6 - Stupić dvojnog prozora (bifore), 5.-6. st.

Rab, lapidarij, izvorno u katedrali sv. Marije Velike kao dio arhitektonske plastike katedrale.

Stupić je pronađen u novijim istraživačkim i konzervatorskim radovima M. Domijana u grobu u prezbiteriju crkve.

Vapnenac, širina 15 cm, visina 79 cm, debljina 22 cm

Stupić pravokutnoga presjeka s ukrašenom pročelnom stranom. Na pročelnoj stranici stupića prozorske bifore uklesan je vitki latinski križ s proširenim krakovima. Iznad i ispod križa stupić ima urezanu višestruku profilaciju.

M. DOMIJAN, 2004, 11; M. DOMIJAN, 2005, 16; M. DOMIJAN, 2007, 47; M. JARAK 2010, 81;

Kat. br. 7 - Ulomak pluteja, 6. st.

Rab, katedrala sv. Marije Velike; izvorno vjerojatno dio oltarne ograde katedrale

Ulomak je pronađen u prezbiteriju katedrale pri konzervatorsko-istraživačkim radovima koje je vodio M. Domijan 1997.-98. godine. Trenutno je ulomak nedostupan.

Vapnenac, podaci o dimenzijama nedostaju.

Ulomak s izdvojenim rubnim dijelom i početkom glavne plohe. Vjerojatno je riječ o ulomku pluteja. Na rubnom dijelu je motiv vinove loze s realistički oblikovanim listom i grozdom. Fragmentarno sačuvani motiv na dijelu središnje plohe spomenika, ne može se točnije odrediti.

M. DOMIJAN, 2005, 10; M. DOMIJAN, 2007, 49; M. JARAK, 2005, 282-283; M. JARAK, 2010, 81-82.

Kat. br. 8 - Poklopac sarkofaga ili relikvijara, 6. st.

Rab, katedrala sv. Marije Velike, spomenik je uzidan s unutrašnje strane zida sjeverne bočne apside; izvorni položaj je nepoznat.

Vapnenac, vis. 65 cm, šir. 37,5 cm.

Zaobljena ploča (blago polucilindrični oblik) ukrašena urezanim velikim latinskim križem s proširenim završecima krakova.

Neobjavljeno

Kat. br. 9 - Ulomak stupića s kapitelom, 5.-6. st.

Rab, Gradski lapidarij; izvorni smještaj nepoznat

Mramor, visina 39 cm, promjer stupića 13 cm, promjer kapitela 16 cm, širina stranice u zoni abakusa 15,5 cm, dijagonala 20 cm.

Fragmentarno sačuvan oktogonalni stupić s kapitelom koji je odvojen istaknutom plastičnom trakom. Kapitel je neukrašen i lagano se sužava od ruba abakusa do završetka kapitela.

M. JARAK, 2010, 82.

Kat. br. 10 - Ulomak stupića s bazom, 5. ili 6. st.

Ulomak se nalazio u spremištu katedrale, zajedno s ulomcima koji su pronađeni u novijim radovima unutar katedrale. Stoga se može pretpostaviti i njegova izvorna pripadnost rapskoj katedrali.

Vapnenac, visina 13 cm, promjer stupića 11 cm.

Sačuvan je mali ulomak stupića s jednostavno profiliranom, oštećenom bazom.

Neobjavljeno

Kat. br. 11 - Ulomak pluteja, kasna antika.

Rab, lapidarij. Ulomak se ranije nalazio u spremištu katedrale, pa ga vjerojatno treba ubrojiti u nalaze iz katedrale.

Vapnenac, šir. 18 cm, vis. 21 cm, deb. 9 cm.

Mali ulomak pluteja sa sačuvanim rubnim, jednostavno profiliranim dijelom i malim segmentom središnje plohe. Sačuvao se ostatak motiva u obliku dviju prekrštenih traka.

Neobjavljeno

Kat. br. 12 - Ulomak pluteja, 5/6. st.

Rab, samostan sv. Andrije, izvorni smještaj nepoznat; kako je riječ o starokršćanskom spomeniku, a na mjestu samostanskoga kompleksa nisu zasada dokazani ostaci starokršćanske crkve, upitno je izvorno mjesto spomenika. Ipak, u prilog pripadnosti nekom ranijem kompleksu na mjestu ranosrednjovjekovnog benediktinskog samostana govori podatak da je fragmentarni spomenik pronađen uzidan unutar samostanskog sklopa. Danas se nalazi u zatvorenom dijelu samostana, u malom predvorju.

Vapnenac, širina 44 cm, visina 84 cm, debljina 9 cm

Ploča sa sačuvanom jednom bočnom stranicom i donjim rubnim dijelom. Na drugoj bočnoj strani ploča je odrezana, a nije u potpunosti sačuvana ni u gornjem dijelu gdje se vidi znatno oštećenje. Na sačuvanoj bočnoj strani isklesan je zaobljeni oblik stupića s lijepo sačuvanom bazom, dok je kapitel oštećen. Ipak, završenost stupića do kapitela i visina samoga kapitela, upućuju da ploča nije bila znatno viša od sačuvane visine. Donji rubni pojas ploče (pluteja) sastoji se od gornjega uskog dijela i šire donje bordure. Gornji oštećeni dio ploče ima kosi nagib.

Na ploči je plastično oblikovan motiv četvrtastih kazeta s grčkim, istokračnim križem unutar kazeta. Krakovi križeva se produžuju izvan kazeta i ulaze u susjednu kazu, koje su na taj način međusobno povezane. Između plastičnih kazeta, u udubljenoj površini spomenika također se ocrtava oblik grčkoga križa.

M. DOMIJAN, 2007, 22; M. JARAK, 2010, 82-83; M. JARAK, 2013, T. V. Fig. 13., M. JARAK, 2015.

Kat. br. 13 - Ulomak pluteja, kasna antika.

Rab, samostan sv. Andrije, izvorni smještaj nepoznat. Manji ulomak pluteja sa sačuvanim rubnim profilacijama. Sačuvan je dio središnjeg motiva, vjerojatno kantarosa.

Vapnenac, šir. 53 cm, vis. 31 cm, deb. 14 cm.

Neobjavljeno

Kat. br. 14 - Kameni relikvijar, 5. st.

Relikvijar je bio korišten kao škropionica u južnom zidu zvonika crkve sv. Ivana Evanđelista u gradu Rabu.

Vapnenac, dužina 51 cm, visina 27,5 cm, širina 31 cm

Relikvijar u obliku škrinjice, odnosno sarkofaga, bio je samo fragmentarno sačuvan. Poklopac je nedostajao. Na prednjoj strani prikazan je plastično istaknuti križ u vegetabilnom vijencu. Na horizontalnim hastama križa prikazana su slova A i Ω. U donjem dijelu iz vijenca izvire vitice koje završavaju bršljanovim listićima. Prizor je flankiran ugaonim tordiranim pilastrima, koji uokviruju i ostale sačuvane stranice relikvijara. Na dvjema preostalim stranicama ukras predstavljaju vertikalne kanelire. Na dnu stranica relikvijara nalazi se niska, neznatno profilirana baza, a na vrhu viši i naglašeniji rubni završetak.

Ž. RAPANIĆ, 2001, 23; N. CAMBI, 2002, 307-308; M. DOMIJAN, 2004, 19-20; M. DOMIJAN, 2007, 157-158; I. BARIĆ, 2007, 145; A. MIŠKOVIĆ, 2007, 182-183; M. JARAK, 2010, 83; M. JARAK, 2013, T. VI, Fig. 18.

Kat. br. 15 - Ulomak pluteja, 5. st.

Supetarska Draga, župni dvor; izvorni smještaj nepoznat, no može se pretpostaviti da potječe iz Supetarske Drage

Mramor, dužina 22 cm, širina 12 cm, debljina 9 cm

Mali ulomak pluteja s rozetom (sedmerolatičnom) unutar dvostrukog višekutnog okvira. Prema obliku sačuvanog ostatka okvira može se zaključiti da se rozeta nalazila unutar oktogonalnog oblika. Unutarnji i vanjski oktogonalni okvir bili su načinjeni od dviju plastično naglašenih traka.

P. VEŽIĆ, 1990, 247-262; M. DOMIJAN, 2007, 231; M. JARAK, 2010, 83-84; M. JARAK, 2013, T. IV, Fig. 9.

Kat. br. 16 - Ulomak stupića s bazom, 5.-6. st.

Supetarska Draga, župni dvor, izvorni smještaj nepoznat, no može se pretpostaviti da potječe iz Supetarske Drage

Vapnenac, visina 10 cm, promjer stupića 10 cm

Mali ulomak stupića s jednostavno profiliranom bazom.

Prema dimenzijama ulomka moglo bi se raditi o stupiću oltarne menze. Izgled kamena prilično odgovara izgledu pluteja iz ranokršćanskog doba.

M. JARAK, 2010, 83.

Kat. br. 17 - Kapitel s glatkim listovima, kasna antika.

Supetarska Draga, župni dvor; izvorni smještaj nepoznat. Vjerojatno potječe iz Supetarske Drage.

Vapnenac, visina 15 cm, širina stranice u zoni abakusa 19,5 cm, promjer 20 cm, dijagonalni promjer 25 cm. Na donjoj plohi je udubina za uglavljivanje kapitela.

Kapitel koji se lagano širi od dna do početka abakusa. Ukrašen je reljefno istaknutim, glatkim listovima, koji zauzimaju cijelu plohu do abakusa. Abakus je dvostruko profiliran i lagano uvučen, konkavan, a na sredini svake stranice je ispupčenje. Kapitel je mjestimično otučen. Dvije stranice su relativno dobro sačuvane s tri vidljiva lista. Druge dvije stranice su oštećene.

Neobjavljeno

Kat. br. 18 - Ulomak stupića sa zaobljenim završetkom, kasna antika.

Supetarska Draga, župni dvor; izvorni smještaj nepoznat. Vjerojatno potječe iz Supetarske Drage i predstavlja spomenik otkriven prije nekoliko desetljeća prilikom istraživanja lokaliteta.

Vapnenac, ukupna visina 18 cm, promjer stupića 8 cm; visina stupića 8 cm; visina gornjeg zaobljenog dijela 10 cm.

Sačuvan je gornji završetak stupića i veći dio ukrasnog završetka zaobljenog oblika. Stupić je od gornjega zaobljenog završetka odvojen širom reljefnom trakom.

Neobjavljeno

Kat. br. 19 - Ulomak pluteja, 6.-7. st.

Kampor, franjevački samostan sv. Eufemije (uzidan u zapadni zid klaustara); izvorni smještaj nepoznat

Vapnenac, dužina 72 cm, visina 55 cm

Fragmentarno sačuvana ploča (vjerojatno središnji dio pluteja oltarne pregrade) sa centralnim reljefno isklesanim križem na čijim su hastama i u središtu četvrtasti i kružni ukrasi (*crux gemmata*). Križ je postavljen na stepeničastom, trostruko segmentiranom postolju. S obje strane postolja isklesan je motiv kružnica koje se presijecaju. Prikazana su dva reda kružnica, od kojih je donji polovično sačuvan ili su kružnice u tome redu bile samo djelomično naznačene. S jedne strane križa sačuvao se dio dvoprutoga zaobljenog motiva.

V. BRUSIĆ, 1926, 70; Z. VINSKI, 1969, 151; M. DOMIJAN, 2004, 28; M. DOMIJAN, 2007, 23, 222; M. JARAK, 2005, 275-286; P. VEŽIĆ, 2008, 133; T. MARASOVIĆ, 2009, 125; M. JARAK, 2010, 84-86; M. JARAK, 2013, T. IV, Fig. 10; A. MIŠKOVIĆ, 2013; A. MIŠKOVIĆ, 2014, 223-224.

Kat. br. 20 - Stupići s kapitelima i bazama, 5.-6. st. ili srednji vijek

Kampor, franjevački samostan sv. Eufemije (uzidani u zapadni zid klaustara); izvorni smještaj nepoznat

Vapnenac, stupić a) visina 81,5 cm, stupić b) visina 81 cm, ulomak c) visina 25 cm, ulomak d) visina 22 cm,

Dva cjelovita stupića i dva fragmenta koji su mogli pripadati jednom stupiću (jedan fragment ima sačuvan gornji dio stupića s kapitelom, a drugi donji dio stupića s bazom). Stupići imaju identično oblikovane kapitele odijeljene od tijela stupića plastičnim profiliranim prstenom. Na kapitelima su plitko isklesani akantusovi listovi dodatno ukrašeni s nekoliko izrazitih svrdlanih rupica. Baze

stupića su različite. Dvije su naglašenije profilirane – širim međuprostorom odijeljene su od profiliranog završetka stupića i trostruko profilirane. Treća baza cjelovito sačuvanog stupića jednostavno se nadovezuje na višestruko profilirani završetak stupića.

M. JARAK, 2010, 86.

Kat. br. 21 – Kapitel, 6. st. ili rani srednji vijek

Kampor, franjevački samostan sv. Eufemije (uzidan u zapadni zid klaustara); izvorni smještaj nepoznat.

Vapnenac, visina 40 cm, širina 26 cm (donji dio), 31 cm (gornji dio).

Kapitel s vidljivim linijama loma uzidan je u zid klaustara, pa se može suditi samo o njegovoj vidljivoj strani. Na toj strani kapitel je cjelovito sačuvan s donjim (široka prstenasta traka) i gornjim (ravni abakus) završetkom. Tijelo kapitela ukrašava lijepo oblikovano akantusovo lišće u jednom redu. Vrhovi listova lagano su povijeni prema van. U uglovima kapitela su vrlo velike, izrazite volute. Između voluta, na sredini stranice, isklesan je vegetabilni motiv lista. Abakus ima gornju ravnu plohu i donju zakošenu. Točno u sredini ravnog gornjeg dijela nalazi se oštećenje, tako da nije vidljivo je li se tu nalazio uobičajeni plastični istak. Po veličini, vjerojatno je riječ o kapitelu ciborija.

Neobjavljeno

Kat. br. 22 - Kapitel, 6. st.

Kampor, franjevački samostan sv. Eufemije (uzidan u zapadni zid klaustara); izvorni smještaj nepoznat.

Vapnenac, visina 31 cm, širina 10 cm (donji dio), 17 cm (gornji dio).

Kapitel, čiji je gornji dio oštećen, ukrašen je dvama redovima lijepo klesanog akantusa. Listovi su međusobno odvojeni i reljefno istaknuti u odnosu na tijelo kapitela. U uglovima se vide ostaci voluta. Sačuvan je i dio stupića kapitela. Riječ je vjerojatno o kapitelu oltarne pregrade ili ciborija.

Neobjavljeno

Kat. br. 23 - Ulomak s vegetabilnim motivom, kasna antika.

Kampor, franjevački samostan sv. Eufemije (uzidan u zapadni zid klaustara); izvorni smještaj nepoznat.

Vapnenac, visina 23 cm.

Mali ulomak, vjerojatno kapitela, s plitko klesanim akantusom. U dnu ulomka vidljiv je širi rubni dio.

Neobjavljeno

Kat. br. 24 - Ulomak baze stupa, kasna antika ili srednji vijek.

Kampor, franjevački samostan sv. Eufemije (uzidan u zapadni zid klaustara); izvorni smještaj nepoznat.

Vapnenac, širina oko 22 cm, visina oko 11 cm.

Ulomak baze stupa s istaknutim profilacijama.

Neobjavljeno

Kat. br. 25 - Sarkofag, 6. st.

Barbat, crkva sv. Stjepana, postavljen u blizini crkve; izvorno na položaju iste crkve.

Vapnenac, sanduk: dužina 225 cm, širina 69 cm, visina 65 cm; poklopac: dužina 227 cm, širina 77 cm.

Sarkofag sastavljen od sanduka i poklopca. Sanduk ima jednostavnu profiliranu bazu u formi plastične letve. Na sredini pročelne strane isklesan je plitko reljefni križ unutar dviju kružnica. Križ je prilično otučen, ali se razabiru prošireni završeci hasta. Kružnice s križem počivaju na jednostavnom postolju koje se uzdiže od baze sanduka. Poklopac je u obliku krova na dvije vode s ugaonim akroterijima. Površina mu je prilično otučena.

V. BRUSIĆ, 1926, 59-61; M. DOMIJAN, 2007, 49; I. FISKOVIĆ, 1996, 117-140; M. JARAK, 2010, 86-88; I. BASIĆ, 2012, 430; M. JARAK, 2013, T. VI, Fig. 19; I. BASIĆ, 2015, 7-20.

Kat. br. 26 - Sarkofag, 6. st.

Rab, Gradski lapidarij; pronađen na lokalitetu crkve sv. Stjepana u Barbatu

Vapnenac, dužina 225 cm, visina 57 cm, širina 72,5 cm

Sačuvan je sanduk sarkofaga koji ima profiliranu bazu u formi uske letve. Na sredini pročelne strane, postavljen na bazu, isklesan je latinski križ s proširenim završecima krakova. Po sredini plastičnih krakova urezana je brazda, a na njihovom sjecištu isklesan je plastični disk. Poklopac sarkofaga nije sačuvan.

M. DOMIJAN, 2007, 49, 165; I. FISKOVIĆ, 1996, 117-140; M. JARAK, 2010, 86-88; I. BASIĆ, 2012, 430; M. JARAK, 2013, T. VI, Fig. 20; I. BASIĆ, 2015, 7-20.

Kat. br. 27 - Sarkofag, 6. st.

Rab, ispred ulaza lapidarija; pronađen u novije vrijeme u gradu Rabu.

Vapnenac

Sačuvan je sanduk i poklopac, oboje bez ukrasa ili natpisa. Na sanduku se izdvaja samo niska, jednostavno profilirana baza. Poklopac je prilično masivan, nizak, u obliku ploče s blago zakošenim stranicama.

Neobjavljeno.

Kat. br. 28 - Oltarna menza, 6. st.

Barbat, župni dvor, dvorište. Izvorno vjerojatno dio namještaja starokršćanske crkve na mjestu crkve sv. Stjepana u Barbatu.

Mramor. Sačuvane su dvije monumentalne oštećene ploče, vjerojatno dijelovi iste cjeline.

Ulomak a) dužina 64,5 cm, širina 44,5 cm, debljina 12 cm.

Ulomak b) dužina 89,5 cm, širina 45 cm, debljina 12,5 cm. Na jednom kraju ploče je udubina u dužini od 32,5 cm, široka 25,5 cm, udubljena 5,5 cm.

Monumentalne ploče od kvalitetnog, plavičastog mramora, mogu se interpretirati kao dijelovi oltarne menze. Ploče su izrazito debele, a od detalja izrade upadljiva je višestruka rubna profilacija. Ta profilacija vidljiva je uz rub dviju stranica oba ulomka menze. Površina naličja ulomaka menze nije obrađena odnosno nema nikakvu rubnu profilaciju.

Neobjavljeno

Kat. br. 29 - Nadvratnik s križevima, 5.-6. st.

Rab, uzidan u privatnu kuću u ulici Ivana Rabljanina 1, u neposrednoj blizini samostana sv. Andrije; izvorni smještaj nepoznat.

Vapnenac, duž. 167 cm, vis. 26 cm.

Cjelovito sačuvan nadvratnik ukrašen s tri urezana latinska križa s proširenim završecima krakova. Nadvratnik je u vanjsko lice zida privatne kuće ugrađen vjerojatno u vrijeme gradnje kuće 30-ih godina 20. st. Današnji stanari nemaju nikakve spoznaje o spomeniku i njegovom porijeklu. Na jednom drugom zidu iste kuće, u dvorištu, ugrađena je ranoromanička konzola u obliku lava. Prema navodima stanara, u kući nema drugih kamenih spomenika.

Neobjavljeno

Kat. br. 30 - Ulomak pluteja s dvostrukom profilacijom, kasna antika.

Rab, gradski lapidarij, izvorni smještaj nepoznat.

Vapnenac, duž. 36,5 cm, vis. 17 cm, deb. 10,5 cm.

Sačuvan je ugaoni dio pluteja s dvije rubne trake koje čine karakterističnu profilaciju. Sačuvan je dio motiva na središnjoj plohi pluteja – riječ je o dva nasuprot postavljena trolisna oblika.

Neobjavljeno

Kat. br. 31 - Ulomak pluteja s uglatim motivom, kasna antika

Rab, gradski lapidarij; izvorni položaj nepoznat.

Mramor, šir. 13,5 cm, vis. 19,5 cm, deb. 6,5 cm.

Mali ulomak, vjerojatno pluteja, sa sačuvanim uglatim motivom.

Neobjavljeno

Kat. br. 32 - Kapitel, 6. st.

Rab, gradski lapidarij; izvorni položaj nepoznat.

Mramor, vis. 22 cm, šir. stranice u zoni abaka 11 cm, dijagonala na gornjoj plohi 13 cm.

Lijepo oblikovan kapitel, možda oltarne pregrade ili vjerojatnije stupića oltarne menze. Ima neraščlanjen abakus i donji pojas. Na uglovima su stilizirani glatki listovi s međupostavljenim listom ili cvijetom.

Neobjavljeno

Kat. br. 33 - Kapitel, 6. st.

Otok Rab, dvorište privatne kuće u Banjolu; izvorni položaj nepoznat.

Vapnenac, vis. oko 20 cm, šir. u zoni abaka oko 20 cm.

Kapitel je oštećen, nije sačuvan u cijeloj visini, a jedna mu je stranica znatno otučena. Naopako je okrenut i pričvršćen za podlogu. Ima jednostavno oblikovan abak i glatke listove na uglovima. Između listova je motiv trolista (liljana), sačuvan na tri stranice.

Neobjavljeno

Kat. br. 34 - Baza stupa, Kasna antika ili rani srednji vijek

Otok Rab, dvorište privatne kuće u Banjolu; izvorni položaj nepoznat.

Vapnenac

Baza koja se sastoji od četvrtastog segmentiranog donjeg dijela i karakteristično profiliranog gornjeg dijela. Postavljena je u istom dvorištu kao i prethodni kapitel, tik do njega. Možda oba spomenika potječu s istog lokaliteta, o čemu vlasnica nije rekla ništa konkretnije.

Neobjavljeno

Kat. br. 35 - Ulomak stupića s bazom, 5.-6. st.

Rab, Gradski lapidarij; izvorni smještaj nepoznat

Vapnenac, visina 36 cm, promjer stupića 14 cm, promjer baze 21 cm

Sačuvan je donji dio stupića na trostruko profiliranoj bazi. Završetak stupića je također višestruko profiliran.

M. JARAK, 2010, 88.

Kat. br. 36 - Ulomak stupića, kasna antika

Rab, Gradski lapidarij, izvorni smještaj nepoznat.

Vapnenac, visina 39 cm, promjer stupića 17 cm.

Fragmentarno sačuvani okrugli stupić s jednostavnom prstenastom bazom i oštećenim gornjim dijelom tijela.

Neobjavljeno

Kat. br. 37 - Ulomci tranzene, 6.-9. st.

Ulomak a)

Rab, Gradski lapidarij; izvorni smještaj nepoznat

Vapnenac, širina 35 cm, visina 52 cm, debljina 8 cm

Ulomak tranzene sa sačuvana dva rubna završetka koji se spajaju pod pravim kutom. Tranzena je ukrašena perforiranim motivom rombova.

Ulomak b)

Rab, Gradski lapidarij; izvorni smještaj nepoznat

Vapnenac, širina: 51 cm, visina: 50 cm, debljina: 8 cm

Ulomak tranzene sa sačuvanim jednim rubnim završetkom. Tranzena je ukrašena perforiranim rombovima.

Ulomci c)

Rab, Gradski lapidarij; izvorni smještaj nepoznat

Vapnenac, veći ulomak: širina 35 cm, visina 27 cm, debljina 8 cm; manji ulomak širina 21 cm, visina 21 cm, debljina 8 cm.

Dva ulomka jedne tranzene koji se spajaju po liniji loma. Ulomci su ukrašeni perforiranim četverokutima.

Dimenzije rekonstruirane tranzene: širina: 99 cm, visina: 52 cm, debljina: 8 cm.

M. JARAK, 2010, 88.

Kat. br. 38 - Ulomak pluteja, kasna antika i 8.-9. st.

Rab, gradski lapidarij; izvorni položaj nepoznat.

Mramor, duž. 25,5 cm, vis. 18,5 cm, deb. 5 cm.

Ulomak ima ukrašene obje stranice iz čega proizlazi dvostruka upotreba, u kasnoj antici i ranom srednjem vijeku. Od originalnog kasnoantičkog pluteja sačuvana je samo dvostruka široka rubna profilacija. Na djeliću središnje plohe nema ornamenta. Predromanički ornament sastoji se od troprutog kružnog motiva i dviju voluta unutar kružnog motiva. Iznad jedne volute vidljiv je motiv povijenih listova što upućuje na motiv palmete.

Neobjavljeno

Kat. br. 39 - Ciborij, 6.-9. st.

Rab, katedrala sv. Marije Velike; izvorno u kompleksu katedrale, vjerojatno u krstionici.

Stupovi s bazama i kapitelima datiraju se u 6. st.

Tri arkade, dvanaesterostrani pokrov i akroterij datiraju se u ranije predromaničko doba, u prvu polovicu 9. st.

Od prijelaza 15. na 16. st. ciborij sastavljen od starijih ranokršćanskih stupova i tri predromaničke arkade i predromaničkog pokrova i akroterija, te od tri nove renesansne arkade, stoji iznad glavnog oltara u prezbiteriju katedrale.

Ranokršćanski stupovi s bazama i kapitelima izrađeni su od mramora, a predromaničke arkade, pokrov i akroterij od vapnenca.

Visina 6 stupova s bazom i kapitelima: između 242 i 248 cm (visina stabla oko 200 cm, visina baze oko 20 cm). Visina kapitela između 21 i 27 cm.

Visina triju predromaničkih arkada : oko 85 cm. Sačuvana dužina arkada varira između 131 i 138 cm. Kako su, prema navodima P. Vežića, predromaničke arkade nešto skraćene, nije sačuvana njihova originalna dužina.

Ranokršćanski stupovi postavljeni su na visokoj bazi na kojoj je podnožje stupova višestruko profilirano. Kapiteli su od tijela stupa odvojeni profiliranim prstenom. Ukrašeni su znalački modeliranim akantusovim lišćem. Na sredini stranica abakusa je plastični istak. Tri predromaničke arkade nalaze se na stražnjoj strani ciborija. Na središnjoj predromaničkoj arkadi u uglovima je simetrični motiv dvaju paunova koji piju iz kantarosa. Iznad ovih ugaonih motiva cijelu visinu arkade (od tjemena luka do vrha stranice) zauzima motiv troprutog predromaničkog prepleta. Uz polukružni luk arkade nalazi se samo uska plastična letva. Na lijevoj predromaničkoj arkadi uz luk teče lučni pojas odvojen plastičnim letvama od ostalog prostora stranice. U tom lučnom pojasu nalazi se tropruti preplet. U gornjem dijelu arkade naizmjenično su poredani tropruti četverokuti i krugovi koji se postupno smanjuju prema sredini stranice. Ispunjeni su različitim motivima: u najvećem četverokutu prikazan je lav s križem na glavi; u najvećem krugu – ptica s grozdom; u krugu do lava prikazan je križ; u ostalim četverokutima i krugovima, s izuzetkom jednog kruga u kojemu je četverolatični cvijet, nalazi se trolist ljiljana. Ispod najvećega četverokuta i kruga prostor ispunjavaju troprute vitice.

Treća, desna predromanička arkada, ima kao i lijeva, lučni pojas omeđen plastičnim letvama. U tom pojasu su troprute kružnice presječene troprutim trakama. U uglovima arkade su različiti motivi: s jedne strane dva pauna s kantarosom i ljiljanovim cvijetom, s druge ljiljanov cvijet, pentagram i jelen te pleterni čvor ispod jelena i trolist iznad. U gornjoj zoni, od tjemena lučnog pojasa do vrha stranice, teče motiv troprutoga prepleta. Akroterij pokrova ciborija ima predromaničke karakteristike: na dnu ima širok pojas s pleternom mrežom. U gornjem dijelu se uzdižu 3 vijenca s vegetabilnim motivom, a na samome vrhu je kugla.

R. EITELBERGER, 1861; T. G. JACKSON, vol. III, 1887, 217, Pl. LVIII; D. FREY, 1912; V. BRUSIĆ, 1926, 70, 153; R. KAUTZSCH, 1936, 215; P. VEŽIĆ, 1997; N. JAKŠIĆ, 1997, 18; N. JAKŠIĆ, 1999, 94; P. VEŽIĆ, 2000, 132; M. DOMIJAN, 2004, 11-12; M. DOMIJAN, 2005, 12-18; M. DOMIJAN, 2007, 93-95; P. VEŽIĆ-M. LONČAR, 2009, 52-57; T. MARASOVIĆ, 2009, 142-143; M. JARAK, 2010, 88-90. M. JURKOVIĆ, 2015. 43-51.

Kat. br. 40 – Pilastar oltarne ograde, rano 9. st.

Rab, katedrala sv. Marije Velike; izvorno u katedrali.

Privremeno je bio pohranjen u spremištu katedrale. Danas je izložen u lapidariju grada Raba. Pilastar je pronađen tijekom recentnih istraživačkih i konzervatorskih radova koje je vodio M. Domijan.

Vapnenac, širina 26 cm, visina 88 cm, debljina 14,5 cm, širina utora za plutej 6-7 cm.

Gotovo cjelovito sačuvan pilastar s utorima za uglavljivanje pluteja na obje bočne strane. Nije sačuvan početak stupića na gornjoj plohi pilastra. Na pročelnoj strani, između bočnih rubnih letvi, isklesan je motiv vegetabilne vitice. Vitica se sastoji od 4 tropruta kružna medaljona s rastvorenim krajevima i listićima s unutarnje strane medaljona.

Oblik i izvedba motiva na ovome pilastru posve odgovara vegetabilnoj vitici na pilastru iz lapidarija koji potječe iz porušene crkvice sv. Martina. To bi upućivalo na isto vrijeme izrade navedenih pilastara.

M. DOMIJAN, 2004, 13; M. DOMIJAN, 2005, 13; M. DOMIJAN, 2007, 50; M. JARAK, 2010, 90-91.

Kat. br. 41 – Pilastar oltarne ograde, rano 9. st.

Rab, katedrala sv. Marije Velike; izvorno u katedrali

Pilastar je bio privremeno pohranjen u spremištu katedrale. Danas je izložen u lapidariju grada Raba. Pilastar je pronađen tijekom recentnih istraživačkih i konzervatorskih radova koje je vodio M. Domijan.

Vapnenac, širina: 23,5 cm, visina: 89 cm, debljina: 15 cm, širina utora: 6 cm

Pilastar gotovo u cjelosti sačuvane širine s bočnim rubnim letvama. U gornjem dijelu ukrasni motiv na čeonj strani je cjelovito sačuvan. U donjem dijelu pilastra nije sačuvan završetak motiva, te tu nedostaje dio spomenika. Nije vidljivo je li se na gornjoj plohi pilastra nalazio stupić. Na obje bočne strane nalazi se utor za uglavljivanje pluteja. Ornamentalni motiv na čeonj strani čine troprute kružnice presječene dijagonalnim trakama koje tvore rombove. Iznad kružnica, u vrhu pilastra, isklesan je latinski križ s rozetama iznad horizontalnih hasta i trolistima ispod njih.

M. DOMIJAN, 2004, 13; M. DOMIJAN, 2005, 13; M. DOMIJAN, 2007, 50; M. JARAK, 2010, 90-91.

Kat. br. 42 – Predromanički kapitel, rano 9. st.

Rab, katedrala sv. Marije Velike, na trećem stupu (od ulaza) južne kolonade

Štuko

Kapitel s dva reda plošnog, stiliziranog lišća u donjem dijelu i s velikim volutama u gornjem dijelu (na sve četiri stranice kapitela). Na jednostavnom, neukrašenom abakusu, u sredini se nalazi četverolatični cvijet. Baza kapitela je jednostruko plastično profilirana. Iznad kapitela je plitki impost.

M. TAKÁCS, 1997, 170-171; M. DOMIJAN, 2005, 19; T. MARASOVIĆ, 2009, 141; M. JARAK, 2010, 91.

Kat. br. 43 – Pilastar oltarne ograde, rano 9. st.

Rab, Gradski lapidarij; izvorno u crkvi sv. Martina. O tome svjedoči starija fotografija na kojoj se spomenik jasno vidi ugrađen u kamenu ogradu na mjestu crkve.

Vapnenac, širina: 28 cm, visina zajedno sa stupićem: 102 cm (bez stupića: 89 cm), debljina: 16 cm

Sačuvan utor za učvršćivanje pluteja na jednoj strani pilastra širine 7 cm

Na pilastru je unutar rubnoga okvira isklesana tropruta vitica s malim listićima s unutarnje strane kružnih segmenata. Otvoreni kružni segmenti završavaju različitim motivima: dva puta malom virovitom rozetom, jedanput peterolatičnim cvijetom i jedanput trolistom. Na prijelazu iz jedan u drugi

kružni segment, isklesan je po jedan trolist – ljiljanov cvijet. Na jednoj bočnoj strani pilastra nalazi se utor. Zajedno s pilastrom isklesan je stupić od kojega se sačuvao samo manji dio.

M. DOMIJAN, 2004, 13; M. DOMIJAN, 2007, 50, 52, 165; T. MARASOVIĆ, 2009, 133; M. JARAK, 2010, 91-92.

Kat. br. 44 – Arhitektonska skulptura, rani srednji vijek.

Ulomci arhitektonske skulpture ugrađeni kao doprozornici na recentniom prozoru na objektu koji je sagrađen uz položaj predromaničke crkve sv. Martina u gradu Rabu.

Vapnenac, ulomak a) visina: 61 cm, širina: 8 cm; ulomak b) visina: 61 cm, širina: 8 cm.

Uz položaj crkve sv. Martina, na kući br. 7, na jednom malom prizemnom prozorčiću uzidani su u funkciji doprozornika reljefno obrađeni ulomci od vapnenca. Oba ulomka imaju vidljive dvije stranice. Vanjska im je stranica ukrašena kosim brazdama odnosno motivom tordiranog užeta. Taj motiv se pruža od uske vertikalne profilacije na rubu ulomka prema zidu kuće. Druga stranica oba ulomka nije dekorirana.

Neobjavljeno.

Kat. br. 45 – Plutej s poljima s pojedinačnim motivima, 8.-9. st.

Rab, Gradski lapidarij; izvorni smještaj nepoznat. Pronađen u dvorištu u starom dijelu grada Raba, prema W. Schleyeru u blizini crkvice San Marino. V. Brusić spominje jednu ploču u dvorištu crkvice sv. Marina. Vjerojatno se radi o istom pluteju.

Zahvaljujući fotografiji objavljenoj u knjizi W. Schleyera, moguće je rekonstruirati motiv u trećem polju pluteja. Na Schleyerovoj fotografiji, to polje je potpuno sačuvano i u njemu se nalazi paun s pomalo neobično savijenim velikim repom koji ima oblik lista. Bez te fotografije bilo bi vrlo teško prepoznati motiv na sačuvanim ulomcima pluteja iz lapidarija, budući da sačuvani dio paunovog tijela djeluje poput vegetabilnog listnog motiva.

Vapnenac, dužina: 78 cm, visina: 39 cm, debljina: 9 cm

Sačuvao se dio pluteja sastavljen od tri komada koji se spajaju po liniji loma. Na jednoj bočnoj strani sačuvao se i dio završne rubne letve. Na donjoj strani pluteja sačuvan je veći dio završne rubne letvice. Na drugoj bočnoj strani i u gornjem dijelu nedostaju veći dijelovi pluteja, te tu nisu sačuvani ostaci rubne letve. Površinu ispunjavaju međusobno povezana pravokutna tropruta polja uokvirena pravocrtnom troprutom trakom. Unutar dva pravokutna polja nalazi se tropruti čvor. U trećem, djelomično sačuvanom polju, nalazi se ostatak tijela pauna – povijeni listoliko oblikovani rep i vrh glave. To je polje nešto šire od preostala dva.

W. SCHLEYER, 1914, 117-118; V. BRUSIĆ, 1926, 70; M. DOMIJAN, 2007, 51; T. MARASOVIĆ, 2009, 125; M. JARAK, 2010, 92-93; M. JURKOVIĆ, 2015, 43-51.

Kat. br. 46 – Plutej oltarne ograde, prva polovica 9. st.

Kampor, crkva sv. Bernardina unutar franjevačkog samostana sv. Eufemije. Spomenik je u funkciji pluteja ugrađen ispred kapele Grčke Gospe u crkvi sv.

Bernardina. Do početka 20. st. plutej je u funkciji nadgrobne ploče bio položen u podu crkve sv. Bernardina. Strana s predromaničkom ornamentikom bila je okrenuta prema zemlji. Izvorni smještaj nepoznat.

Vapnenac, dužina 132 cm, vidljiva visina 61 cm, debljina 10 cm

Većim dijelom sačuvani plutej oltarne pregrade. Nedostaje završni dio desne bočne strane i gornji rubni dio pluteja. Donja polovica drugoga reda kružnih medaljona danas nije vidljiva zbog smještaja pluteja. Na pluteju su isklesana dva reda od po četiri učvorene troprute kružnice unutar kojih se nalaze dva velika, sučelice postavljena lista. U troprutim spojevima kružnica, naglašeno je plastično oko. U međuprostorima dvaju nizova kružnica, nalaze se po četiri trolista – ljiljana, koji tvore svojevrstne kazete s naglašenim središnjim ispupčenjem. Ljiljani izlaze iz spojnica kružnih medaljona i međusobno se dodiruju svojim trolisnim završecima.

U vrijeme prenamjene u nadgrobnu ploču, što se dogodilo nakon izgradnje crkve sv. Bernardina u 15. st., predromanički plutej je na poleđini, koja je postala glavnom stranom nadgrobnog spomenika, dobio natpis SEP. de FRATELLI. Prilikom posljednje prenamjene u 20. st., pluteju je vraćena izvorna funkcija i postavljen je kao plutej oltarne pregrade ispred kapele Grčke Gospe, a simetrično je kao drugi plutej postavljen jedan faksimil izrađen 1929. g.

BONIFAČIĆ, 1985, 16; M. DOMIJAN, 2007, 51; M. JARAK, 2007, 57-77; T. MARASOVIĆ, 2009, 125; M. JARAK, 2010, 92-94.

Kat. br. 47 – Fragment grede s kukama, rani srednji vijek.

Kampor, franjevački samostan sv. Eufemije (uzidan u zapadni zid klaustara); izvorni smještaj nepoznat

Vapnenac, dužina 49 cm, širina 15 cm

Manji ulomak arhitravne grede s kukama i plastičnim rebrom. Rebro je dijelom otučeno, a drugi horizontalni pojas iza rebra nije se sačuvao. Kuke su plitko klesane, s jednoprutom nogom i velikom zavojnicom.

M. JARAK, 2010, 86.

Kat. br. 48 – Fragment grede s pletenicom, 8.-9. st.

Rab, Gradski lapidarij; izvorni smještaj nepoznat

Vapnenac, dužina 23 cm, visina 10,5 cm, debljina 11,5 cm

Manji ulomak arhitravne grede ukrašen motivom troprute pletenice s naglašenim očima u zavijucima.

M. JARAK, 2010, 94.

Kat. br. 49 – Ulomak zabata oltarne ograde, prva pol. 9. st.

Rab, Gradski lapidarij; izvorni smještaj nepoznat

Vapnenac, širina: 16 cm, visina: 25 cm, debljina: 8 cm

Manji ulomak desne strane zabata. Vidljive su 3 rubne kuke, od kojih su dvije u većoj mjeri sačuvane a jedna je gotovo potpuno otučena. Prema sačuvanim

ostacima, kuke su bile na jednoprutoj nozi s velikom zavojnicom. Iza kuka je plastično rebro – rubna letva zabata. Od središnjeg polja sačuvao se manji dio s trolisnim motivom naslonjenim na letvu i povijenim oblikom ispunjenim plastičnim zarezima. To bi moglo biti tijelo ptice – rep pauna.

M. JARAK, 2008, 379-391; M. JARAK, 2010, 94.

Kat. br. 50 – Fragmentarni pilastar, 9. st.

Rab, Gradski lapidarij; izvorni smještaj nepoznat

Vapnenac, širina: 29 cm, visina: 67 cm, debljina 11,5 cm

Dva ulomka pilastra koji se spajaju po liniji loma. Sačuvan je završetak na jednoj bočnoj strani u formi plastične letve. Isklesane su tri međusobno povezane troprute kružnice i početak četvrte. U kružnicama su vegetabilni motivi - dva velika, sučelice postavljena lista.

M. JARAK, 2010, 94.

Kat. br. 51 – Ulomak luka oltarne ograde, ranije predromaničko doba.

Rab, Gradski lapidarij; izvorni smještaj nesiguran; možda je pripadao crkvi sv. Ivana Evanđeliste u Rabu

Frey spominje nalaze malih ulomaka u štu apside Sv. Ivana. Jedan objavljeni fragment je vrlo sličan ulomku iz lapidarija. Broj kuka je različit i drugačije su usmjerene. Isto tako, vitica u donjem pojasu je tropruta, dok je na ulomku iz lapidarija dvopruta. Ipak, oblik ulomka i stilske karakteristike su identične, pa je moguće da se radi o dijelovima istoga luka.

Vapnenac, dužina: 30 cm, visina: 23 cm, debljina: 9 cm

Ulomak podijeljen na dva horizontalna pojasa odijeljena plastičnim, lagano zaobljenim rebrom. U gornjem pojasu su kuke na jednoprutoj nozi s malim, uglavnom otučenim zavojnicama. U donjem pojasu je dvopruta vegetabilna vitica s velikim trolistima.

D. FREY, 1911, 72, 75, fig. 63; M. JARAK, 2010, 94.

Kat. br. 52 – Ulomak s troprutim motivom, rani srednji vijek.

Rab, lapidarij, izvorni smještaj nepoznat.

Mramor, širina: 10,5 cm, visina 18,5 cm, debljina 10 cm.

Mali ulomak s fragmentarnim, tropruto oblikovanim motivom, što bi govorilo o ranosrednjovjekovnoj dataciji.

Kat. br. 53 – Ulomak ciborija, rano 9. st.

Supetarska Draga, župni dvor; izvorni smještaj nepoznat, no može se pretpostaviti da potječe s položaja crkve sv. Petra u Supetarskoj Dragi (prema usmenom priopćenju M. Domijana ulomak je pronađen u zidu crkve sv. Petra u Supetarskoj Dragi prilikom konzervatorskih radova 70-tih godina 20. st.).

Vapnenac, dužina 38 cm, širina 19 cm, debljina 10 cm

Predromanički ulomak sa znatnim oštećenjima, s više lomova i napuknuća. Ulomak ima rubne kuke, astragal, plastična rebra i kimation. Na rubnom dijelu spomenika su kuke na dvoprutoj nozi. Prve tri imaju većim dijelom sačuvanu zavojnicu, dok je kod preostale dvije kuke zavojnica otučena. Iza kuka je plastično oblikovan astragal. Treći odijeljeni pojas na spomeniku čini izrazito oblikovani kimation koji se nalazi između dvije plastične letve. Prema obliku ulomka, njegovim dimenzijama i rasporedu motiva, riječ je o lijevoj donjoj strani zabata ili o središnjem dijelu arkade ciborija.

M. DOMIJAN, 2007, 24; M. JARAK, 2008, 379-391; P. VEŽIĆ-M. LONČAR, 2009, 73; T. MARASOVIĆ, 2009, 121; M. JARAK, 2010, 95.

Kat. br. 54 – Ulomak pilastra, rani srednji vijek.

Supetarska Draga, župni dvor; izvorni smještaj nepoznat, no može se pretpostaviti da potječe iz Supetarske Drage, s položaja crkve sv. Petra.

Vapnenac, širina 19 cm, visina 50 cm, debljina 15 cm, utor s jedne strane 6 cm

Fragmentarno sačuvani pilastar s utorom za uglavljivanje pluteja na jednoj bočnoj strani. Pilastar se sačuvao gotovo u cijeloj širini (rubna letva je na jednoj uzdužnoj strani cjelovito sačuvana, a na drugoj djelomično), dok je po visini odlomljen s obje strane. Na pilastru je motiv troprutih učvorenih kružnica s ljljanima. Između kružnica nalaze se manji tropruti lukovi koji povezuju po dvije kružnice.

M. DOMIJAN, 2004, 24; M. DOMIJAN, 2007, 24; T. MARASOVIĆ 2009, 121; M. JARAK, 2010, 95.

Kat. br. 55 – Ulomci pilastra, rani srednji vijek.

Supetarska Draga, župni dvor; izvorni smještaj nepoznat, no može se pretpostaviti da potječu iz Supetarske Drage, s položaja crkve sv. Petra.

Vapnenac, 1. ulomak: dužina 25 cm, širina 17 cm, debljina 15 cm, utor 5,5 cm.

Ulomak pilastra oltarne pregrade sa sačuvanom jednom uzdužnom letvom i utorom za uglavljivanje pluteja. Na ulomku je motiv troprutih kružnica presječenih dijagonalnim trakama koje tvore rombove.

2. ulomak: dužina 16 cm, širina 16,5 cm, debljina 15 cm, utor s jedne strane 5,5 cm

Manji ulomak pilastra sa sačuvanim utorom na jednoj bočnoj strani. Sačuvana je i jedna završna bočna letva pilastra. Na ulomku je motiv troprute kružnice presječene dijagonalnim trakama koje tvore rombove. Vjerojatno pripada istom pilastru kojemu pripada i nešto veći, prethodni ulomak s istim motivom. O tome svjedoči i ista debljina ulomaka.

M. JARAK, 2010, 95.

Kat. br. 56 – Ulomak pluteja, rani srednji vijek.

Supetarska Draga, župni dvor; izvorni smještaj nepoznat, no može se pretpostaviti da potječe iz Supetarske Drage, s položaja crkve sv. Petra

Vapnenac, dužina 26 cm, širina 11 cm, debljina 9 cm

Ulomak sa sačuvanom jednom bočnom letvicom i uskim ostatkom glavne plohe. Djelomično je sačuvan motiv troprutih zaobljenih traka koje se presijecaju.

M. JARAK, 2010, 95.

Kat. br. 57 – Ulomak s rozetom, rani srednji vijek.

Rab, samostan sv. Andrije, zbirka kamenih spomenika; izvorni smještaj nepoznat; moguća je pripadnost kompleksu samostana sv. Andrije.

Vapnenac, širina 30 cm, visina 30 cm, debljina 13 cm

Ulomak ili cjelovito sačuvani spomenik (u prilog cjelovitosti govore bi sačuvane rubne strane – tri su dobro sačuvane u formi uže ili šire rubne letve, a četvrta se također razabire) s motivom virovite rozete. Na jednoj plohi spomenika je mala četvrtasta udubina.

M. JARAK, 2010, 95-96; M. MILIŠA, 2016, 42.

Kat. br. 58 – Fragmentarni pilastri, rani srednji vijek.

Rab, crkva sv. Andrije, tri ulomka pilastara uzidani zajedno uz južni zid crkve. Tri zajedno uzidana ulomka tvore svojevrsni visoki stub - zidni istak.

1. ulomak je uzidan u srednjem dijelu konstrukcije; izvorni smještaj nepoznat; moguće je da ulomak pripada kompleksu sv. Andrije.

Mramor, širina 21 cm, visina 88 cm,

Pilastar koji se sačuvao u znatnoj visini (sudeći prema standardnim dimenzijama pilastara), ali s tragovima loma na oba kraja. Na pilastru je motiv troprutih isprepletenih traka koje tvore geometrijski preplet.

2. ulomak uzidan je u donjem dijelu konstrukcije; izvorni smještaj nepoznat; moguće je da pripada kompleksu samostana sv. Andrije.

Mramor, širina: 21 cm, visina: 49 cm

Pilastar koji se sačuvao u manjoj visini, čini se, sa sačuvanim početkom motiva. Na pilastru je motiv troprutih isprepletenih traka koje tvore geometrijski preplet.

Pilastar ima iste karakteristike kao i gornji mramorni pilastar. Budući da je gornji sačuvan u znatnoj visini, ovaj ulomak nije mogao pripadati istom pilastru, nego drugome, koji je činio cjelinu iste oltarne pregrade.

3. ulomak je uzidan u gornjem dijelu konstrukcije; izvorni smještaj nepoznat; moguće pripada ranoromaničkoj crkvi sv. Andrije.

Vapnenac, širina 26 cm, visina 64 cm, debljina 11 cm

Ulomak pilastra potpuno sačuvane širine s vidljivim rubnim letvama. Dvije troprute trake tvore kružne medaljone unutar kojih se nalaze veći višedijelni listovi, koji na početku imaju dvije male volutice. Između kružnih medaljona nalaze se manji vegetabilni motivi.

Motivi su srodni motivima na ulomku pluteja uzidanom u zid crkve sv. Andrije.

M. JARAK, 2010, 96.

Kat. br. 59 – Fragmentarna greda, rani srednji vijek.

Rab, samostan sv. Andrije (uzidano kao natprozornik u dvorištu samostana); izvorni smještaj nepoznat iako se drži da spomenici koji se čuvaju u crkvi i samostanu potječu iz kompleksa samostana sv. Andrije.

Vapnenac, dužina 131 cm, širina 20 cm

Fragmentarno sačuvana greda, cjelovito sačuvane širine s rubnim letvama, ali skraćena po dužini. Na gredi je motiv troprute vegetabilne vitice s nasuprotno postavljenim velikim četverodijelnim listovima.

M. JARAK, 2010, 100.

Kat. br. 60 – Kapitel, sredina 11. st.

Rab, katedrala sv. Marije Velike, kapitel na prvom sjevernom stupu (lijevo od ulaza).

Vapnenac, podaci o dimenzijama zbog položaja kapitela nedostaju.

Kapitel s dva reda akantusova lišća, ugaonim i središnjim volutama. Dvije stranice s akantusom su djelomično oštećene, a dvije su dobro sačuvane. Središnje i ugaone volute podjednako su velike. Pri izradi listova korišteno je svrdlo. Abakus je vrlo plitak sa središnjim istakom. Iznad kapitela je zaobljeni impost.

N. JAKŠIĆ, 1983, 203-214; M. TAKÁCS, 1997, 170-174; M. DOMIJAN, 2005, 18-20; M. DOMIJAN, 2007, 95-98; M. JARAK, 2010, 96-98.

Kat. br. 61 – Kapitel, sredina 11. st.

Rab, katedrala sv. Marije Velike, kapitel na trećem sjevernom stupu (lijevo od ulaza).

Vapnenac, podaci o dimenzijama zbog položaja kapitela nedostaju.

Kapitel s dva reda akantusova lišća modeliranog uz korištenje svrdla. Iznad listova vrlo su istaknute ugaone i središnje, jednako velike volute. Kapitel ima plitki abakus i impost. Djelomično je oštećen.

N. JAKŠIĆ, 1983, 203-214; M. TAKÁCS, 1997, 170-174; M. DOMIJAN, 2005, 18-20; M. DOMIJAN, 2007, 95-98; M. JARAK, 2010, 96-98.

Kat. br. 62 – Kapitel, sredina 11. st.

Rab, katedrala sv. Marije Velike, kapitel na petom sjevernom stupu (lijevo od ulaza).

Vapnenac, podaci o dimenzijama zbog položaja kapitela nedostaju.

Kapitel s dva reda akantusova lišća, jako oštećen s otučenim listovima. Vidljive su ugaone i središnje volute. Iznad kapitela je zaobljeni impost.

N. JAKŠIĆ, 1983, 203-214; M. TAKÁCS, 1997, 170-174; M. DOMIJAN, 2005, 18-20; M. DOMIJAN, 2007, 95-98; M. JARAK, 2010, 96-98.

Kat. br. 63 – Kapitel, sredina 11. st.

Rab, katedrala sv. Marije Velike, kapitel na prvom južnom stupu (desno od ulaza).

Vapnenac, podaci o dimenzijama zbog položaja kapitela nedostaju.

Kapitel s dva reda akantusova lišća, ugaonim i središnjim volutama, abakom i zaobljenim impostom. Prema stupu završava profiliranim prstenom. U izradi akantusa korišteno je svrdlo. Kapitel je vrlo dobro sačuvan.

N. JAKŠIĆ, 1983, 203-214; M. TAKÁCS, 1997, 170-174; M. DOMIJAN, 2005, 18-20; M. DOMIJAN, 2007, 95-98; T. MARASOVIĆ, 2009, 141; M. JARAK, 2010, 96-98.

Kat. br. 64 – Kapitel, sredina 11. st.

Rab, katedrala sv. Marije Velike, kapitel na petom južnom stupu (desno od ulaza).

Vapnenac, podaci o dimenzijama zbog položaja kapitela nedostaju.

Kapitel s dva reda akantusa i ugaonim i središnjim volutama. Akantusovo lišće je znatno oštećeno, ali s tragovima izvorne obrade. Plitki abakus s istakom i zaobljeni impost.

N. JAKŠIĆ, 1983, 203-214; M. TAKÁCS, 1997, 170-174; M. DOMIJAN, 2005, 18-20; M. DOMIJAN, 2007, 95-98; M. JARAK, 2010, 96-98.

Kat. br. 65 – Kapitel, sredina 11. st.

Rab, katedrala sv. Marije Velike, kapitel na polustupu lijevo od ulaza.

Vapnenac, podaci o dimenzijama zbog položaja kapitela nedostaju.

Kapitel s jednim redom glatkih listova iznad kojih su ugaone i središnje volute. Ugaone volute su znatno veće od središnjih. Abakus je dvostruko profiliran s istakom većih dimenzija spuštenim do središnjih voluta. Kapitel je dobro sačuvan, ali nema prstenastu donju profilaciju koja nedostaje i na stupu. Iznad kapitela je četvrtasta ploča, a ne zaobljeni impost kao na drugim kapitelima u crkvi.

N. JAKŠIĆ, 1983, 203-214; M. DOMIJAN, 2007, 95-98; M. JARAK, 2010, 96-98.

Kat. br. 66 – Kapitel, sredina 11. st.

Rab, katedrala sv. Marije Velike, kapitel na polustupu desno od ulaza

Vapnenac, podaci o dimenzijama zbog položaja kapitela nedostaju.

Kapitel s jednim redom glatkih listova, ugaonim i središnjim manjim volutama ispod istaka na abakusu. Polustup ima dvostruku profilaciju, a kapitel jednostruku. Kapitel je znatno oštećen. Nadvisuje ga četvrtasti impost.

N. JAKŠIĆ, 1983, 203-214; M. DOMIJAN, 2007, 95-98; M. JARAK, 2010, 96-98.

Kat. br. 67 – Kapitel, sredina 11. st.

Rab, crkva sv. Andrije, kapitel na prvom sjevernom stupu (lijevo od ulaza).

Vapnenac, podaci o dimenzijama zbog položaja kapitela nedostaju.

Otkriveni dio kapitela ukrašen je stiliziranim palmetama. Jedna se pruža u cijeloj visini, dok su druge lošije sačuvane. Na samom dnu palmete pri izradi je korišteno svrdlo, što pokazuju male rupice na vertikalnim listićima. Listovi su inače plitko klesani i priljubljeni uz kalathos, bez korištenja svrdla. Na kapitelu su djelomično sačuvane i volute u gornjem dijelu i cvijet abakusa. Kapitel završava jednostavnom prstenastom profilacijom.

M. DOMIJAN, 2007, 116-130; T. MARASOVIĆ, 2009, 134-137; M. JARAK, 2010, 96-97.

Kat. br. 68 – Kapitel, sredina 11. st.

Rab, crkva sv. Andrije, kapitel na prvom južnom stupu (desno od ulaza).

Vapnenac, podaci o dimenzijama zbog položaja kapitela nedostaju.

Kapitel je znatno oštećen. Vidi se samo polovica jedne palmete, plitko klesane i priljubljene uz kalathos. Na samom dnu palmete su svrdlane rupice, koje nedostaju na ostalom dijelu. Vidljiva je profilacija stupa i donja prstenasta profilacija kapitela.

M. DOMIJAN, 2007, 116-130; T. MARASOVIĆ, 2009, 134-137; M. JARAK, 2010, 96-97.

Kat. br. 69 – Kapitel, sredina 11. st.

Rab, crkva sv. Andrije, kapitel na drugom sjevernom stupu (lijevo od ulaza).

Vapnenac, podaci o dimenzijama zbog položaja kapitela nedostaju.

Kapitel ukrašen stiliziranim, plitko klesanim akantusom. Akantus je dosta dobro sačuvan, iako ne u cijeloj visini. Pri izradi je korišteno svrdlo. Gornji dio kapitela znatno je otučen.

M. DOMIJAN, 2007, 116-130; T. MARASOVIĆ, 2009, 134-137; M. JARAK, 2010, 96-97.

Kat. br. 70 – Kapitel, sredina 11. st.

Rab, crkva sv. Andrije, kapitel na drugom južnom stupu (desno od ulaza).

Vapnenac, podaci o dimenzijama zbog položaja kapitela nedostaju.

Kapitel je znatno otučen. Plitko klesani motiv akantusa sačuvan je u donjoj polovici. Pri izradi korišteno je svrdlo. Iznad kapitela djelomično je otkriven zaobljeni impost.

M. DOMIJAN, 2007, 116-130; T. MARASOVIĆ, 2009, 134-137; M. JARAK, 2010, 96-97.

Kat. br. 71 – Kapitel, sredina 11. st.

Rab, crkva sv. Andrije, kapitel na trećem sjevernom stupu (lijevo od ulaza).

Vapnenac, podaci o dimenzijama zbog položaja kapitela nedostaju.

Kapitel gotovo potpuno otučene površine. Samo pri samom dnu, uz prstenastu profilaciju, sačuvan je početak vegetabilnog motiva. Iznad kapitela je zaobljeni impost.

M. DOMIJAN, 2007, 116-130; T. MARASOVIĆ, 2009, 134-137; M. JARAK, 2010, 96-97.

Kat. br. 72 – Kapitel, sredina 11. st.

Rab, crkva sv. Andrije, kapitel na trećem južnom stupu (desno od ulaza).

Vapnenac, podaci o dimenzijama zbog položaja kapitela nedostaju.

Jako oštećeni kapitel s ostacima vegetabilnog ornamenta u donjem dijelu. Kapitel ima prstenastu profilaciju i zaobljeni impost.

M. DOMIJAN, 2007, 116-130; T. MARASOVIĆ, 2009, 134-137; M. JARAK, 2010, 96-97.

Kat. br. 73 – Kapitel, sredina 11. st.

Rab, crkva sv. Andrije, kapitel na četvrtom sjevernom stupu (lijevo od ulaza).

Vapnenac, podaci o dimenzijama zbog položaja kapitela nedostaju.

Kapitel otučen u gornjem dijelu, dok je veći dio motiva akantusa sačuvan. Pri izradi korišteno je svrdlo. Kapitel završava prstenastom profilacijom i ima zaobljeni impost.

M. DOMIJAN, 2007, 116-130; T. MARASOVIĆ, 2009, 134-137; M. JARAK, 2010, 96-97.

Kat. br. 74 – Kapitel, sredina 11. st.

Rab, crkva sv. Andrije, kapitel na četvrtom južnom stupu (desno od ulaza).

Vapnenac, podaci o dimenzijama zbog položaja kapitela nedostaju.

Kapitel otučen u gornjem dijelu, s djelomično sačuvanim akantusom u donjoj polovici. Akantus je klesan uz upotrebu svrdla. Kapitel ima prstenastu donju profilaciju i zaobljeni impost.

M. DOMIJAN, 2007, 116-130; T. MARASOVIĆ, 2009, 134-137; M. JARAK, 2010, 96-97.

Kat. br. 75 – Kapitel, kasna antika ili druga pol. 11. st.

Supetarska Draga, bazilika sv. Petra, kapitel na prvom sjevernom stupu (lijevo od ulaza).

Vapnenac, podaci o dimenzijama zbog položaja kapitela nedostaju.

Kapitel je ukrašen plitko klesanim priljubljenim akantusom i volutama u gornjem dijelu. Između akantusa istaknut je dodatni motiv odijeljenih paralelnih linija. Listovi akantusa isklesani su u jednom redu. Motiv paralelnih linija izveden je u dva reda. Kapitel je dobro sačuvan i ukras je vidljiv na sve četiri stranice. Abakus je neukrašen, s istakom po sredini stranice. Iznad kapitela je zaobljeni impost.

N. JAKŠIĆ, 1983, 203-214; M. DOMIJAN, 2007, 228-235; M. JARAK, 2010, 84.

Kat. br. 76 – Kapitel, kasna antika ili druga pol. 11. st.

Supetarska Draga, bazilika sv. Petra, kapitel na prvom južnom stupu (desno od ulaza).

Vapnenac, podaci o dimenzijama zbog položaja kapitela nedostaju.

Površina kapitela je znatno otučena. Ipak, djelomično su vidljivi motivi akantusa i paralelnih linija.

N. JAKŠIĆ, 1983, 203-214; M. DOMIJAN, 2007, 228-235; M. JARAK; 2010, 84.

Kat. br. 77 – Kapitel, druga pol. 11. st.

Supetarska Draga, bazilika sv. Petra, kapitel na trećem sjevernom stupu (lijevo od ulaza).

Vapnenac, podaci o dimenzijama zbog položaja kapitela nedostaju.

Kapitel ukrašen motivom akantusa u dva reda sa ugaonim i središnjim volutama. U izradi je korišteno svrdlo. Kapitel je oštećen, ali ima sačuvane sve osnovne elemente ukrasa. Abakus je tek naznačen, a na njemu je karakterističan ranoromanički zaobljeni impost.

N. JAKŠIĆ, 1983, 203-214; M. DOMIJAN, 2007, 228-235.

Kat. br. 78 – Kapitel, druga pol. 11. st.

Supetarska Draga, bazilika sv. Petra, kapitel na trećem južnom stupu (desno od ulaza).

Vapnenac, podaci o dimenzijama zbog položaja kapitela nedostaju.

Izvršno sačuvani kapitel s dva reda akantusova lišća i malim ugaonim i središnjim volutama. Listovi su lijepo modelirani s po 4 svrdlane rupice i s povijenim gornjim dijelom. Kapitel završava prstenastom profilacijom, abakus je tek naznačen, a impost ranoromaničkog zaobljenog tipa.

N. JAKŠIĆ, 1983, 203-214; M. DOMIJAN, 2007, 228-235; T. MARASOVIĆ, 2009, 121.

Kat. br. 79 – Kapitel, druga pol. 11. st.

Supetarska Draga, bazilika sv. Petra, kapitel na drugom sjevernom stupu (lijevo od ulaza).

Vapnenac, podaci o dimenzijama zbog položaja kapitela nedostaju.

Kapitel s palmetama u jednom redu i s ugaonim volutama. Središnje volute nedostaju, a na njihovom mjestu je spoj središnje palmete i istaka abakusa. Kapitel je znatno oštećen. Na njemu je zaobljeni impost.

N. JAKŠIĆ, 1983, 203-214; M. DOMIJAN, 2007, 228-235; M. JARAK, 2010, 96-98.

Kat. br. 80 – Kapitel, druga pol. 11. st.

Supetarska Draga, bazilika sv. Petra, kapitel na drugom južnom stupu (desno od ulaza).

Vapnenac, podaci o dimenzijama zbog položaja kapitela nedostaju.

Lijepo sačuvani kapitel s palmetama u jednom redu i ugaonim volutama na troprutim stapkama. Istak je spušten s tek naznačenog abakusa. Kapitel završava prstenastom profilacijom. Ima zaobljeni impost.

N. JAKŠIĆ, 1983, 203-214; M. DOMIJAN, 2007, 228-235; M. JARAK, 2010, 96-98.

Kat. br. 81 – Kapitel, druga pol. 11. st.

Supetarska Draga, bazilika sv. Petra, kapitel na četvrtom sjevernom stupu (lijevo od ulaza).

Vapnenac, podaci o dimenzijama zbog položaja kapitela nedostaju.

Kapitel s palmetama, ugaonim volutama i središnjim istakom. Prisutni su isti motivi i način klesanja kao na drugom paru kapitela u crkvi.

N. JAKŠIĆ, 1983, 203-214; M. DOMIJAN, 2007, 228-235; M. JARAK, 2010, 96-98.

Kat. br. 82 – Kapitel, druga pol. 11. st.

Supetarska Draga, bazilika sv. Petra, kapitel na četvrtom južnom stupu (desno od ulaza).

Vapnenac, podaci o dimenzijama zbog položaja kapitela nedostaju.

Kapitel s palmetama, ugaonim volutama i središnjim istakom. Prisutni su isti motivi i način klesanja kao na drugom paru kapitela u crkvi.

N. JAKŠIĆ, 1983, 203-214; M. DOMIJAN, 2007, 228-235; M. JARAK, 2010, 96-98.

Kat. br. 83 – Kapitel, druga pol. 11. st.

Supetarska Draga, bazilika sv. Petra, kapitel na petom sjevernom stupu (lijevo od ulaza).

Vapnenac, podaci o dimenzijama zbog položaja kapitela nedostaju.

Dobro sačuvan kapitel s palmetama u jednom redu, ugaonim volutama i središnjim istakom. Na središnjem istaku ponavlja se oblik vrška palmete, što predstavlja specifičnost kod ovog kapitela.

N. JAKŠIĆ, 1983, 203-214; M. DOMIJAN, 2007, 228-235; M. JARAK, 2010, 96-98.

Kat. br. 84 – Kapitel, druga pol. 11. st.

Supetarska Draga, bazilika sv. Petra, kapitel na petom južnom stupu (desno od ulaza).

Vapnenac, podaci o dimenzijama zbog položaja kapitela nedostaju.

Kapitel je jako oštećen, otučene površine. Palmete su na svim stranicama znatno otučene. Gornji dijelovi s ugaonim volutama bolje su sačuvani. Kapitel je istoga tipa kao drugi palmetni kapiteli u crkvi sv. Petra.

N. JAKŠIĆ, 1983, 203-214; M. DOMIJAN, 2007, 228-235; M. JARAK, 2010, 96-98.

Kat. br. 85 – Kapitel, kraj 11. ili početak 12. st.

Sv. Ivan Evanđelista, deambulatorij, kapitel na prvom sjevernom stupu.

Vapnenac, visina kapitela: 52 cm.

Kapitel ukrašen plošnim, stepenasto klesanim palmetama. Pet gornjih listića palmete imaju profilirane rubove. U gornjem dijelu su velike ugaone volute na troprutim stapkama. Abakus gotovo nije naznačen, a njegov središnji istak spušten je do same palmete. Iznad kapitela je zaobljeni impost.

N. JAKŠIĆ, 1983, 203-214; M. DOMIJAN, 2007, 151-163; M. JARAK, 2010, 96-98.

Kat. br. 86 – Kapitel, kraj 11. ili početak 12. st.

Sv. Ivan Evanđelista, deambulatorij, kapitel na drugom sjevernom stupu.

Vapnenac, visina: 55 cm

Kapitel s palmetama koje se pružaju do središnjeg istaka i velikih ugaonih voluta. Identičan način klesanja kao kod drugih palmetnih kapitela u deambulatoriju, s gotovo zanemarenim abakusom i istaknutim stiliziranim osnovnim ornamentalnim motivima. Iznad kapitela je zaobljeni impost.

N. JAKŠIĆ, 1983, 203-214; M. DOMIJAN, 2007, 151-163; M. JARAK, 2010, 96-98.

Kat. br. 87 – Kapitel, kraj 11. ili početak 12. st.

Sv. Ivan Evanđelist, deambulatorij, kapitel na trećem sjevernom stupu.

Vapnenac, visina: 56 cm

Dobro klesan kapitel s akantusovim lišćem u dva reda. Listići se međusobno dodiruju tvoreći geometrijske oblike. Vrhovi listova istaknuti su u prostoru. Pri izradi je korišteno svrdlo. Po dvije ugaone volute imaju troprute stapke, a između voluta je naglašeni istak. Iznad reduciranog tankog abakusa zaobljeni je impost.

N. JAKŠIĆ, 1983, 203-214; M. DOMIJAN, 2007, 151-163; M. JARAK, 2010, 96-98.

Kat. br. 88 – Kapitel, kraj 11. ili početak 12. st.

Sv. Ivan Evanđelist, deambulatorij, kapitel na središnjem stupu.

Vapnenac, visina: 48 cm

Palmetni, znatno oštećen kapitel. Velike palmete pružaju se do središnjeg istaka i ugaonih voluta. Iznad reduciranog abakusa zaobljeni impost.

N. JAKŠIĆ, 1983, 203-214; M. DOMIJAN, 2007, 151-163; M. JARAK, 2010, 96-98.

Kat. br. 89 – Kapitel, kraj 11. ili početak 12. st.

Sv. Ivan Evanđelist, deambulatorij, kapitel na trećem južnom stupu.

Vapnenac, visina: 52 cm

Kapitel istih obilježja kao i drugi kapitel s akantusom unutar deambulatorija.

Lijepo klesani listovi rađeni uz upotrebu svrdla s vrhovima istaknutim u prostoru. Ugaone volute i središnji istak.

N. JAKŠIĆ, 1983, 203-214; M. DOMIJAN, 2007, 151-163; M. JARAK, 2010, 96-98.

Kat. br. 90 – Kapitel, kraj 11. ili početak 12. st.

Sv. Ivan Evanđelist, deambulatorij, kapitel na drugom stupu s južne strane.

Vapnenac, visina: 27 cm

Oštećeni kapitel sa stepenasto klesanim palmetama, ugaonim volutama i središnjim istakom. Stup s ovim kapitelom stoji slobodno u prostoru, bez imposta.

N. JAKŠIĆ, 1983, 203-214; M. DOMIJAN, 2007, 151-163; M. JARAK, 2010, 96-98.

Kat. br. 91 – Kapitel, kraj 11. ili početak 12. st.

Rab, lapidarij, izvorno iz crkve sv. Ivana Evanđelista.

Vapnenac, visina: 35-37 cm, širina stranice u zoni abakusa: 44 cm.

Dobro sačuvan kapitel. Ukrašen je plošno klesanim palmetama koje se uzdižu od prstenaste profilacije do gornje trećine kapitela. Na ugaonim palmetama počivaju velike zavojnice na troprutim stapkama.

Neobjavljeno

Kat. br. 92 – Kapitel, kraj 11. ili početak 12. st.

Rab, lapidarij, izvorno iz crkve sv. Ivana Evanđelista.

Vapnenac, visina oko 44 cm, širina stranice u zoni abakusa ne može se izmjeriti jer nedostaju sve ugaone volute.

Kapitel je djelomično otučen i izdubene unutrašnjosti s gornje strane. Ukrašen je velikim palmetama koje se uzdižu od baze kapitela do njegove gornje trećine. Na sredini stranica su volute s velikim zavojnicama. Ugaone volute su otučene kao i gornji rubni dio kapitela.

N. JAKŠIĆ, 1983, 211, T. V, sl. 14; M. JARAK, 2010, 96-97.

Kat. br. 93 – Kapitel, kraj 11. ili početak 12. st.

Rab, lapidarij, izvorno iz crkve sv. Ivana Evanđelista.

Vapnenac, visina: 40,5 cm, promjer 50 cm, širina stranice između voluta: 41 cm.

Fragmentarno sačuvani kapitel s velikim stiliziranim akantusovim lišćem koje se približava obliku palmete. Listovi imaju profilirane sitne listiće, sa svrdlanim ovalnim rupicama na četiri listića. U gornjoj zoni, ispod plitkog abakusa, nalaze se plitko klesane volute s velikim zavojnicama na troprutim stapkama, od kojih je vanjska ukrašena paralelnim urezima. Središnji istak spušten je s tankog abakusa iza vrha lista i ima urezane paralelne linije kao dekoraciju. Iako se u vegetabilnom ukrasu na kapitelu može vidjeti i palmeta (posebno zbog veličine kapitela i pružanja lišća do gornje trećine što karakterizira palmetne kapitele) način oblikovanja više upućuje na akantus.

N. JAKŠIĆ, 1983, 212, T. VI, sl. 16; M. DOMIJAN, 2007, 52; M. JARAK, 2010, 97.

Kat. br. 94 – Kapitel, kraj 11. ili početak 12. st.

Rab, unutarne dvorište Muzičke škole, uzidani fragment kapitela.

Vapnenac, visina: 32 cm, širina: 40 cm.

Ulomak gornjeg dijela kapitela. Djelomično su sačuvani veliki listovi s profiliranim listićima i svrdlanim rupicama na nekim listićima, velike ugaone volute na troprutim stapkama i središnji dekorirani istak spušten s linije abakusa do vrha lista.

Neobjavljeno

Kat. br. 95 – Kapitel, druga pol. 11. st.

Rab, samostan sv. Andrije, izvorni položaj nepoznat.

Mramor, visina: 43 cm, širina stranice u gornjem dijelu: 46 cm.

Dobro sačuvani kapitel ukrašen palmetama u jednom redu, ugaonim i središnjim, nešto manjim volutama. Abakus gotovo nije naznačen, a središnji istak spušten je iza povijenog vrha palmete. Preko istaka isklesane su središnje volute. Listići palmeta klesani su stepenasto, a profilirane rubove imaju tri gornja listića. Palmete se uzdižu s profilirane prstenaste baze kapitela.

Neobjavljeno

Kat. br. 96 – Kapitel, druga pol. 11. st.

Rab, Sv. Justina, kapitel na lijevoj strani, ispod pjevališta.

Vapnenac, visina 40 cm, širina u zoni abakusa: 50 cm.

Kapitel s jednim redom palmeta i ugaonim volutama na troprutoj stapci. Produženi središnji istak spušten je s linije tek naznačenog abakusa. Kapitel završava prstenastom profilacijom, a dvostruka prstenasta profilacija nalazi se na stupu. Impost je plitak, s polukružnim usjecima na donjem rubu.

N. JAKŠIĆ, 1983, 212; M. DOMIJAN, 2007, 134-136.

Kat. br. 97 – Kapitel, druga pol. 11. st.

Rab, Sv. Justina, kapitel na desnoj strani, ispod pjevališta.

Vapnenac, visina: 42 cm, širina u zoni abakusa: 46 cm.

Kapitel s jednim redom palmeta i ugaonim volutama na trostrukoj stapki. Središnji istak je manjih dimenzija i ne dodiruje palmetu. Kapitel završava prstenastom profilacijom, a na stupu je dvostruka prstenasta profilacija. Impost je plitak, s polukružnim usjecima na donjem rubu.

N. JAKŠIĆ, 1983, 212; M. DOMIJAN, 2007, 134-136; T. MARASOVIĆ, 2009, 137.

Kat. br. 98 – Stup, kasna antika, rani srednji vijek ili kasnije vrijeme.

Rab, samostan sv. Andrije, izvorni položaj nepoznat.

Mramor, visina oko 90 cm, promjer oko 30 cm.

Nepotpuno sačuvani mramorni stup manjeg promjera. Vjerojatno dio neke liturgijske instalacije, možda iz ranoga srednjeg vijeka.

Neobjavljeno

Kat. br. 99 – Nadvratnik, druga pol. 11. st.

Rab, lapidarij, izvorno iz kompleksa sv. Ivana Evanđelista, na sjevernim bočnim vratima u sjevernom zidu crkve.

Vapnenac

Ulomak 1: dužina: 46 cm, visina: 18,5 cm, debljina: 10 cm, visina slova: 14-16 cm

Ulomak 2: dužina: 49 cm, visina: 18,5 cm, debljina: 10 cm, visina slova: 14-15 cm

Ulomak 3: dužina: 28 cm, visina: 19 cm, debljina: 13 cm, visina slova: 13-15 cm

Tri ulomka nadvratnika od kojih se prva dva djelomično spajaju na središnjem dijelu stijenke loma. Na ulomcima su urezana velika slova, koja su u nekoliko primjera povezana istom linijom (ligature), a iznad ostatka prvog slova na drugom ulomku vidi se sačuvana horizontalna linija (znak pokrate).

Na prvom su ulomku sačuvana sljedeća slova: ostatak slova M koje je jednom linijom povezano sa sljedećim slovom V, također u ligaturi dana slova ND, djelomično sačuvana slova O i C.

Na drugom ulomku sačuvao se dio slova V s horizontalnom crticom (pokrata), slovo B (možda, prema jednom čitanju R), slova ADA i dio slova V koje je s prethodnim A povezano u ligaturi.

Na trećem se ulomku sačuvao ostatak slova O i cjelovita slova PERA.

Iako je nadvratnik fragmentarno sačuvan, moguće je cjelovito čitanje odnosno popuna nedostajućih dijelova, zahvaljujući staroj fotografiji spomenika iz doba dok se još nalazio u kompleksu Sv. Ivana Evanđeliste.

Čitanje natpisa:

Artifex Mundo cu(m) Badavito opera feci

U literaturi takvo čitanje daje primjerice Ž. Rapanić.

M. Domijan drugo ime čita Radavito.

N. Budak je u novije vrijeme prenio, prema usmenom priopćenju, drugačije čitanje natpisa. Kako nije objavljeno od autora čitanja, ovdje ga izostavljamo.

D. FREY, 1911, sl. 72; Ž. RAPANIĆ, 1987, 134, 136; N. BUDAK, 2006, 125-126; M. DOMIJAN, 2007, 160-161; M. JARAK, 2010, 102-103.

Kat. br. 100 – Nadvratnik, 11. st.

Rab, crkva sv. Andrije, ugrađen u stube pred ulazom u crkvu, izvorni smještaj nepoznat

Mramor, dužina 191 cm, visina 24 cm, širina 64 cm

Kameni blok s natpisom u dva retka. Spomenik nije u potpunosti sačuvan po dužini, o čemu svjedoči natpis kojemu nedostaje početak i završetak. Natpis

je urezan velikim slovima uz upotrebu kratica. U prvom retku jasno se čitaju cjelovite riječi i kratice:

..DNI·NRI·IHV·XPI·EGO PBR·MADIVS VNA CV..

U drugom retku:

..M INCIA CVM TOTA ECCA·CIONE·HEDIFICABIM..

...D(omi)ni n(ost)ri le(s)u Chr(ist)i ego p(res)b(yte)r Madius una cu[m]..m incia cum tota ecc(lesiastic)a c(ongregat)ione hedificabim[us]... (čitanje R. Katičića)

Prema obliku i veličini kamenog bloka te karakteru natpisa, najvjerojatnije je riječ o nadvratniku, kako je već zapaženo u literaturi.

R. MIHALJČIĆ- L. STEINDORFF, 1982, 16, nr. 21; R. KATIČIĆ, 1998, 635; M. DOMIJAN, 2007, 121-125; M. JARAK, 2010, 102-103; M. JURKOVIĆ, 2013, 210-211.

Kat. br. 101 – Konzola, druga pol. 11. st.

Rab, Ulica Ivana Rabljanina 1, na zidu privatne kuće iz prve pol. 20. st., izvorni smještaj nepoznat.

Vapnenac, dimenzije nedostaju zbog nedostupnosti spomenika.

Dobro sačuvana konzola s lavljom polufigurom. Životinja je prikazana bez stražnjih nogu, s naznačenim krznom i detaljima oblikovanja glave. Na četvrtastom okviru konzole nalaze se ornamentalni ukrasi.

M. DOMIJAN, 2007, 53; T. ILIĆ OLUJIĆ, 2007,

Kat. br. 102 – Kapitel, druga pol. 11. st.

Rab, crkva sv. Andrije, izvorno možda u istoj crkvi.

Mramor, visina: 27 cm, širina stranice u zoni abakusa 28 cm; dijagonala na gornjoj plohi 38 cm.

D. Frey piše o dva identična kapitela koji su se nalazili u vrtu samostana sv. Andrije. On smatra da su mogli pripadati ciboriju u crkvi sv. Ivana Evanđelista. Danas je u kompleksu Sv. Andrije sačuvan samo jedan kapitel, dok o drugome u samostanu nema podataka. (Moguće je da se nalazi na nekom drugom mjestu u Rabu, jer, prema usmenim informacijama, u rapskim dvorištima čuva se poneki kapitel, nažalost bez mogućnosti razgledavanja.)

Dobro sačuvani kapitel ukrašen je akantusovim lišćem raspoređenim u dva horizontalna pojasa. Donji pojas je niži – lišće ima karakteristično istaknut i prema van oblikovan vrh. Listovi u gornjem pojasu su viši i znatnije realistički oblikovani. Vidljiva je znatna upotreba svrdla kojim su izrađene veće i manje rupice. Iznad gornjeg pojasa listova, na sve četiri stranice kapitela, u zoni abakusa i niže, oblikovane su po dvije sučelice postavljene ptice. Ptice su vrlo skladnih proporcija, iako sve nisu u svim detaljima posve iste. Svrdlo je upotrebjeno kod izrade listova, a kod ptica samo kod izrade očiju i to samo kod dva para ptica.

D. FREY, 1911, 75, 80, fig. 70; M. JURKOVIĆ, 1989, 125; M. DOMIJAN, 2004, 17; M. DOMIJAN, 2007, 121; P. VEŽIĆ- M. LONČAR, 2009, 74; T. MARASOVIĆ, 2009, 137; M. JARAK, 2010, 99.

Kat. br. 103 - Ulomak stupića, 11. st.

Rab, crkva sv. Andrije (uzidan iznad oltara južnoga zida crkve); izvorni smještaj nepoznat; vjerojatna je pripadnost ranoromaničkom kompleksu samostana sv. Andrije

Vapnenac, visina: 44 cm, promjer: 17 cm, oplošje: 58 cm

Okrugli stupić sav ukrašen gusto isprepletenim vegetabilnim motivima. Na oba kraja stupić je oštećen. Specifično je ukrašavanje cijele površine stupića. Površina je ispunjena troprutim, međusobno povezanim trakama i vegetabilnim motivima velikih listova ili cvjetova. U oblikovanju vegetabilnih motiva korišteno je svrdlo.

M. JURKOVIĆ, 1989, 125; M. DOMIJAN, 2004, 17; M. DOMIJAN, 2007, 124; M. JARAK, 2010, 99.

Kat. br. 104 – Ulomak pluteja, 11. st.

Rab, crkva sv. Andrije (uzidan u južni zid crkve); izvorni smještaj nepoznat; možda je pripadao ranoromaničkom kompleksu samostana sv. Andrije.

Vapnenac, širina 41 cm, visina 33 cm

Ulomak ploče (vjerojatno pluteja) s troprutim trakama i vegetabilnim motivima. Ističe se veliki višelatični cvijet ili list kojim vitica završava. Nazire se jedan bočni rubni završetak spomenika.

M. JURKOVIĆ, 1989, 125; M. JARAK, 2010, 99-100.

Kat. br. 105 – Kapitel, druga pol. 11. st.

Zadar, Arheološki muzej; izvorni smještaj nepoznat. I. Petricioli navodi da su kapitel Arheološkom muzeju u Zadru darovali franjevci iz samostana sv. Eufemije na Rabu. To ipak ne govori o izvornom smještaju kapitela na Rabu: naime kamporski franjevci imaju veliku arheološku zbirku predmeta različitog porijekla.

Vapnenac, visina 36 cm, širina stranice u gornjem dijelu 28 cm, promjer gornje plohe 31 cm, dijagonala 40 cm, promjer udubljenja na donjoj plohi kapitela 11 cm, promjer donje plohe kapitela 22 cm

Kapitel kubičnog oblika s plastično istaknutim gornjim rubnim dijelom i lagano profiliranim završetkom. Cijelu površinu prekrivaju prepleti troprutih traka i biljnih vitica te veliki, istaknuti likovi ptica. Prikazani su i četveronošci. Reljef je plitak, a pri izradi je upotrebljeno svrdlo. U očima nekih ptica sačuvani su olovni umetci.

M. SABLJAR, bez godine, 44; G. SMIRICH, 1894, 19; D. FREY, 1911, 75-76; G. BERSA, 1926, 132; J. STRZYGOWSKI, 1927, 160; J. STRZYGOWSKI, 1929, 170; LJ. KARAMAN, 1930, 78, Sl. 60; D. DERCSÉNYI, 1934, 27; I. PETRICIOLI, 1960, 66, T. XXV; J. BELAMARIĆ, 2001, 37; M. DOMIJAN, 2004, 30; M. DOMIJAN, 2007, 52; P. VEŽIĆ – M. LONČAR, 2009, 74; T. MARASOVIĆ, 2009, 117; M. JARAK, 2010, 100-101.

Kat. br. 106 – Ulomak pluteja, 11. st.

Rab, lapidarij, pronađen u katedrali sv. Marije Velike; izvorno u katedrali.

Ulomak je pronađen u prezbiteriju katedrale pri konzervatorsko-istraživačkim radovima koje je vodio M. Domijan 1997.-98. godine.

Mramor, dužina: 32 cm, visina: 22 cm, debljina: 16 cm.

Ulomak pluteja s motivom virovite rozete s trolisnim završetkom.

M. DOMIJAN, 2007, 53; M. JARAK, 2010, 101.

Kat. br. 107 – Ulomak pilastra, 11. st.

Rab, Gradski lapidarij; izvorno vjerojatno u katedrali sv. Marije u Rabu

Mramor, širina 24 cm, visina 23 cm, debljina 14 cm; širina utora s lijeve strane 7 cm, širina utora s desne strane 9 cm

Manji ulomak donjega dijela pilastra. Na obje bočne strane sačuvani su utori različitih dimenzija. Širi utor počinje od same baze pilastra. Na drugoj bočnoj strani uži utor započinje na visini od 10-ak cm od baze. Spomenik je ukrašen motivom virovite rozete unutar dvoprute trake koja ima trolisno oblikovan otvoreni završetak. Motiv na pilastru je vrlo sličan motivu na ulomku ranoromaničkog pluteja iz katedrale. To bi upućivalo na pripadnost ulomka katedrali. Budući da je ulomak pluteja iz katedrale također od mramora, atribucija ulomka iz lapidarija katedrali, gotovo je sigurna.

M. JARAK, 2010, 101; M. MILIŠA, 2016, 42.

Kat. br. 108 – Reljef s Kristom na prijestolju – druga pol. 11. st.

Rab, Katedrala sv. Marije Velike, uzidan u sjeverni zid u unutrašnjosti crkve.

Mramor, visina 113 cm, širina 90 cm

Reljef sa središnjim prikazom Krista na prijestolju. Oštećen i sastavljen od sedam ulomaka. Krist je prikazan u prirodnom položaju, u sjedećem stavu, s odjećom koja prirodno pada i slijedi linije tijela. Glava je meko, nježno oblikovana. Kristova desnica je lagano uzdignuta u karakterističnoj gesti, a u lijevoj ruci je knjiga. Prijestolje je naglašeno oblikovano s istaknutim dijelovima (naslonom u obliku lire, sjedalom s jastukom i podnožjem). Središnju scenu uokviruje fino klesani niz akantusovog lišća.

Na temelju različitih mišljenja u literaturi, treba istaknuti mogućnost šireg datiranja reljefa, pri čemu je najvjerojatnija datacija druga pol. 11. st.

R. EITELBERGER VON EDELBERG, 1884, 73-74; T. G. JACKSON, 1887, 216; W. SCHLEYER, 1914, 73; V. BRUSIĆ, 1926, 70, 150; G.J. SZABO, bez godine, 11; L.J. KARAMAN, 1952, 117; M. PRELOG, bez godine, 106; J. BELAMARIĆ, 1997, 60; I. FISKOVIĆ, 2002, 215; M. DOMIJAN, 2005, 18-20; M. DOMIJAN, 2007, 95-98; M. JARAK, 2010, 101-102; M. SKOBLAR, 2012, 171-182.

IZVORI I LITERATURA

- P. Angiolini Martinelli, Altari, amboni, cibori, cornici, plutei con figure di animali e con intrecci, transenne e frammenti vari, u: „*Corpus*“ della scultura paleocristiana bizantina ed altomedioevale di Ravenna, Roma 1968.
- S. Antoljak, *Izvori i literatura o prošlosti otoka Raba od ranoga srednjeg vijeka do godine 1797*, Zadar-Rab 1986.
- A. Arbeiter, S. Noack-Haley, *Christliche Denkmäler des frühen Mittelalters, vom 8. bis ins 11. Jahrhundert*, Mainz am Rhein 1999.
- A. Badurina, Fragmenti iluminiranog evanđelistara iz kraja XI stoljeća u Rabu, *Peristil* 8-9/1965-66, 5-12.
- A. Badurina, Iluminirani kodeksi, u: (ur. M. Jurković, T. Lukšić) *Starohrvatska spomenička baština, Rađanje prvog hrvatskog kulturnog pejzaža*, Zagreb 1996, 185-188.
- I. Barić, *Rapska baština*, Rijeka 2007.
- X. Barral i Altet, Il contributo dei capitelli della basilica di Aquileia alla creazione del corinzio romanico dell' XI secolo, *Antichità altoadriatiche* 19/1981, Udine, 351-357.
- I. Basić, Prilog datiranju zlatnog enkolpija iz Barbata na Rabu, u: *Rapski zbornik II*, 2012, 427-442.
- I. Basić, Ranokršćanski sarkofag iz Trevisa i njegova grupa, *RIPU* 39/2015, 7-20.
- M. Beghelli, *Scultura altomedievale dagli scavi di Santa Maria Maggiore a Trento*, Bologna 2013.
- J. Belamarić, Pojava hrvatske romaničke skulpture, u: M. Jurković, T. Lukšić (ur.), *Starohrvatska spomenička baština, Rađanje prvog hrvatskog kulturnog pejzaža*, Zagreb 1996, 357-370.
- J. Belamarić, Romaničko kiparstvo, u: *Tisuću godina hrvatskog kiparstva*, Zagreb 1997, 43-93.
- J. Belamarić, R. Bužančić, D. Domančić, J. Jeličić Radonić, V. Kovačić, *Ranokršćanski spomenici otoka Brača*, Split 1994.
- J. Belošević, Neobjavljeni ranosrednjovjekovni kameni spomenici s pleternim ukrasom iz Zadra, *Diadora* 4/1968, 271-280.
- J. Belošević, Dva kamena sarkofaga s Crkvine u Galovcu kod Zadra, *ARR* 12/1996, 327-341, T. I-III.
- H. Belting, *Likeness and Presence, A History of the Image before the Era of Art*, Chicago – London, 1996.
- G. Bersa, *Guida storico-artistica di Zara*, Trieste 1926.
- G. Bertelli, *Le diocesi della Puglia centro-settentrionale, Corpus della scultura altomedievale XV*, Spoleto 2002.
- M. Bolla, *La chiesa di San Giorgio di Valpolicella*, Verona 1999.
- A. Bonifačić, *Samostan Svete Eufemije – Kampor na otoku Rabu*, Zagreb 1985.
- T. Brajković, Ž. Krnčević, E. Podrug, *Arheološki vodič po Danilu*, Šibenik 2013.
- R. Bratož, Razvoj organizacije zgodnjekršćanske cerkve na ozemlju Jugoslavije od 3. do 6. stoljetja, *ZČ* 40/1986, 363-395.
- R. Bratož, *Med Italijo in Ilirikom, Slovenski prostor in njegovo sosedstvo v pozni antiki*, Ljubljana 2014.
- R. Bratož, Der Metropolitansprengel von Aquileia vom 5. bis zum frühen 7. Jahrhundert, u: *Die Ausgrabungen im spätantik-frühmittelalterlichen Bischofssitz Sabiona-Säben in Südtirol I* (ured. V. Bierbrauer, H. Nothdurfter), München 2015, 665-700.
- J. Braun, *Der christliche Altar in seiner geschichtlichen Entwicklung, I*, München 1924.

- J. D. Breckenridge, *The numismatic iconography of Justinian II (685-695, 705-711 A.D.)*, New York 1959.
- J. D. Breckenridge, Christ on the lyre-backed throne, *DOP* 34-35/1980-1981, 247-260.
- B. Brenk, Four Langobardic marble reliefs recently acquired by The Cloisters, u: E. C. Parker (ur.) *The Cloisters, studies in honor of the fiftieth anniversary*, New York 1992, 63-85.
- J. Brøndsted, *La basilique des cinq martyrs à Kapljuč, Recherches a Salone, Tome I*, Copenhagen 1928.
- A. Brugnoli, F. Cortellazzo, L'iscrizione del ciborio di San Giorgio di Valpolicella, *Annuario Storico della Valpolicella*, XXVIII/2011-2012, 13-44.
- P. Brugnoli, A. Brugnoli, *San Giorgio di Valpolicella*, Vago di Lavagno 2014.
- V. Brusić, *Otok Rab*, Zagreb 1926.
- H. Buchwald, Eleventh Century Corinthian – Palmette Capitals in the Region of Aquileia, *The Art Bulletin*, 48, 2/1966, 147-158.
- H. Buchwald, Capitelli corinzi a palmette dell' XI secolo nella zona di Aquileia, *Aquileia nostra* 38/1967, 178-222.
- N. Budak, Neki elementi demografsko-ekonomskog razvoja i prostorne organizacije otoka Raba od XI. do kraja XIII. stoljeća, *Rapski zbornik*, Zagreb 1987, 193-197.
- N. Budak, Urban development of Rab – a hypothesis, *HAM* 12/2006, 123-135.
- F. Bulić, J. Bervaldi, Kronotaksa solinskih biskupa uz dodatak Kronotaksa spljetskih nadbiskupa, *BS*, god. 1912, I-IV, god. 1913, II-III.
- S. Bully, M. Jurković, M. Čaušević-Bully, I. Marić, Benediktinska opatija sv. Petra u Osoru – arheološka istraživanja 2006.-2013, *Izdanja HAD-a* 30/2012, Zagreb 2015, 103-127.
- T. Burić, Predromanička skulptura u Trogiru, *SHP*, ser. III, 12, Split 1982, 127-160.
- T. Burić, Kameni namještaj predromaničke crkve sv. Jurja na Putalju iznad Kaštel-Sućurca, *SHP* 13/1983, 147-163.
- T. Burić, Ranosrednjovjekovna skulptura s Kapitula kod Knina, *SHP* 18/1988, 91-117.
- T. Burić, Jedna splitska ranoromanička radionica iz treće četvrtine 11. st., *PPUD* 32, *Prijatelj zbornik I*, Split 1992, 207-221.
- T. Burić, Predromaničke oltarne ograde – vijek uporabe i sekundarna namjena, *SHP* 24/1997, 57-76.
- T. Burić, Putalj u srednjem vijeku, u: T. Burić, S. Čače, I. Fadić, *Sveti Juraj od Putalja*, Split 2001.
- T. Burić, Ulomci predromaničke skulpture iz Žednoga na otoku Čiovu i crkva Sv. Vitala u Divuljama na predjelu Tarce, u: *Scripta Branimiro Gabričević dicata (Zbornik u čast Branimira Gabričevića)*, Trilj 2010, 227-256.
- H. Buschhausen, *Die spätrömischen Metallscrinia und frühchristlichen Reliquiare*, Wien 1971.
- Byzantium and the Arabs*, Thessaloniki 2011.
- N. Cambi, Krist i njegova simbolika u likovnoj umjetnosti starokršćanskog doba u Dalmaciji, *VAHD* 70-71/1968-69, 57-106.
- N. Cambi, La figure du Christ dans les monuments paléochrétiens de Dalmatie, u: *Disputationes Salonitanae* 1970, 51-68.
- N. Cambi, Zapažanja o antičkoj skulpturi na otoku Rabu, *Rapski zbornik*, Zagreb 1987, 175-182.
- N. Cambi, *Atički sarkofazi na istočnoj obali Jadrana*, Split 1988.
- N. Cambi, *Sarkofag Dobroga pastira iz Salone i njegova grupa*, Split 1994.
- N. Cambi, *Antika*, Zagreb 2002.

- N. Cambi, Attis or Someone else on Funerary Monuments from Dalmatia?, u zborniku: *Akten des VII. Internationalen Colloquium über Probleme des provinzialrömischen Kunstschaffens*, Mainz 2003, 511-520.
- N. Cambi, , I sarcofagi della tarda antichità in Istria e Dalmazia, u: *Sarcofagi tardoantichi, paleocristiani e altomedievali, Atti della giornata tematica dei Seminari di Archeologia Cristiana*, Pontificio istituto di archeologia cristiana, Città del Vaticano 2004, 75-96.
- N. Cambi, Kiparstvo na Braču u antičko doba, u: *Arheološka baština otoka Brača, Brački zbornik* 21/2004, 239-269.
- N. Cambi, Srma i dvojne bazilike u Dalmaciji, *Srma – Prižba, starokršćanske dvojne crkve*, Šibenik 2005.
- N. Cambi, *Sarkofazi lokalne produkcije u rimskoj Dalmaciji*, Split 2010.
- P. Chevalier et al., *Catalogue de la sculpture architecturale paléochrétienne de Salone* (ur. N. Duval, E. Marin, C. Metzger), *Salona I, Recherches archéologiques franco-croates à Salone*, Rome –Split 1994.
- P. Chevalier, *Ecclesiae Dalmatiae, Salona II*, Rome-Split 1995.
- Codex diplomaticus Regni Croatiae, Dalmatiae et Slavoniae I*, (ur. M. Kostrenčić, obrada izvora: J. Stipišić, M. Šamšalović), Zagreb 1967.
- K. J. Conant, Mediaeval Academy Excavations at Cluny, *Speculum*, 4, No.3/1929, 291-302.
- K. J. Conant, The Iconography and the Sequence of the Ambulatory Capitals of Cluny, *Speculum*, 5, No. 3/1930, 278-287.
- R. Coroneo, *Scultura altomedievale in Italia*, Cagliari 2005.
- G. Cuscito, Le origini cristiane e la prima basilica episcopale di Osseo (Liburnia), *AMSIA* 102 (50 N.S.), 2002, 121-154.
- J. Ćus-Rukonić, *Predromanička, protoromanička i ranoromanička skulptura na otocima Cresu i Lošinju*, Cres 1991.
- J. Ćus-Rukonić, The early Christian topography of the archipelago of Cres and Lošinj, u: *Acta XIII Congressus Internationalis Archaeologiae Christianae*, Città del Vaticano-Split 1998, III, 209-232.
- J. Ćus-Rukonić, Ranokršćanska skulptura grada Cresa, *His.Ant.* 18/2, 2009, 307-313.
- S. Čače, Civitates Dalmatiae u „Kozmografiji“ Anonima Ravenjanina, *Diadora* 15/1993, 347-440.
- M. Čaušević-Bully, S. Bully, Esquisse d'un paysage monastique insulaire dans le nord de l'Adriatique: l'archipel du Kvarner (Croatie), *HAM* 19/2013, 167-182.
- Z. Čubrović, kat. br. 17, u *Zagovori svetom Tripunu, Blago Kotorske biskupije*, Zagreb 2009, 102-103.
- A. Deanović, *Mali vječni grad Osor*, Osor 1981.
- V. Delonga, *Latinski epigrafički spomenici u ranosrednjovjekovnoj Hrvatskoj*, Split 1996.
- V. Delonga, *Ranoromanički natpisi grada Splita*, Split 1997.
- V. Delonga, Predromanički ciborij iz Svete Marte u Bijaćima, *SHP* 26/1999, 287-318.
- Ž. Demo, *Zlato i srebro srednjeg vijeka u Arheološkom muzeju u Zagrebu*, Zagreb 2014.
- E. Destefanis, *La diocesi di Piacenza e il monastero di Bobbio, Corpus della scultura altomedievale XVIII*, Spoleto 2008.
- M. Domijan, Ostaci utvrde Sv. Damijana u Barbatu na otoku Rabu, *Diadora* 14, Zadar 1992, 325-344.
- M. Domijan, *Rab u srednjem vijeku*, Split 2004.
- M. Domijan, *Katedrala Sv. Marije Velike u Rabu*, Split 2005.
- M. Domijan, *Rab – grad umjetnosti*, Barbat-Zagreb 2007.

- W. Dorigo, I capitelli Veneziani nel corpus dei capitelli Adriatici di ispirazione corinzia del secolo XI, *PPUD* 32,1/1992, 237-247.
- E. Dyggve, R. Egger, *Forschungen in Salona III, Der altchristliche Friedhof Marusinac*, Vienne 1939.
- A. Effenberger, *The Museum of Byzantine Art in the Bode Museum*, Berlin 2008.
- R. Egger, *Der altchristliche Friedhof Manastirine, Forschungen in Salona II*, Wien 1926.
- R. Eitelberger von Edelberg, *Die mittelalterlichen Kunstdenkmale Dalmatiens in Arbe, Zara, Nona, Sebenico, Traù, Spalato und Ragusa*, Wien 1884. Prijevod : R. Eitelberger von Edelberg, *Srednjovjekovni umjetnički spomenici Dalmacije u Rabu, Zadru, Ninu, Šibeniku, Trogiru, Splitu i Dubrovniku*, Zagreb 2009.
- K. Ericsson, The Cross on Steps and the Silver Hexagram, *Jahrbuch ÖBG*, XVII/1968, 149-164.
- M. Exner (ur.), *Stuck des frühen und hohen Mittelalters*, München 1996.
- A. Faber, M. Zaninović, Danilo kod Šibenika, *AP* 5/1963, 103-105.
- A. Fatucchi, *La diocesi di Arezzo, Corpus della scultura altomedievale IX*, Spoleto 1977.
- S. Filipova, *Early Byzantine Capitals in the Republic of Macedonia*, Skopje 2006.
- I. Fisković, Ranokršćanski sarkofazi s otoka Brača, *VAHD* 75, Split 1981, 105-132.
- I. Fisković, Solinski tip ranokršćanskih sarkofaga, *ARR* 12, Zagreb 1996, 117-140.
- I. Fisković, *Reljef kralja Petra Krešimira IV*, Split 2002.
- D. Frey, S. Giovanni Battista in Arbe, *Jahrbuch des Kunsthistorischen Institutes der K. K. Zentralkommission für Denkmalpflege*, Heft I-IV, 1911.
- D. Frey, *Der Dom von Arbe*, Wien 1912.
- B. Fučić, Izvještaj o putu po otocima Cresu i Lošinju, *Ljetopis JAZU* 55/1949.
- B. Fučić, *Stara katedrala Sv. Marije u Osoru*, Zagreb 1982.
- B. Fučić, Sarkofag iz Bala, *Peristil* 29/1986, 23-26.
- C. Gaberscek, *La scultura nel Friuli – Venezia Giulia - L'alto Medioevo e il Romanico*, Pordenone 1988.
- B. Gabričević, Sarkofag nadbiskupa Ivana pronađen u podrumima Dioklecijanove palače, *VAHD* 62/1960,
- W. Gerber, *Die Bauten im nordwestlichen Teile der Neustadt von Salona, Forschungen in Salona I*, Wien 1917.
- F. Gerke, *Christus in der spätantiken Plastik*, Berlin 1941.
- A. Glavičić, Pregled starokršćanske i srednjovjekovne baštine Like, Podgorja i grada Senja, *Senjski zbornik* 30/2003,
- M. Glavičić, Prilozi proučavanju poleogeneze i urbanističkog razvoja antičke Senije, *RFFZd* 32(19)/1992-93, 79-104.
- V. P. Goss, *Predromanička arhitektura u Hrvatskoj*, Zagreb 2006.
- F. Goßlau, *Die Stiftskirche zu Quedlinburg*, Quedlinburg, bez godine izdanja.
- P. Grierson, *Catalogue of the Byzantine Coins in the Dumbarton Oaks Collection and in the Whittemore Collection*, Volume 3, Part I, Washington 1973.
- P. Grierson, *The Coins of Medieval Europe*, London 1991.
- Ph. Grierson, *Byzantine Coinage*, Washington 1999.
- P. Grierson – M. Blackburn, *Medieval European Coinage, 1. The Early Middle Ages (5th -10th centuries)*, Cambridge 1986.
- A. Gulin, *Hrvatski srednjovjekovni kaptoli Dalmacije, Hrvatskog primorja, Kvarnerskih otoka i Istre*, Zagreb 2008.
- Z. Gunjača, *Srima – kompleks kasnoantičke sakralne arhitekture*, Šibenik 1985.
- W. Hahn, *Moneta Imperii Byzantini, Band 3, Von Heraclius bis Leo III Alleinregierung (610-720)*, Wien 1981.

- W. Hahn – M. A. Metlich, *Money of the Incipient Byzantine Empire (Anastasius I – Justinian I, 491-565)*, Wien 2000.
- W. Hahn, M. Metlich, *Money of the Incipient Byzantine Empire Continued (Justin II – Revolt of the Heraclii, 565-610)*, Wien 2009.
- C. Heitz, Composantes occidentales de l'architecture romane d'Aquilée, *Antichità altoadriatiche* 19/1981, 309- 323.
- C. Heitz, *Gallia praeromanica – Die Kunst der merowingischen, karolingischen und frühromanischen Epoche in Frankreich*, Wien 1982.
- E. Hilje, *Spomenici srednjovjekovnoga graditeljstva na Pagu*, Zadar 1999.
- Hrvati i Karolinzi, 2. dio, *Katalog* (ur. A. Milošević), Split 2000.
- T. Ilić Olujčić, Le portail à tympan de l'église Saint-Pierre de Supetarska Draga sur l'île de Rab, *HAM* 13, 2/2007, 457-464.
- M. Ivanišević, Salonitanski biskupi, *VAHD* 86/1993, 223-252.
- M. Ivanišević, *Povijesni izvori*, u: (E. Marin, ur.), *Salona Christiana*, Split 1994, 105-195.
- T. G. Jackson, *Dalmatia, the Quarnero and Istria*, Oxford 1887, Vol. 1-3.
- N. Jakšić, Ulomci skulpture 11. stoljeća iz Osora, *Izdanja HAD-a* 7/1982,
- N. Jakšić, Tipologija kapitela 11. stoljeća u Dalmaciji, *SHP*, III. ser. 13, Split 1983, 203-215.
- N. Jakšić, Preživjele ranokršćanske crkve u srednjovjekovnoj ninskoj biskupiji, *Diadora* 15/1993, 127-143.
- N. Jakšić, Klesarska radionica iz vremena kneza Branimira, *SHP* 22/1995, 141-150.
- N. Jakšić, Predromaničko kiparstvo, u: *Tisuću godina hrvatskog kiparstva*, Zagreb 1997, 13-35.
- N. Jakšić, Reljefi trogirске klesarske radionice iz crkve Sv. Marte u Bijaćima, *SHP* 26/1999, 265-285.
- N. Jakšić, E. Hilje, *Kiparstvo I, Od IV. do XVI. stoljeća*, Zadar 2008.
- N. Jakšić, Dalmatinski primjeri reljefa u stilu liutprandovske „renesanse“, u: *Renesansa i renesansa u umjetnosti Hrvatske: zbornik radova sa znanstvenih skupova „Dani Cvita Fiskovića“ održanih 2003. i 2004. g.*, Zagreb 2008, 395–405.
- M. Jarak, Plutej s otoka Raba iz kasnijega 6. ili 7. st., *Opusc. arch.* 29, Zagreb 2005, 275-286.
- M. Jarak, Prilog istraživanju porijekla predromaničke plastike na otocima Cresu i Rabu, *SHP* ser. III, 34, Split 2007, 57-77.
- M. Jarak, Rani predromanički zabati s otoka Krka, Cresa, Raba i Paga, *Arch.Adri.* 2,2, Zadar 2008, 379-391.
- M. Jarak, Starokršćanska i ranosrednjovjekovna skulptura otoka Raba, *SHP* 37/2010, 77-109.
- M. Jarak, Neki primjeri predromaničkog uređenja katedrala na istočnome Jadranu, *Gunjačin zbornik*, Split 2010,
- M. Jarak, On the origin of early Christian sculpture from the islands of Krk, Cres, Rab and Pag, *Atti del XV Congresso Internazionale di Archeologia Cristiana – Episcopus, civitas, territorium (Toledo 2008)*, Vaticano 2013, Pars II, 1553-1566.
- M. Jarak, Zadarski pluteji sa središnjim istaknutim križem – prilog poznavanju kasnoantičkog klesarstva u Dalmaciji, u: *Majstorske radionice u umjetničkoj baštini Hrvatske. Zbornik Dana Cvita Fiskovića V* (ur. D. Milinović, A. Marinković, A. Munk), Zagreb 2014, 9-19.
- M. Jarak, Notes on early Christian ambos and altars in the light of some fragments from the islands of Pag and Rab, *ASMOSIA XI*, Split 2015, tekst priopćenja.
- J. Jeličić-Radonić, *Gata – Crkva Justinijanova doba*, Split 1994.
- J. Jeličić-Radonić, Altar types in early Christian churches in the province of Dalmatia, *HAM* 11/2005, 19- 28.
- B. Johannson-Meery, *Karolingerzeitliche Flechtwerksteine aus dem Herzogtum Baiern und aus Bayerisch-Schwaben*, München 1993.

- I. Josipović, Radionica plutejâ zadarske katedrale, *Ars Adriatica* 4, 2014, 43-62.
- B. Juraga, Srednjovjekovni kameni spomenici na području Biograda, *Diadora* 9, 1980, 445-471.
- A. Jurčević, O klesarskim radionicama koje su djelovale na lokalitetu Crkvina u Biskupiji kod Knina, *SHP* 41, 2014, 127-160.
- R. Jurić, Archaeological Excavation of the Church of St. Nicholas in Povljana on the Island of Pag, *Diadora* 14/1992, 357-374.
- R. Jurić, Srednjovjekovni spomenici u velebitskom Podgorju, u: *Paklenički zbornik 1*, Starigrad – Paklenica 1995, 246-253.
- R. Jurić, *Srednjovjekovni spomenici na privlačkom području*, Privlaka-Zagreb 2000, 71-79.
- R. Jurić, Crkva sv. Petra u Starigradu Paklenici, u: *Senjski zbornik* 30/2003, 649-658.
- R. Jurić, Starigrad Paklenica – Sv. Petar, *HAG* 1/2004, 200-201.
- R. Jurić, Starigrad Paklenica – Sv. Petar, *HAG* 2/2005, 316.
- M. Jurković, Prilog istraživanju predromanike na otocima gornjeg Jadrana, *Izdanja HAD-a* 13, Zagreb 1989, 121-128.
- M. Jurković, Crkvena reforma i ranoromanička arhitektura na istočnom Jadranu, *SHP* ser. III, 20, Split 1990, 191-213.
- M. Jurković, Oratorij-relikvijarij i deambulatorij crkve sv. Ivana u Rabu, *RIPU* 14 /1990, 81-91.
- M. Jurković, Il ciborio di Novigrad (Cittanova d'Istria), *HAM* 1, Zagreb 1995, 141-149.
- M. Jurković, *Novigrad istarski između 7. i 12. stoljeća*, Split 1996.
- M. Jurković, Pojava romaničke arhitekture u Hrvatskoj, u: M. Jurković, T. Lukšić (ur.), *Starohrvatska spomenička baština, Rađanje prvog hrvatskog kulturnog pejzaža*, Zagreb 1996, 325-338.
- M. Jurković, Monasteri insulari dell'arcipelago del Quarnero dell'XI e del XII secolo, *HAM* 19/2013, 205-218.
- M. Jurković, Un raro motivo iconografico sulla scultura altomedievale – i senmurv di Arbe e Nevidane, u: *Scripta in honorem Igor Fisković – Zbornik povodom sedamdesetog rođendana*, Zagreb – Motovun 2015, 43-51.
- M. Jurković, I. Tenšek, Novootkrivena ranokršćanska crkva na otoku Rabu, *Obavijesti HAD-a* 22/1, 1990, 38-40.
- M. Jurković, I. Matejčić, J. Zihel, *Novigradski lapidarij*, Novigrad-Cittanova 2006.
- M. Jurković, T. Turković, Utvrda sv. Kuzme i Damjana u Barbatu na otoku Rabu – revizijska istraživanja, *Rapski zbornik II*, Rab 2012, 15-36.
- M. Jurković, G. P. Brogiolo, T. Turković, A. Chavarria Arnau, I. Marić, Kaštelina na otoku Rabu – od rimske vile do ranobizantske utvrde, *Rapski zbornik II*, 1-14.
- F. Juroš-Monfardin, Pitanje likovnog kontinuiteta u Istri na primjeru pluteja iz Valbandona, u: *Starohrvatska spomenička baština, Rađanje prvog hrvatskog kulturnog pejzaža*, Zagreb 1996, 105-112.
- Lj. Karaman, *Iz kolijevke hrvatske prošlosti*, Zagreb 1930.
- Lj. Karaman, O počecima srednjovjekovnog Splita do godine 800., *VHAD* 18-21, Zagreb 1937-1940, 419-434.
- Lj. Karaman, O spomenicima VII i VIII st. u Dalmaciji i o pokrštenju Hrvata, *VHAD* 22-23/1942-43, 73-113.
- Lj. Karaman, Pregled umjetnosti u Dalmaciji (od doseljenja Hrvata do pada Mletaka) u: *Odabrana dijela*, Split 1986, 57-184.
- R. Katičić, Imena dalmatinskih biskupija i njihovih biskupa u aktima ekumenskoga koncila u Niceji godine 787., *Uz početke hrvatskih početaka*, Split 1993, 25-35.
- R. Katičić, *Litterarum studia*, Zagreb 1998.
- M. Katić, Antički kamenolom u uvali Srebrena na otoku Visu, *Klesarstvo i graditeljstvo XX*, 3-4/2009, 28-34.

- R. Kautzsch, *Kapitelstudien – Beiträge zu einer Geschichte des spätantiken Kapitells im Osten vom vierten bis ins siebente Jahrhundert*, Berlin-Leipzig 1936.
- R. Kautzsch, Die langobardische Schmuckkunst in Oberitalien, *Römisches Jahrbuch für Kunstgeschichte* 5, 1941, 1-48.
- N. Klaić, *Povijest Hrvata u ranom srednjem vijeku*, Zagreb 1971.
- T. Klauser, Studien zur Entstehungsgeschichte der christlichen Kunst, *JAC* 1/1958, 20-51, 3/1960, 112-132, 5/1962, 113-124, 7/1964, 67-76, 8-9/1965-66, 126-170.
- T. Klauser, F. W. Deichmann, *Frühchristliche Sarkophage in Bild und Wort*, Olten 1966.
- G. Koch, *Early Christian Art and Architecture, An Introduction*, London 1996.
- G. Koch, Sarkophage des 5. und 6. Jahrhunderts im Osten des Römischen Reiches, u *Radovi XIII. međunarodnog kongresa za starokršćansku arheologiju*, II, Città del Vaticano – Split 1998, 439-478.
- G. Koch, *Frühchristliche Sarkophage*, München 2000.
- J. Kollwitz, *Oströmische Plastik der theodosianischen Zeit*, Berlin 1941.
- M. Lavers, I cibori d'altare delle chiese di Classe e di Ravenna, *Fel.Rav.*, ser. IV, fasc. 2(102), 1971, 131-215.
- M. Lavers, I cibori di Aquileia e di Grado, *AAAd* VI/1974, 119-165.
- A. Lipinsky, La crux gemmata, *Fel.Rav.* 81-82/1960, 5-62.
- S. Lulić, Opus columnarum katedrale sv. Marije u Krku, *SHP* 32/2005, 113-128.
- Made of marble...Sculpture from the collection of the Museum of Byzantine culture, Thessaloniki* 2012.
- T. Marasović, Oltarna ograda u hrvatskoj predromanici, *Zbornik II. kongresa hrvatskih povjesničara umjetnosti*, Zagreb 2006, 101-120.
- T. Marasović, *Dalmatia praeromanica, sv. II Korpus arhitekture, Kvarner i sjeverna Dalmacija*, Split-Zagreb 2009.
- E. Marin, N. Gauthier, F. Prévot et al., *Salona IV: recherches archeologiques franco-croates a Salone: inscriptions de Salone chrétienne: I ve – VIIe siècles*, Rome-Split 2010.
- V. Marinković - M. Miliša, *Marmore laudata Brattia (katalog izložbe)*, Split 2015.
- D. Maršić, Skulptura u: *Srima – Prižba, starokršćanske dvojne crkve*, Šibenik 2005, 71-188.
- B. Marušić, Komplex basilike sv. Sofije u Dvogradu, *HA* 3/1972.
- B. Marušić, Doprinos poznavanju povijesno-umjetničkih spomenika kaštela Bale u južnoj Istri, *SHP* 13/1983, 81-104.
- B. Marušić, Ricerche archeologiche nella basilica di S. Quirino presso Dignano, *AMSIA* XVII/1986-87, 39-81.
- B. Marušić, Kasnoantički kaštel Novigrad (Istra) u svjetlu arheološke građe, *Diadora* 11, 1989, 285-322.
- B. Marušić, Predromanička skulptura Novigrada (Istra), *Diadora* 16-17, Zadar 1994-95, 325-364.
- I. Matejčić, S. Mustač, *Kiparstvo od 4. do 13. stoljeća*, Poreč 2014.
- T. Mathews, *Byzantium: From Antiquity to the Renaissance*, Yale 1998.
- M. Matijević Sokol, *Toma Arhiđakon i njegovo djelo*, Jastrebarsko 2002.
- M. Matijević-Sokol, Latinska epigrafija otoka Krka od IX. do XII. stoljeća. Prilog kontekstualizaciji novopronađenog natpisa u gradu Krku, u: (T. Galović, ur.) „Az grišni diak Branko pridivkom Fučić“ – *Radovi međunarodnoga znanstvenog skupa o životu i djelu akademika Branka Fučića (1920.-1999.)*, Malinska – Rijeka – Zagreb 2011, 739-757.
- J. Medini, Provincija Liburnija, *Diadora* 9/1980, 363-436.
- R. Menalo, *Ranosrednjovjekovna skulptura*, Dubrovnik 2003.
- A. Mentzos, Hagia Sophia, u: *Impressions, Byzantine Thessalonike through the photographs and drawings of the British School at Athens (1888-1910)*, Thessaloniki 2012, 105-125.

- E. von Mercklin, *Antike Figuralkapitelle*, Berlin 1962.
- R. Meyer, *Frühmittelalterliche Kapitelle und Kämpfer in Deutschland*, Berlin 1997.
- B. Migotti, Dekorativna ranokršćanska plastika jaderskog i salonitanskog područja. Temeljne osobine i međusobne razlike, *Diadora*, 13/1991, 291-312.
- I. Mihajlović, Antički brodolom sa sarkofazima kod Sutivana na otoku Braču, *His. Ant.* 21/2012, 649-655.
- R. Mihaljčić, L. Steindorff, *Namentragende Steininschriften in Jugoslawien vom Ende des 7. bis zur Mitte des 13. Jahrhunderts*, Wiesbaden 1982.
- D. Miletić, V. Štrkalj, Arheološka istraživanja u lađama crkve sv. Marije u Zadru, *GZSKH* 2-3/1976-77, 117-130.
- M. Miliša, Interpretacije predromaničke pleterne skulpture iz aspekta polikromije i postupka izrade samih kamenih reljefa, u: *Zbornik radova s prve medievističke znanstvene radionice u Rijeci* (ur. K. Jovanović – S. Miljan), Rijeka 2014, 173-205.
- M. Miliša, Motiv virovite ruže na predromaničkom liturgijskom namještaju, u: *Radovan Ivančević 1931.-2004.*, Zagreb 2016, 35-51.
- A. Milošević, Prva ranosrednjovjekovna skulptura iz crkve Sv. Marte u Bijaćima, *SHP* 26, 1999, 237-263.
- A. Milošević, *Crkva Sv. Marije, mauzolej i dvori hrvatskih vladara u Biskupiji kraj Knina*, Split 2002.
- M. Mirabella Roberti, La chiesa e le mura di San Lorenzo del Pasenatico, *AMSIA XXVII-XXVIII*, n.s., 1979-1980, 63-88.
- A. Mišković, Suodnos oltara i konfesija, *Diadora* 22, 2008. 173-190.
- A. Mišković, Motiv krizmona i Kalvarije na ranokršćanskim plutejima sa zadarskog područja, *BS* 83/2013, br. 4, 859-876.
- A. Mišković, Klesarski mjerni sistem i mramorne ploče s prikazom Kalvarije u Zadru u doba kasne antike, *Diadora* 28/ 2014, 219-237.
- D. Mlacović, Supetarska Draga na Rabu v srednjem veku, *Raukarov zbornik*, Zagreb 2005, 513-535.
- E. Napione, *La diocesi di Vicenza, Corpus della scultura altomedievale XIV*, Spoleto 2001.
- B. Nedved, *Felix Arba, Pregled povijesti i spomenika otoka Raba u rano rimsko doba*, Rab 1990.
- H. Nothdurfter, *St. Benedikt in Mals*, Lana 2002.
- N. Novak, *Omišalj – Tragovi kršćanskog identiteta*, Zagreb-Omišalj 2011.
- R. Olivieri Farioli, La scultura architettonica, u „*Corpus*“ della scultura paleocristiana bizantina ed altomedioevale di Ravenna, Roma 1969.
- I. Ostojić, *Benediktinci u Hrvatskoj, II*, Split 1964.
- R. Ousterhout, *Master Builders of Byzantium*, Philadelphia 2008, 32-33.
- G. Panazza, A. Tagliaferri, *La diocesi di Brescia, Corpus della scultura altomedievale III*, Spoleto 1966.
- P. F. Panazza, u: *Il futuro dei Longobardi – L'Italia e la costruzione dell'Europa di Carlo Magno*, Milano 2000 (ur. C. Bertelli, G. P. Brogiolo), 508, 521 (br. 479).
- L. Pani Ermini, *La diocesi di Roma, Corpus della scultura altomedievale VII, 2*, Spoleto 1974.
- M. Parica, Nekoliko primjera lučkih instalacija antičkih kamenoloma na dalmatinskim otocima, *His. Ant.* 21/2012, 345-353.
- Ž. Peković, *Crkva Sv. Petra Velikoga, Dubrovačka predromanička katedrala i njezina skulptura*, Dubrovnik-Split 2010.
- I. Petricioli, Fragmenti skulpture od VI. do VIII. stoljeća iz Zadra, *Diadora* 1, Zadar 1960, 175-195.

- I. Petricioli, *Pojava romaničke skulpture u Dalmaciji*, Zagreb 1960.
- I. Petricioli, Osvrt na ninske građevine i umjetničke spomenike srednjega i novoga vijeka, *Radovi Instituta JAZU u Zadru 16-17*, Zadar 1969, 299-354.
- I. Petricioli, I più antichi edifici cristiani a Zadar (Zara), *AV 23*, Ljubljana 1972, 332-342.
- I. Petricioli, Reljef konjanika iz Pridrage, u: *Tragom srednjovjekovnih umjetnika*, Zagreb 1983, 47-52.
- I. Petricioli, *Od Donata do Radovana*, Split 1990.
- I. Petricioli, Na tragu klesarske radionice iz 11. st., *VAHD 86*, 1994, 287-292.
- I. Petricioli, Sculpture in Zadar between the late Roman and pre-Romanesque periods, *HAM 1*, Zagreb 1995, 74-83.
- A. Piteša, Predromanički kameni namještaj iz crkve sv. Petra Starog na Lučcu u Splitu, *VAHD 100/ 2007*, 105-124.
- A. Piteša, *Ranosrednjovjekovni kameni spomenici u Arheološkome muzeju u Splitu*, Split 2012.
- S. Popović, Kamenolomi Starogradskog zaljeva: problematika podrijetla kamena korištenog za izgradnju bedema antičkog Fara, *Arch.Adri. 6/2012*, 107-128.
- P. Porta, Rilievi altomedievali di Cittanova d'Istria, *AMSIA 32 N. S.*, 1984, 145-171.
- M. Prelog, „Međurazdoblje“ (305 – 1105. g.) i bizantski faktor u umjetnosti istočne obale Jadrana, u: *Milan Prelog, Djela 2*, Zagreb, bez godine, 83-106.
- F. Rački, *Documenta historiae chroaticae periodum antiquam illustrantia*, Zagrabiae 1877.
- P. Radoměský, Byzantské mince v pokladu v Zemianském Vrbovku, *PA XLIV,1/1953*, 109-127.
- Ž. Rapanić, *Predromaničko doba u Dalmaciji*, Split 1987.
- Ž. Rapanić, Oltarna ograda splitskog priora Furmina, *PPUD 35*, 1995, Petriciolijev zbornik, 327-344.
- Ž. Rapanić, Od grčkih kolonista do franačkih misionara. Povijesno kulturna slika hrvatskoga prostora, u: *Arheološki nalazi karolinškog obilježja u Hrvatskoj*, Split 2001, 6-41.
- Ravennatis Anonymi, *Cosmographia et Gvidonis Geographica*, Berolini 1860.
- D. Rendić-Miočević, *Iliri i antički svijet*, Split 1989.
- M. Restle, *Kunst und byzantinische Münzprägung von Justinian I. bis zum Bilderstreit*, Athen 1964.
- M. Rizner, Arheološka topografija otoka Raba, *Rapski zbornik II*, Rab 2012., 37-42.
- L. Rodley, *Byzantine art and architecture – An introduction*, Cambridge 1994.
- M. Sabljar, *Rab, Knjiga 3, 4*, Sign. MKUZKB – OMS.
- W. Schleyer, *Arbe, Stadt und Insel, ein Schatzkästlein der Natur und Kunst in Dalmatien*, Wiesbaden 1914.
- H. Schlunk, T. Hauschild, *Die Denkmäler der frühchristlichen und westgotischen Zeit*, Mainz am Rhein 1978.
- J. Serra, *La diocesi di Spoleto, Corpus della scultura altomedievale II*, Spoleto 1961.
- C. D. Sheppard, Byzantine Carved Marble Slabs, *The Art Bulletin*, Vol. 51, No. 1, 1969, 65-71.
- C. D. Sheppard, Pre-Romanesque Sculpture: Evidence for the Cultural Evolution of the People of the Dalmatian Coast, *Gesta*, 23/1, 1984, 7-16.
- G. Skelac – K. Vodička, Rab – ulica Dinka Dokule, *HAG 3/2006*, 307-308.
- M. Skoblar, Prilog proučavanju ranosrednjovjekovne skulpture na otoku Krku, *SHP 33/2006*, 59-89.
- M. Skoblar, Ranokršćanska bazilika na lokalitetu Jaz kod Novalje, 22/ Diadora 2007, 159-171.
- M. Skoblar, Marble Relief with Enthroned Christ from Rab, *SHP 39/2012*, 171-182.

- G. Smirich, La collezione dei monumenti medioevali nel Museo di S. Donato in Zara, *Ephemeris Bihačensis* 1894.
- L. Sotira, *Gli altari nella scultura e nei mosaici di Ravenna (V-VIII secolo)*, Bologna 2013.
- R. Starac, *Ranokršćanski crkveni kompleks u šumi Cickini u Malinskoj na otoku Krku*, Malinska 2006.
- S. W. Stevenson, *A Dictionary of Roman Coins*, London 1964 (reprint izdanja iz 1889.).
- D. E. Strong, Some early examples of the composite capital, *JRS* 50/1960, 119-128.
- J. Strzygowski, *O razvitku starohrvatske umjetnosti*, Zagreb 1927.
- J. Strzygowski, *Die altslavische Kunst*, Augsburg 1929.
- M. Suić, Liburnia Tarsaticensis, u: *Adriatica praehistorica et antiqua*, Zagreb 1970, 705-716.
- M. Suić, *Antički grad na istočnom Jadranu*, Zagreb 1976.
- Gj. Szabo, *Otok Rab i njegovi spomenici. Vodič, rukopis, bez godine*.
- T. Šeparović, Katalog ranosrednjovjekovne skulpture iz crkve Sv. Marte u Bijaćima kod Trogira, *SHP* 26/1999, 141-187.
- F. Šišić, *Priručnik izvora hrvatske historije, Dio I, čest 1. (do god. 1107.)*, Zagreb 1914.
- A. Šonje, Kasnoantički spomenici na otoku Pagu, *Peristil* 24/1981, 5-26.
- V. Štrkalj, Il restauro della chiesa di S. Maria a Zara: un contributo allo studio dei capitelli corinzi dell'XI secolo nell'altoadriatico, *Antichità altoadriatiche* 26, II/1985, 475-496.
- A. Tagliaferri, *Le diocesi di Aquileia e Grado, u: Corpus della scultura altomedievale X*, Spoleto 1981.
- M. Takács, Ornamentale Beziehungen zwischen der Steinmetzkunst von Ungarn und Dalmatien im XI Jahrhundert, *HAM* 3/1997, 165-178.
- S. Tavano, Scultura altomedioevale in Aquileia fra oriente e occidente, *Antichità altoadriatiche* 19/1981, 325-349.
- A. Terry, The Sculpture at the Cathedral of Eufrasius in Poreč, *DOP* 42/1988, 13-64.
- Ž. Tomičić, Arheološka svjedočanstva o ranobizantskom vojnom graditeljstvu na sjevernojadranskim otocima, *Prilozi IAR* 5-6/1988-89, 29-53.
- T. Turković, I. Basić, Kasnoantička i ranosrednjovjekovna Tarsatička Liburnija (Liburnia Tarsaticensis) u svjetlu geografskih izvora, *SHP* 40/2013, 33-80.
- A. Uglešić, Neobjelodanjeni nalazi preromaničke kamene plastike s područja sjeverne Dalmacije, *RFFZd* 31 (18), 1991-1992, 143-154.
- A. Uglešić, Tragom ranokršćanskih i predromaničkih spomenika na Dugom otoku, *RFFZd* 32/19, 1993, 151-175.
- A. Uglešić, *Ranokršćanska arhitektura na području današnje Zadarske nadbiskupije*, Zadar 2002.
- A. Uglešić, *Ranokršćanska arhitektura na području današnje Šibenske biskupije*, Drniš – Zadar 2006.
- A. Uglešić, Podvršje – Glavčine, rezultati arheoloških istraživanja, u: *Zbornik o Luji Marunu*, Šibenik-Zadar-Zagreb 2009, 139-148.
- Ž. Ujčić, Ranosrednjovjekovni kameni spomenici sa simboličkim „rajskim“ prikazom iz južne Istre, *SHP* 20/1990, 273-287.
- T. Ulbert, Untersuchungen zu den byzantinischen Reliefplatten des 6. bis 8. Jahrhunderts, *Istanbuler Mitteilungen* 19-20/1969-70, 339-357.
- P. A. Underwood, The Evidence of Restorations in the Sanctuary Mosaics of the Church of the Dormition at Nicaea, *DOP* 13/1959, 235-243.
- N. Uroda, *Biogradska katedrala*, Split, Biograd n/m 2005.
- G. Valenti-Zucchini, M. Bucci, I sarcofagi a figure e a carattere simbolico, *Corpus della scultura paleocristiana bizantina ed altomedioevale di Ravenna*, Roma 1968.

- P. Vežić, Crkva svete Marije Velike u Zadru, *Diadora* 8/1975, 119-140.
- P. Vežić, Prilog poznavanju tipoloških osobina starokršćanskih bazilika u Dalmaciji, *Rapski zbornik*, Zagreb 1986, 297-299.
- P. Vežić, Klesarska radionica u kasnoantičkom Zadru, *Biogradski zbornik*, Zadar 1990, 247-262.
- P. Vežić, Crkva i samostan sv. Nikole u Zadru, *PPUD* 33/1992 (*Prijatelj zbornik* 2), 305-315.
- P. Vežić, I cibori a pianta esagonale risalenti all'alto medioevo in Istria e in Dalmazia, *HAM* 3, 1997, 101-116.
- P. Vežić, *Zadar na pragu kršćanstva*, Zadar 2005.
- P. Vežić, Vinova loza na ranokršćanskim i ranosrednjovjekovnim reljefima u Zadru i na zadarskom području, *His.Ant.* 15/2007, 415-428.
- P. Vežić, „Ranokršćanski reljefi i arhitektonska plastika u Zadru i na zadarskom području“, *Diadora*, 22 (2008), 119-158.
- P. Vežić, M. Lončar, *Hoc tigrimen Ciboriji ranoga srednjeg vijeka na tlu Istre i Dalmacije*, Zadar 2009.
- M. Vicelja, *Istra i Bizant* Rijeka 2006.
- Z. Vinski, Epoha seobe naroda, u: *Umetničko blago Jugoslavije*, Beograd 1969.
- J. Vučić, *Topografija naronitanske biskupije*, Zagreb 2012, doktorska disertacija.
- M. Will, *Die ehemalige Abteikirche St. Peter zu Metz und ihre frühmittelalterlichen Schrankenelemente*, Bonn 2001.
- M. Zaninović, Obrada kamena i kamenolomi u antici srednje Dalmacije, *His.Ant.* 3/1997, 37-45.
- M. Zorić, *Rano kršćanstvo na širem području grada Šibenika*, Šibenik 2001. (magistarski rad)
- M. Zornija, kat. br. 35, u: *Zagovori svetom Tripunu, Blago Kotorske biskupije*, Zagreb 2009, 111.
- P. L. Zovatto, Il ciborio di S. Giorgio di Valpolicella nell'ambito della cultura figurativa altomedioevale e longobarda, u: *Problemi della civiltà e della economia longobarda*, Milano 1964, 125-136.
- C. Zuckerman, Heraclius and the return of the Holy Cross, u: *Constructing the seventh century (travaux et mémoires 17, ed. C. Zuckerman)*, Paris 2013, 197-218.
- I. Žic-Rokov, Kompleks katedrala – Sv. Kvirin u Krku, *Rad JAZU* 360, Zagreb 1971, 131-157.
- I. Žic Rokov, Romanička crkva Majke Božje od zdravlja u Krku, *BILU* 15-22, br. 1-3, 1967-1974, 13-40.
- Enciclopedia dell'arte medievale* – <http://www.treccani.it/enciclopedia/ciborio/>; - <http://www.treccani.it/enciclopedia/capitello/>
- O. Holder-Egger, *MGH Scriptores rerum Langobardicarum et Italicarum Saec. VI-IX, 1, 1878, Agnelli liber pontificalis ecclesiae Ravennatis, 278-391*, – <http://www.geschichtsquellen.de>

KRATICE

AAAd	Antichità Altoadriatiche, Udine
AMSIA	Atti e memorie della società istriana di archeologia e storia patria, Trieste
AP	Arheološki pregled, Beograd, Ljubljana
Arch.Adri.	Archaeologia Adriatica, Zadar
ARR	Arheološki radovi i rasprave, Zagreb
AV	Arheološki vestnik, Ljubljana
BILU	Bulletin Instituta za likovne umjetnosti JAZU, Zagreb
BS	Bogoslovska smotra, Zagreb
DOP	Dumbarton Oaks Papers, Washington
Fel.Rav.	Felix Ravenna, Ravenna
GZSKH	Godišnjak zaštite spomenika kulture Hrvatske, Zagreb
HA	Histria archaeologica, Pula
His.Ant.	Histria Antiqua, Zagreb
HAG	Hrvatski arheološki godišnjak, Zagreb
HAM	Hortus artium medievalium, Zagreb
JAC	Jahrbuch für Antike und Christentum, Bonn
Jahrbuch ÖBG Wien-	Jahrbuch der Österreichischen Byzantinischen Gesellschaft, Graz-Köln
JRS	The Journal of Roman Studies, Cambridge
Opusc. arch.	Opuscula archaeologica, Zagreb
PA	Památky Archeologické, Praha
Prilozi IAR	Prilozi Instituta za arheologiju u Zagrebu, Zagreb
PPUD	Prilozi povijesti umjetnosti u Dalmaciji, Split
RFFZd	Radovi Filozofskog fakulteta u Zadru, Zadar
RIPU	Radovi Instituta za povijest umjetnosti, Zagreb
SHP	Starohrvatska prosvjeta, Zagreb – Split
VAHD	Vjesnik za arheologiju i historiju dalmatinsku, Split
VHAD	Vjesnik hrvatskog arheološkog društva, Zagreb
ZČ	Zgodovinski časopis, Ljubljana

Summary

STUDIES ON LATE ANTIQUE AND EARLY MEDIEVAL SCULPTURE FROM THE ISLAND OF RAB

This book on Late Antique and early medieval sculpture from the Kvarner Gulf island of Rab contains the results of research into one very prominent segment of the archaeological and art historical heritage of this island, which is particularly notable for its preserved early Romanesque and high Romanesque architecture. The sculpture covered in the book was also originally associated with this architecture. In Late Antiquity and the Early Middle Ages, sculpture was largely made to furnish and decorate the interiors of churches and the actual architectural features, such as church fixtures and sculpted architectural elements. Although originally associated with architecture, Late Antique and early medieval sculpture has most often been preserved outside of this original context, in fragments and without reliable accompanying data. In the case of sculpture from the island of Rab, this primarily applies to monuments with Early Christian and pre-Romanesque features. Early Romanesque sculpture, however, has today been partially preserved inside the churches for which it was originally crafted. These are early Romanesque sculpted architectural elements, numerous capitals which are even today in their original places inside Rab's churches. The other segment of early Romanesque sculpture, church fixtures, shared the same fate as the church fixtures of earlier stylistic phases: they are quite fragmentarily preserved and without data on the original context.

Within the periods of Late Antiquity and the early Middle Ages, the features of three basic stylistic phases are thoroughly analysed in the book: Early Christian, pre-Romanesque and early Romanesque. The three main chapters are therefore dedicated to Early Christian, pre-Romanesque and early Romanesque sculpture. They are preceded by short introductory chapters which contain a discussion of the broader context and pre-conditions for the appearance of sculpture on the island of Rab. The introductory chapters are entitled "Introduction"; "The status of Rab within ecclesiastical organization on the eastern Adriatic coast and its implications to the development of architecture and the arts"; and "Early Christian and early medieval architecture on the island of Rab".

In the Introduction, the author sets forth the reasons which prompted her efforts to gather and interpret all available materials: stone sculpture from the island of Rab. The primary motive is the conviction that through detailed research, these numerous fragmentary monuments may be considered in their overall context, linked to similar pieces and workshop sites and accurately dated. In this manner, besides individual, isolated monuments, which are frequently interpreted in the scholarly literature, the remaining monuments will also become more accessible and assume a specified place within the body of Rab sculpture. Additionally, only comprehensive knowledge of sculpture can serve as the basis for drawing conclusions on workshop origins and the influence of thus far known workshops on the production of both Late Antique and early medieval sculpture.

In the chapter on the status of Rab within the overall ecclesiastical organization, Rab's vital and exceptional status compared to the remaining eastern Adriatic islands is underscored. Out of all possible island dioceses, the Rab diocese was the earliest to be recorded in preserved sources. Specifically, these are the acts of the ecclesiastical councils held in Salona in 530 and 533, in which the Rab Bishop Ticyanus was recorded, ranked second in the order of the council's participants right after the bishop of Zadar. According to later sources, it may be concluded that the Rab Diocese existed continually even into the very beginnings of the Middle Ages. Rab Bishop Urso, together with the

bishops from Split, Osor and Kotor, was recorded in the acts of the Second Council of Nicaea in 787. Other, somewhat later sources also indicated that developed ecclesiastical organizations in the early Middle Ages only existed on the northern, Kvarner islands, while diocese did not exist at all on the more southerly islands until the end of the early Middle Ages. This difference was reflected in the body of monuments as well: on the Kvarner islands, pre-Romanesque and early Romanesque sculpture is rich and numerous, while on the large central Dalmatian islands it is quite rare. The unbroken continuity of ecclesiastical organization from Antiquity and throughout the entire early Middle Ages probably contributed to the rather extensive furnishing of churches in Rab, especially at the end of the 8th and the beginning of the 9th centuries, to which period most of the preserved pre-Romanesque stone monuments have been dated. The appearance of Benedictine monasteries and convents on Rab during the 11th century testifies to new forms of organized Christianity, as well as significant prosperity. The importance of the new monasteries is reflected in the preserved stone monuments, particularly the numerous early Romanesque capitals, in the monastic churches.

The chapter on Early Christian and early medieval architecture on the island of Rab contains an overview of the fundamental features of church buildings thus far published and interpreted in the literature. Emphasis is placed on the fact that Early Christian and pre-Romanesque architecture has not been preserved in the form of whole buildings with clear stylistic features. Early Christian architecture is nonetheless known thanks to the defined Early Christian phases of certain major churches (the Cathedral of St. Mary the Great, the Church of St. John the Evangelist) and the archaeological remains of several buildings at various locations on the island. The new pre-Romanesque churches still constitute something of an unknown, because thus far only the demolished Church of St. Martin in the town of Rab has been distinguished as pre-Romanesque in the relevant literature. A blossoming in architectural development came in the 11th century, during the early Romanesque period. At the time, early Romanesque churches were constructed, either on the foundations of older Early Christian churches or as entirely new structures. It would appear that construction on the foundations of earlier churches predominated, since two certainly very important early Romanesque basilicas, that of St. Andrew in the town of Rab and of St. Peter in Supetarska Draga, probably grew on the physical template of Early Christian buildings.

The book's first main chapter is entitled "Early Christian sculpture". Like the other main chapters, it is broken down into a series of sub-chapters for the sake of systemization and simplified reference. The sub-chapters generally deal with monuments that originated at or are held at specific locations. Due to the many unknowns associated with the stone monuments of Rab, some of them could not be linked to any specific site. The examination of Early Christian sculpture therefore begins with a review of a single work, a fragment bearing the image of the Good Shepherd, which is built into a wall in the old town core of Rab. Only the image of man holding a lamb has been preserved on the small fragment. The animal is nicely carved, featuring the details of its wool, but it is positioned awkwardly, below the man's shoulder, which was probably due to a lack of skill on the mason's part. The iconographic features of the sculpture indicate the Early Christian portrayal of the Good Shepherd, so this Rab relief – which has thus far not been considered in the scholarly literature – has been interpreted as such. Since depictions of the Good Shepherd in the Eastern Adriatic seaboard are otherwise limited to the wider Salona environs, the appearance of a monument on the more northerly island of Rab is quite intriguing. The Rab relief, in terms of the selection of motifs and iconographic features, may be linked to the Salona workshops of the mid-4th century. This was probably part of a sarcophagus. Thus dated to the 4th century, this may constitute the earliest work on the island of Rab, i.e., the earliest precisely dated monument, since certain monuments (particularly fragments of unadorned sarcophaguses) are difficult to date accurately.

Among the Early Christian monuments, those from the Cathedral of St. Mary the Great in Rab stand out in terms of their number and significance. The preserved elements of church fixtures and architectural sculpture greatly contribute to general knowledge about the cathedral in Late Antiquity. They also testify to the furnishing of the church over a longer period, from the end of the 5th to the beginning of the 7th centuries. The architectural sculpture includes two monumental capitals on columns inside the cathedral, and a small mullion of a bifora, found during preservation works by Miljenko Domijan. When considering the capitals preserved *in situ*, certain specificities in the selection of decorative motifs have been pointed out which may indicate an earlier, Early Roman Imperial origin for these capitals. If the capitals date to the first Roman centuries, their dating cannot be applied to the church architecture which surrounds them. The architecture has been roughly dated by means of the entirely preserved mullion on the bifora. The mullion fits into a typologically defined group of rectangular mullions with a typically decorated frontal side. Such mullions are numerous and they have largely been dated to the 6th century, with a possibility for somewhat earlier dating. Based on the quality of the craftsmanship and its dimensions, the Rab window mullion corresponds to a larger, monumental structure, which the Rab cathedral certainly was. The general dating of the mullion to the latter half of the 5th or the 6th century may be accepted as the proper dating for the Early Christian cathedral in Rab.

Marble and limestone elements of church furniture are associated with the cathedral. The marble items, due not just to the type of stone but also the quality of their craftsmanship, are imports from the finer Byzantine workshops of the 6th century. The columns and capitals of the existing reconstructed ciborium and two marble capitals, probably from another ciborium in the original cathedral, belong to this group. These latter capitals are today held in the cathedral and the town's lapidarium, and their typological features and data contained in the older literature indicate that they belong to the same set of church fixtures. The capitals are made of white marble, adorned by acanthus leaves in one section. They have small volutes at their corners with pearl necklace motifs between them. These decorations are slightly different from the decorations on the six marble capitals of the preserved ciborium, which bear the traits of Corinthian capitals. These six capitals together with the columns and bases are the work of certain high-quality Byzantine workshops, probably from the early 6th century. The type of marble used may be discerned once all parts of the ciborium are cleaned, as it has darkened considerably over time.

The few pieces of limestone church fixtures are insufficient to discern the appearance of the altar screen in the Early Christian cathedral. The only conclusion that may be drawn is that the fixtures in the cathedral consisted of imported marble elements and components made of limestone that were probably made in nearby workshops.

Among the other sites with Early Christian monuments, the complexes of St. Andrew and St. John the Evangelist in the town of Rab, Supetarska Draga, Kapor and Barbat are also analysed in the book. Individual monuments from the town's lapidarium and several secondarily installed monuments come under separate consideration.

An Early Christian monument in the Convent of St. Andrew is notable. The original use of this fragment, due to its unusual shape, is difficult to determine. The limestone slab, with a preserved height of 84 cm, has a complete lateral side and lower edge. A rounded semi-column with a nicely preserved base and damaged capital is carved onto the preserved lateral side. Precisely at the height of the capital, the slab narrows diagonally on the upper side, where there is visible damage. This damaged upper section was probably the upper end of the monument, and its original appearance has not been preserved due to the damage. The lower edge of the slab has a narrower and wider articulated part, a type of ending that can be seen on Late Antique plutei and, for example, ambo slabs. A row of quadrangles with Greek crosses in their centres are carved onto the slab. The Greek cross shape also appears between the sculpturally highlighted quadrangles as a background motif. The arms of the crosses inside the quadrangles, or coffers, extend outside of the

coffers and are thus connected to each other. Generally, the exceptional geometrization of motifs on the Rab slab may be linked to the Zadar Early Christian circle, which was characterized by geometrically adorned plutei. Plutei with octagonal coffers and crosses thus were already prominent in the 5th century. A fragment of precisely this type of pluteus of Zadar origin was preserved in Supetarska Draga. Besides a series of plutei with octagonal coffers, other variants of geometrically designed plutei also appeared in the wider Zadar environs (examples from Zadar itself, Podvršje and other sites). The pluteus fragment from Biograd, on which the geometric ornamentation is also centred around a cross motif with arms of equal length, can also be cited as a close analogy to the slab from the Convent of St. Andrew. The Zadar plutei with geometric ornamentation have been dated to the 5th century. Thus, the Rab monument with crosses can also be dated to roughly the same period, meaning the 5th or 6th century. As to the original function of this monument, in the analysis a reconstruction of its possible position as an altar element has been proposed. The slab with semi-columns on its lateral sides may have been the decorated frontpiece of an altar.

A valuable monument originated in the complex of St. John the Evangelist. This is a considerably damaged stone reliquary shaped like a small coffin or sarcophagus. The reliquary is notable for its richly-decorated ornamentation, on which basis dating to the 5th century has been proposed.

The aforementioned pluteus fragment of Zadar origin is from Supetarska Draga. Besides several smaller monuments, the text also contains an analysis of large capitals with closely pressed acanthus leaves on the first pair of columns inside the basilica. The capitals may have originated in the Early Christian period, but they also may have been carved in the 11th century, like the other capitals in the basilica in Supetarska Draga, so their dating has been left open.

Particular attention and extensive analysis have been accorded to a fragmentary monument that is today built into the wall of the monastic cloister in Kampo. The middle section part of the monument with a central cross carved in relief adorned by rectangular and circular ornaments (jewels) has been preserved. The cross is thus the *crux gemmata* type, which was not a common form in Late Antique Dalmatia and Kvarner. An important analogy is known in Zadar, where other essential iconographic traits of the Rab relief can also be seen. This refers to the stair-like, multiply segmented pedestal on which the cross stands. The pedestal is truly quite specific, and an identical form can be found in Zadar on the same monument onto which a cross adorned with jewels was carved. The Zadar monument is also fragmentary, and in contrast to the Rab monument, which is made of limestone, the Zadar fragments are made of marble. Much has been written about these fragments in the scholarly literature, with particularly important contributions by Ivo Petricioli, who proposed a reconstruction for the appearance of the Zadar monument, according to whom these formed a marble pluteus or two plutei originally situated in the Zadar cathedral. Besides this important analogy, the Kampo pluteus is also analogous to several plutei from Zadar and the Zadar environs. All similar pieces are analysed in the text, and the general conclusion is that they originated in the Zadar workshop. The pluteus from Kampo on Rab has thus also been linked to the Early Christian workshop in Zadar and interpreted as one of its products, probably originally intended for the Rab cathedral. Like the pluteus from the Zadar cathedral, the Kampo pluteus has been dated to the end of the 6th or the early 7th century. Iconographic models were found on the Byzantine plutei with central crosses on graduated pedestals, and an extensive history of similar iconography on Byzantine coins is also presented. It may be concluded that when making plutei during the 6th century, the Zadar masonry workshop used Byzantine iconographic models that were particularly notable on stone sculpture and coins, wherein the typical iconography on coins was only established somewhat later than on stone monuments.

The finds of Early Christian sarcophaguses with a central cross motif are from Barbat. One sarcophagus is today still located in Barbat, in front of the Church of St. Stephen, while the other has been placed in the lapidarium in the town of Rab. The sarcophaguses are adorned with a motif typical of Late Antique sarcophagus production in Dalmatia: a cross on the frontal side. Both crosses were carved in relief and they reflect two typical variants: a cross inside a circle and a stand-alone cross. Based on all details of rendering of the ornamental motif, close analogies to both sarcophaguses have been found. Their dating inside the 6th century is also discussed. Both sarcophaguses, based on typological features of the box and the preserve lid on one and based on the decorative motifs on their frontal sides, undoubtedly reflect Salona sarcophagus production, and they may be deemed imports from the Salona (Brač) workshop circle.

The above-described sarcophaguses from Barbat are not the only Early Christian sarcophaguses on the island of Rab. Among the other finds, some of those accessible for analysis have been included in this book, while a certain number of finds that are located at sites where archaeological research is still ongoing, so they could not be covered.

Similar limitations also emerged in connection to several other monuments. Noteworthy here is the monumental marble altar table from Barbat, held in the courtyard of the parish rectory. Thus far it has not been possible to study it in any detail, and so this monument was only mentioned.

A comprehensive review of the Early Christian stone monuments from the island of Rab has underscored that a considerable number of them are quite interesting and exhibit a high quality. Certain marble monuments are undoubtedly imports from distant workshop centres. Most of the monuments, primarily made of limestone, either originated in or assumed the models of the two leading workshop centres on the Dalmatian coastal belt: Zadar and Salona. The Zadar masonry workshop had a greater and continuous influence on the furnishing of churches on the island of Rab, but Salona's influence was also noticed, particularly when speaking of the sarcophaguses, where the assumption of models from the Salona workshop should also be taken into consideration.

The second main chapter in the book is entitled "Pre-Romanesque sculpture". It is divided into sub-chapters dedicated to individual sites. These sites are generally the same as those covered in the analysis of Early Christian sculpture, although some have nonetheless been left out (Barbat), while some new ones are included (St. Martin's in Rab). Out of the individual sites, and based on the number and quality of pre-Romanesque monuments, the Rab cathedral stands out in particular. Suitable attention has been accorded to these monuments, and the chapter on pre-Romanesque sculpture begins with an analysis of the examples from the cathedral.

The best-known pre-Romanesque monument from the island of Rab is certainly the ciborium from the Cathedral of St. Mary the Great. The ciborium is generally perceived as pre-Romanesque, although it is composed of both Late Antique and Renaissance components. Its three arcades, canopy and acroterion are pre-Romanesque. The arcades are adorned with a combination of triple-band interlace compositions and individual symbolic motifs of markedly Early Christian origin. This fact, as well as the lack of complete coverage of the surface with the interlace indicates the earlier pre-Romanesque period as the time of production of the three preserved pre-Romanesque arcades. A careful examination of the interlace compositions on the arcades reveals deft craftsmanship in linking the interlaced lattices and their proper distribution. Since the motifs on all three arcades are differently composed yet in mutual harmony, the arcades as a whole give the impression of being embellished with a certain archaic flourish that ensues from the use of Early Christian motifs.

In the relevant literature, the ciborium is acknowledged as a very peculiar piece without entirely matching analogies among the early pre-Romanesque ciboria. Even so, it

is possible to point out certain similar pieces that reinforce the dating of the Rab ciborium to the pre-Romanesque era. In the book, comparisons are made to certain Istrian, Dalmatian and Italian ciboria.

Besides the ciborium, other interesting pre-Romanesque monuments from the cathedral include two pilasters discovered during recent preservation works. The pilasters are adorned with very nice ornamental decorations on the facing side. One features a plant tendril consisting of a triple-strand circular medallion with unravelled ends and leaves on the inside of the medallion. The second pilaster is adorned with a geometric ornament consisting of triple-strand circlets intersected by diagonal lines that form rhombuses. The circlets are not connected to each other. Above them, in the upper section of the pilaster, there is a cross with articulated ends, encircled by two round rosettes and two trefoil lilies. Based on the carving style and analogies in the wider area, the pilasters from the cathedral may be dated to the early pre-Romanesque period. Unfortunately, in the cathedral itself no other parts of the altar screen to which the pilasters once belonged have been found, so without any certainty it may be assumed that the large pluteus preserved in nearby Kampor may have belonged to the altar screen.

The cathedral pilaster with plant tendril is very similar to a pilaster in the Rab lapidarium from the demolished Church of St. Martin. The plant tendril on the pilaster from St. Martin's has tiny leaves and a central ending shaped like a rosette or multi-petal flower. Due to the exceptional similarity to the pilaster from the cathedral, it should be assumed that they were made at roughly the same time, and this means the early pre-Romanesque period, i.e., the first half of the 9th century.

Based on data from the older literature, it has been assumed that a very interesting fragmentary pluteus may have come from the small Church of St. Martin. This is a pluteus with rectangular triple-strand coffers with individual motifs inside them: a pre-Romanesque interweave and peacock. The division of the pluteus surface into a series of separate coffers and the method of carving the triple-strand bands, the interweave and the peacock indicate the early pre-Romanesque period as the time of production of this piece; this design is rarer on the Eastern Adriatic seaboard and is similar to numerous plutei in Italy.

The sub-chapter on Kampor is dedicated to a particularly interesting monument from the island of Rab: a large pluteus with vegetable decorations. This monument is also the most completely preserved pluteus from the island of Rab. The pluteus is characterized by repetition of the same motif of large leaves in circular medallions. A sculpturally emphasized eye is prominent in the links between the circles. Lilies, or perhaps atypical trefoils, are between the medallions. Emerging from the triple-strand links between the circular medallions, four lilies each connect to create stylized coffers or rectangles. These connections of lilies have prominent sculpted protrusions in their centres. It is precisely these lily connections which give the Kampor pluteus a specific appearance, and the manner in which they are formed classify the composition of the Kampor pluteus in a very specific, rare pre-Romanesque variant for which only few parallels can be cited. In the search for identically decorated monuments, pieces were identified at two sites: Osor and Privlaka in northern Dalmatia. Since these are the only two analogies to the composition on the pluteus from Kampor, it is clear that this is a very rare, specific composition, which indicates a skilled mason and a high-quality masonry workshop which formed this ornamental variant. The Osor fragments are particularly important to further analysis, since they originated from the secure and precisely-dated context of the early pre-Romanesque phase of the Osor Cathedral of St. Mary at the Cemetery. This phase has been dated to the end of the 8th or early 9th century and is tied to the early medieval monuments from Novigrad in Istria. The link to Istria's Novigrad is particularly important, because the genesis of specific coffer motifs of lilies can be followed on the Novigrad monuments. The rare ornamental composition on the Kampor pluteus has thus been placed in the proper chronological and spatial context, and the workshop connections and influences visible

in the pre-Romanesque sculpture of Rab were also enriched by the probable link to the important early medieval workshop in Novigrad.

The intriguing monuments from the town lapidarium are covered in a separate sub-chapter. Based on the morphological and decorative features and discovered analogies, the early pre-Romanesque dating for the separate monuments is virtually certain. The supplemental sub-chapters on monuments from Supetarska Draga and the St. Andrew's complex demonstrate the presence of an even more widespread ornamental scheme, such as ornamental lattices with circlets and rhombuses, very common on pre-Romanesque monuments on the eastern Adriatic coast.

In general, vegetable motifs were favoured in Rab's pre-Romanesque era. A more thorough-going analysis of some of the motifs has shown their link to sites on other islands and on the eastern Adriatic coast. It also points to a prevailing early dating to the end of the 8th and early 9th century. Besides vegetable motifs, strictly geometrically formed ornaments can also be seen, such as those on the fragments from Supetarska Draga and on a pilaster from the cathedral. The basic pre-Romanesque concepts are thus present, wherein one may observe a certain deviation from strict geometrization, which, together with the presence of manifestly Early Christian symbolic motifs, created the features of Rab's pre-Romanesque sculpture.

The third main chapter is entitled "Early Romanesque sculpture". Consideration is generally accorded to two categories: architectural sculpture and church furniture. The numerous early Romanesque capitals have a prominent place among the architectural sculpture, while other finds are rare. The early Romanesque finds of church furniture are not particularly numerous, but they are notable for their high quality.

The early Romanesque capitals, due to their high number and the exceptional high quality of their rendering, and also because of the existence of many variants, have a special place in the overall body of early Romanesque capitals on the Eastern Adriatic. Early Romanesque capitals gave a special quality to the early Romanesque stylistic phase on the island of Rab, and they have inevitably been covered in the previous scholarship on early Romanesque capitals.

The capitals preserved in individual churches and complexes on Rab may serve an attempt at chronological classification of certain formational variants. The basic forms which can be seen on the island of Rab are the capitals adorned with acanthus leaves and those adorned with palmettes. For one and the other, the motifs may be more or less sculpturally prominent, but a regularity and simplicity in form predominates. The distribution and number of the two basic groups of capitals in Rab's churches exhibit certain differences. Together with the craftsmanship, these differences are taken into consideration in the attempt to establish chronological relations between individual groups of capitals.

Nikola Jakšić wrote about the Rab capitals in general, their characteristics, the quality of their crafting and their presence in Rab's churches as part of a systematic overview of early Romanesque capitals in Dalmatia. Jakšić did not analyse the capitals from the Church of St. Andrew, because they were discovered in a more recent period during conservation works by Domijan, and they were presented in Domijan's book. Domijan's observations about the distribution of the capitals on four pairs of columns in the Church of St. Andrew indicate that in this church the capitals were installed with forethought: on the first pair of columns there are palmette capitals, while on the remaining three pairs there are capitals with acanthus leaves. The predominance of capitals with acanthus leaves makes the capitals from St. Andrew's similar to those from the cathedral, where early Romanesque acanthus capitals also prevail. In fact, of the preserved early Romanesque capitals from the cathedral, all of them are adorned with the acanthus motif. The analysis points to the similarities between the capitals from the Rab cathedral and those from the

Aquileian cathedral. Based on these similarities and the special place that the cathedral has among the other churches on the island of Rab, it has been concluded that the capitals from the cathedral are quite likely the oldest early Romanesque capitals on the island. Chronologically they are followed by the capitals from St. Andrew's, which are stylistically rather similar to certain capitals from northern Italy. The shape of the acanthus leaves on the latter is particularly oblong, carved into a single row, which speaks of a gradual transition toward the palmette motif already been seen on another pair of capitals in St. Andrew's. Palmette capitals actually predominate in other churches on Rab. The stylistic features of these capitals compared to those from the cathedral and St. Andrew's underscore certain difference which can be explained by their different times of production. In two churches with a prevailing number of palmette capitals – St. John the Evangelist and St. Peter in Supetarska Draga – the capitals with acanthus leaves exhibit differences in comparison to the acanthus capitals from St. Andrew's and the cathedral. The capitals from the cathedral and St. Andrew's have more stylized, pressed-together acanthus leaves, while several capitals from St. John the Evangelist and from Supetarska Draga are characterized by considerably more pliant and better sculpted acanthus leaves. Possibly noteworthy here is that the pair of palmette capitals from St. Andrew's, to the extent that it may be ascertained due to the damage they have sustained, have a much more stylized rendering than other palmette capitals from the island of Rab. In the relevant literature, it has been noted that the capitals from St. John the Evangelist are of a particularly high quality and similar to those from the Benedictine Church of St. Mary in Zadar. This should date them to the end of the 11th or early 12th century. Potential confirmation of this dating cannot be found in the literary sources, for besides sources on the establishment of the Monastery of St. Peter in Supetarska Draga in 1059, there are no sources on the Convent of St. Andrew and the Monastery of St. Ivan in the town of Rab from the 11th century.

A special place in the analysis of other early Romanesque monuments from the island of Rab has been accorded to masterpieces such as the small capital with birds from St. Andrew's, the capital with four-legged animals and birds today held in Zadar's Archaeological Museum and the slab bearing an image of Christ from the Rab cathedral. It is apparent that during the production of early Romanesque pieces, the services of the finest sculpture workshops were engaged, which may not have been sufficiently defined due to the small number of preserved monuments. These Rab monuments have thus been interpreted as separate top-quality works for which numerous analogies are difficult to find. The marble relief with Christ has, however, been distinguished as a Byzantine import which made its way to Rab in an as-yet unknown manner.

Viewing early Romanesque sculpture as a whole, the church furniture is considerably fragmented and meagre in comparison to the many structures for which it was produced. Obviously, these monuments were either destroyed or lost with the passage of time, which is, given the exemplary quality of the preserved pieces, a particularly great loss.

POPIS ILUSTRACIJA

- Sl. 1 – Rapski zvonici i katedrala, foto: Mirja Jarak
- Sl. 2 – Deambulatorij Sv. Ivana Evanđelista, foto: Mirja Jarak
- Sl. 3 – Tlocrt i presjek rapske katedrale, preuzeto iz: T. Marasović, *Dalmatia praeromanica*, 2. Korpus arhitekture Kvarner i sjeverna Dalmacija, Split-Zagreb 2009, 139.
- Sl. 4 – Rapska katedrala, foto: Mirja Jarak
- Sl. 5 – Sv. Ivan Evanđelist, tlocrt, preuzeto iz: T. Marasović, *Dalmatia praeromanica*, 2, 129.
- Sl. 6 – Sv. Andrija, tlocrt, preuzeto iz: T. Marasović, *Dalmatia praeromanica*, 2, 134.
- Sl. 7 – Sv. Petar u Supetarskoj Dragi, tlocrt, preuzeto iz: T. Marasović, *Dalmatia praeromanica*, 2, 123.
- Sl. 8 – Rab, uzidani ulomak s prikazom Dobrog pastira, foto: Mirja Jarak
- Sl. 9 – Salona, Manastirine, sarkofag Julije Aurelije Hilare, preuzeto iz: N. Cambi, *Antika*, Zagreb 2002, 260.
- Sl. 10 – Rapska katedrala, foto: Damir Krizmanić
- Sl. 11 – Rab, katedrala, antički kompozitni kapitel na 2. stupu južne kolonade, foto: Damir Krizmanić
- Sl. 12 – Rab, katedrala, antički kompozitni kapitel na 2. stupu sjeverne kolonade, foto: Mirja Jarak
- Sl. 13 – Rab, katedrala, ciborij, foto: Damir Krizmanić
- Sl. 14 – Rab, katedrala, kasnoantički kapitel ciborija, foto: Damir Krizmanić
- Sl. 15 – Rab, lapidarij, mramorni kasnoantički kapitel, foto: Damir Krizmanić
- Sl. 16 – Rab, lapidarij, mramorni kasnoantički kapitel, crtež: Martina Rončević
- Sl. 17 – Rab, katedrala, mramorni kasnoantički kapitel u sekundarnoj upotrebi, foto: Mirja Jarak
- Sl. 18 – Rab, katedrala, mramorni kasnoantički kapitel, crtež: Martina Rončević
- Sl. 19 – Rab, lapidarij, stupić prozorske bifore, foto: Mirja Jarak
- Sl. 20 – Rab, lapidarij, stupić prozorske bifore, crtež: Martina Rončević
- Sl. 21 – Pridraga, Biograd, Banjevci, stupići prozorskih bifora, preuzeto iz: P. Vežić, *Zadar na pragu kršćanstva*, Zadar 2005, 164.
- Sl. 22 – Ulomak pluteja iz katedrale, crtež: Martina Rončević
- Sl. 23 – Rab, katedrala, uzidani poklopac sarkofaga, foto: Mirja Jarak
- Sl. 24 – Rab, lapidarij, mramorni stupić s kapitelom, foto: Damir Krizmanić
- Sl. 25 – Rab, lapidarij, mramorni stupić s kapitelom, crtež: Martina Rončević
- Sl. 26 – Rab, ulomak stupića iz spremišta katedrale, foto: Mirja Jarak
- Sl. 27 – Rab, lapidarij, fragment pluteja, foto: Mirja Jarak
- Sl. 28 a – Rab, samostan sv. Andrije, fragmentarni plutej, foto: Damir Krizmanić
- Sl. 28 b – Rab, samostan sv. Andrije, fragmentarni plutej, foto: Damir Krizmanić
- Sl. 28 c – Rab, samostan sv. Andrije, poledina fragmentarnog pluteja, foto: Mirja Jarak
- Sl. 28 d – Rab, samostan sv. Andrije, fragmentarni plutej, detalj s bazom stupića, foto: Damir Krizmanić
- Sl. 28 e – Rab, samostan sv. Andrije, fragmentarni plutej, detalj gornjeg dijela, foto: Damir Krizmanić
- Sl. 29 – Rab, samostan sv. Andrije, fragmentarni plutej, rekonstrukcija, crtež: Martina Rončević

- Sl. 30 – Prijedlog rekonstrukcije oltarne instalacije s fragmentarnim plutejem iz samostana sv. Andrije, crtež: Martina Rončević
- Sl. 31 – Rab, samostan sv. Andrije, ulomak pluteja, foto: Mirja Jarak
- Sl. 32 – Rab, lapidarij, fragmentarni relikvijar, foto: Mirja Jarak
- Sl. 33 – Rab, Supetarska Draga, župni ured, ulomak pluteja, foto: Damir Krizmanić
- Sl. 34 – Prijedlog rekonstrukcije pluteja iz Supetarske Drage, crtež: Martina Rončević
- Sl. 35 – Rab, Supetarska Draga, župni ured, ulomak stupa s bazom, foto: Mirja Jarak
- Sl. 36 a – Rab, Supetarska Draga, župni ured, kapitel, foto: Damir Krizmanić
- Sl. 36 b – Rab, Supetarska Draga, župni ured, kapitel, gornja ploha, foto: Mirja Jarak
- Sl. 36 c – Rab, Supetarska Draga, župni ured, kapitel, donja ploha, foto: Mirja Jarak
- Sl. 37 – Rab, Supetarska Draga, župni ured, stupić sa zaobljenim završetkom, foto: Mirja Jarak
- Sl. 38 a – Supetarska Draga, Sv. Petar, kapitel na 1. sjevernom stupu, foto: Damir Krizmanić
- Sl. 38 b – Supetarska Draga, Sv. Petar, kapitel na 1. sjevernom stupu, foto: Mirja Jarak
- Sl. 39 a – Supetarska Draga, Sv. Petar, kapitel na 1. južnom stupu, foto: Mirja Jarak
- Sl. 39 b – Supetarska Draga, Sv. Petar, kapitel na 1. južnom stupu, foto: Mirja Jarak
- Sl. 40 – Kapor, samostanski klaustar sv. Eufemije, uzidani fragmentarni plutej, foto: Mirja Jarak
- Sl. 41 – Kapor, prijedlog rekonstrukcije pluteja, crtež: Martina Rončević
- Sl. 42 – Zadar, mramorni fragmenti pluteja iz zadarske katedrale i prijedlog grafičke rekonstrukcije, preuzeto iz: P. Vežić, Zadar na pragu kršćanstva, 172.
- Sl. 43 – Zadar, Arheološki muzej, ulomak mramornog pluteja iz zadarske katedrale, foto: Mirja Jarak
- Sl. 44 – Zadar, Sv. Toma, kasnoantički prozorski stupić s palmetom, preuzeto iz: P. Vežić, Zadar na pragu kršćanstva, 162.
- Sl. 45 – Nin, Arheološka zbirka, pilastar s viticom loze, foto: Mirja Jarak
- Sl. 46 – Zadar, pluteji iz krstionice, preuzeto iz: P. Vežić, Zadar na pragu kršćanstva, 171.
- Sl. 47 – Kapor, samostanski klaustar sv. Eufemije, rubni dio uzidanog pluteja, foto: Mirja Jarak
- Sl. 48 a – Berlin, Bode Museum, mramorni ulomak, foto: Jana Škrgulja
- Sl. 48 b – Berlin, Bode Museum, mramorni ulomak, poleđina sa sekundarnim reljefom, foto: Jana Škrgulja
- Sl. 49 – Paros, ulomak pluteja, preuzeto iz: T. Ulbert, Untersuchungen zu den byzantinischen Reliefplatten des 6. bis 8. Jahrhunderts, *Istanbul Mitteilungen* 19-20/1969-70, Taf. 69, 2.
- Sl. 50 – Solidi Tiberija II. Konstantina, preuzeto iz: M. Restle, Kunst und byzantinische Münzprägung von Justinian I. bis zum Bilderstreit, Athen 1964, Taf. 10.
- Sl. 51 – Srebrni novac cara Heraklija, preuzeto iz: W. Hahn, Moneta Imperii Byzantini von Heraclius bis Leo III. Alleinregierung (610 – 720), Wien 1981, Taf. 9.
- Sl. 52 – Solun, Muzej bizantske kulture, ploča pseudosarkofaga, foto: Mirja Jarak
- Sl. 53 – Starigrad Paklenica, Sv. Petar, foto: Mirja Jarak
- Sl. 54 – Starigrad Paklenica, Sv. Petar, ulomak uzidan na pročelju, foto: Mirja Jarak
- Sl. 55 a – Kapor, samostanski klaustar sv. Eufemije, uzidani stupić, foto: Mirja Jarak
- Sl. 55 b – Kapor, samostanski klaustar sv. Eufemije, uzidani stupić, foto: Mirja Jarak
- Sl. 55 c – Kapor, samostanski klaustar sv. Eufemije, uzidani ulomci stupa, foto: Mirja Jarak
- Sl. 56 – Kapor, samostanski klaustar sv. Eufemije, uzidani kapitel, foto: Mirja Jarak

- Sl. 57 – Kampo, samostanski klaustar sv. Eufemije, uzidani kapitel, foto: Mirja Jarak
- Sl. 58 – Kampo, samostanski klaustar sv. Eufemije, uzidani ulomak, foto: Mirja Jarak
- Sl. 59 – Kampo, samostanski klaustar sv. Eufemije, uzidani ulomak baze stupa, foto: Mirja Jarak
- Sl. 60 – Barbat, sarkofag ispred crkve sv. Stjepana, foto: Barbara Španjol Pandelo
- Sl. 61 – Pag, Novalja, sarkofag na groblju, preuzeto iz: P. Vežić, Zadar na pragu kršćanstva, 176.
- Sl. 62 a – Rab, lapidarij, sarkofag, foto: Damir Krizmanić
- Sl. 62 b – Rab, lapidarij, detalj sarkofaga, foto: Mirja Jarak
- Sl. 63 – Salona, Tusculum, sarkofag, foto: Mirja Jarak
- Sl. 64 – Rab, sarkofag ispred lapidarija, foto: Mirja Jarak
- Sl. 65 – Rab, Barbat, ulomci mramorne menze, foto: Tonka Kavran
- Sl. 66 – Rab, uzidani nadvratnik, foto: Mirja Jarak
- Sl. 67 – Zadar, Sv. Petar Stari, nadvratnik, preuzeto iz: P. Vežić, Zadar na pragu kršćanstva, 159.
- Sl. 68 – Salona, Manastirine, nadvratnik, foto: Mirja Jarak
- Sl. 69 – Rab, lapidarij, ulomak pluteja, foto: Mirja Jarak
- Sl. 70 – Rab, lapidarij, mramorni fragment, foto: Mirja Jarak
- Sl. 71 – Rab, lapidarij, prijedlog rekonstrukcije pluteja, crtež: Martina Rončević
- Sl. 72 – Rab, lapidarij, mramorni kapitel, foto: Mirja Jarak
- Sl. 73 – Rab, Banjol, privatno dvorište, kapitel, foto: Mirja Jarak
- Sl. 74 – Rab, Banjol, privatno dvorište, baza stupa, foto: Mirja Jarak
- Sl. 75 – Srima, kapitel stupića oltara, preuzeto iz: D. Maršić, Skulptura, u: Srima – Prižba, starokršćanske dvojne crkve, Šibenik 2005, 82.
- Sl. 76 – Rab, lapidarij, ulomak stupića s bazom, foto: Damir Krizmanić
- Sl. 77 – Rab, lapidarij, ulomak stupića s bazom, crtež: Martina Rončević
- Sl. 78 – Rab, lapidarij, ulomak stupića, foto: Mirja Jarak
- Sl. 79 a – Rab, lapidarij, ulomak tranzene, foto: Damir Krizmanić
- Sl. 79 b – Rab, lapidarij, ulomak tranzene, foto: Damir Krizmanić
- Sl. 79 c – Rab, lapidarij, ulomak tranzene, foto: Damir Krizmanić
- Sl. 80 – Rab, lapidarij, spojena tranzena, foto: Mirja Jarak
- Sl. 81 a – Rab, lapidarij, ulomak pluteja, foto: Mirja Jarak
- Sl. 81 b – Rab, lapidarij, ulomak pluteja, foto: Mirja Jarak
- Sl. 82 – Rab, lapidarij, ulomak s glavom ribe, foto: Mirja Jarak
- Sl. 83 – Rab, katedrala, ciborij, strana s predromaničkim arkadama, foto: Mirja Jarak
- Sl. 84 – Rab, katedrala, predromanička arkada ciborija, preuzeto iz: P. Vežić, M. Lončar, Hoc tigmen. Ciboriji ranoga srednjeg vijeka na tlu Istre i Dalmacije, Zadar 2009, 54.
- Sl. 85 – Rab, katedrala, predromanička arkada ciborija, preuzeto iz: P. Vežić, M. Lončar, o.c., 55.
- Sl. 86 – Rab, katedrala, predromanička arkada ciborija, preuzeto iz: P. Vežić, M. Lončar, o.c., 55.
- Sl. 87 – Muzej hrvatskih arheoloških spomenika, arkada ciborija iz Sv. Marte u Bijaćima, preuzeto iz: V. Delonga, Latinski epigrafički spomenici u ranosrednjovjekovnoj Hrvatskoj, Split 1996, T. IV, 7a.
- Sl. 88 – Sant`Apollinare in Classe, predromanički ciborij, preuzeto iz: P. Vežić, M. Lončar, o.c., 26.

- Sl. 89 – Ciborij iz rapske katedrale, crtež, preuzeto iz: D. Frey, *Der Dom von Arbe*, Taf. 49.
- Sl. 90 – Ciborij iz rapske katedrale, akroterij, preuzeto iz: P. Vežić, M. Lončar, o.c., 54.
- Sl. 91 – Rab, lapidarij, pilastar iz katedrale, foto: Damir Krizmanić
- Sl. 92 – Rab, lapidarij, pilastar iz katedrale, foto: Damir Krizmanić
- Sl. 93 – Rab, katedrala, predromanički kapitel, foto: Damir Krizmanić
- Sl. 94 – Rab, lapidarij, pilastar iz Sv. Martina, foto: Damir Krizmanić
- Sl. 95 – Plutej iz Božave, preuzeto iz: N. Jakšić, E. Hilje, *Kiparstvo I, Od IV. do XVI. stoljeća*, Zadar 2008, 105.
- Sl. 96 – Brescia, ploča ambona, preuzeto iz: G. Panazza, A. Tagliaferri, *La diocesi di Brescia, Corpus della scultura altomedievale* III, 1966, T. IX, Fig. 29.
- Sl. 97 a – Rab, arhitektonski ulomak u sekundarnoj upotrebi, foto: Mirja Jarak
- Sl. 97 b – Rab, arhitektonski ulomak u sekundarnoj upotrebi, foto: Mirja Jarak
- Sl. 98 – Rab, lapidarij, fragmentarni plutej, foto: Damir Krizmanić
- Sl. 99 – Prijedlog rekonstrukcije fragmentarnog pluteja iz rapskog lapidarija, crtež: Martina Rončević
- Sl. 100 – Kapor, crkva sv. Bernardina u samostanskom kompleksu sv. Eufemije, plutej u sekundarnoj upotrebi, foto: Mirja Jarak
- Sl. 101 – Kapor, plutej iz crkve sv. Bernardina, crtež: Martina Rončević
- Sl. 102 – Kapor, crkva sv. Bernardina, oltarna pregrada s kopijom predromaničkog pluteja, foto: Damir Krizmanić
- Sl. 103 a – Osor, ulomak pluteja, preuzeto iz: J. Čus-Rukonić, *Predromanička, protoromanička i ranoromanička skulptura na otocima Cresu i Lošinju*, Cres 1991, 17.
- Sl. 103 b – Osor, ulomak pluteja, preuzeto iz: J. Čus-Rukonić, *Predromanička, protoromanička i ranoromanička skulptura na otocima Cresu i Lošinju*, Cres 1991, 17.
- Sl. 104 – Kapor, crkva sv. Bernardina, detalj predromaničkog pluteja, foto: Mirja Jarak
- Sl. 105 – Dubrovnik, ulomak pluteja, foto: Mirja Jarak
- Sl. 106 – Kotor, predromanički plutej, foto: Mirja Jarak
- Sl. 107 – Kapor, samostanski klaustar, ulomak grede, foto: Mirja Jarak
- Sl. 108 – Rab, lapidarij, ulomak grede, foto: Damir Krizmanić
- Sl. 109 – Rab, lapidarij, ulomak zabata, foto: Damir Krizmanić
- Sl. 110 – Prijedlog rekonstrukcije zabata iz lapidarija, crtež: Martina Rončević
- Sl. 111 – Rab, lapidarij, fragmentarni pilastar, foto: Damir Krizmanić
- Sl. 112 – Rab, lapidarij, ulomak luka, foto: Damir Krizmanić
- Sl. 113 – Prijedlog rekonstrukcije luka iz lapidarija, crtež: Martina Rončević
- Sl. 114 – Prijedlog rekonstrukcije pluteja s obostranim ukrasom, crtež: Martina Rončević
- Sl. 115 – Rab, lapidarij, mramorni ulomak, foto: Mirja Jarak
- Sl. 116 – Supetarska Draga, Sv. Petar, foto: Mirja Jarak
- Sl. 117 – Supetarska Draga, župni ured, ulomak ciborija, foto: Damir Krizmanić
- Sl. 118 – Prijedlog rekonstrukcije zabata, crtež: Martina Rončević
- Sl. 119 – Prijedlog rekonstrukcije arkade ciborija, crtež: Martina Rončević
- Sl. 120 – Brescia, arkada ciborija, preuzeto iz: G. Panazza, A. Tagliaferri, o.c., T. XII, Fig. 34.
- Sl. 121 – Valpolicella, kompleks San Giorgio, Arheološka zbirka, arkada ciborija, foto: Mirja Jarak
- Sl. 122 – Supetarska Draga, župni dvor, fragmentarni pilastar, foto: Damir Krizmanić
- Sl. 123 a – Supetarska Draga, župni dvor, ulomak pilastra, foto: Damir Krizmanić

- Sl. 123 b – Supetarska Draga, župni dvor, ulomak pilastra, foto: Damir Krizmanić
- Sl. 124 – Supetarska Draga, župni dvor, ulomak pluteja, foto: Damir Krizmanić
- Sl. 125 – Rab, samostan sv. Andrije, foto: Mirja Jarak
- Sl. 126 – Rab, samostan sv. Andrije, ranosrednjovjekovni ulomak, foto: Damir Krizmanić
- Sl. 127 – Rab, crkva sv. Andrije, uzidani pilastri, foto: Damir Krizmanić
- Sl. 128 – Rab, samostan sv. Andrije, uzidana greda, foto: Mirja Jarak
- Sl. 129 – Nestali ranosrednjovjekovni ulomak, preuzeto iz: D. Frey, 1911, Fig. 67.
- Sl. 130 – Nestali ranosrednjovjekovni ulomak, preuzeto iz: D. Frey, 1911, Fig. 68.
- Sl. 131 – Nestali ranosrednjovjekovni ulomak, preuzeto iz: D. Frey, 1911, Fig. 71.
- Sl. 132 – Nestali ranosrednjovjekovni plutej, preuzeto iz: M. Sabljarić, Rab, knjiga 3, str. 39, Sign. MKUZKB – OMS
- Sl. 133 – Akvileja, ranoromanički kapiteli iz katedrale, preuzeto iz: X. Barral i Altet, *Il contributo dei capitelli della basilica di Aquileia alla creazione del corinzio romanico dell' XI secolo, Antichità altoadriatiche* 19/1981.
- Sl. 134 – Rab, katedrala, kapitel na 1. sjevernom stupu, foto: Mirja Jarak
- Sl. 135 – Rab, katedrala, kapitel na 3. sjevernom stupu, foto: Mirja Jarak
- Sl. 136 – Rab, katedrala, kapitel na 5. sjevernom stupu, foto: Mirja Jarak
- Sl. 137 – Rab, katedrala, kapitel na 1. južnom stupu, foto: Mirja Jarak
- Sl. 138 – Rab, katedrala, kapitel na 5. južnom stupu, foto: Mirja Jarak
- Sl. 139 – Rab, katedrala, kapitel na sjevernom polustupu, foto: Mirja Jarak
- Sl. 140 – Rab, katedrala, kapitel na južnom polustupu, foto: Mirja Jarak
- Sl. 141 – Rab, Sv. Andrija, kapitel na 1. sjevernom stupu, foto: Mirja Jarak
- Sl. 142 – Rab, Sv. Andrija, kapitel na 1. južnom stupu, foto: Mirja Jarak
- Sl. 143 – Rab, Sv. Andrija, kapitel na 2. sjevernom stupu, foto: Mirja Jarak
- Sl. 144 – Rab, Sv. Andrija, kapitel na 2. južnom stupu, foto: Damir Krizmanić
- Sl. 145 – Rab, Sv. Andrija, kapitel na 3. sjevernom stupu, foto: Damir Krizmanić
- Sl. 146 – Rab, Sv. Andrija, kapitel na 3. južnom stupu, foto: Mirja Jarak
- Sl. 147 – Rab, Sv. Andrija, kapitel na 4. sjevernom stupu, foto: Mirja Jarak
- Sl. 148 – Rab, Sv. Andrija, kapitel na 4. južnom stupu, foto: Damir Krizmanić
- Sl. 149 – Supetarska Draga, Sv. Petar, kapitel na 3. sjevernom stupu, foto: Mirja Jarak
- Sl. 150 – Supetarska Draga, Sv. Petar, kapitel na 3. južnom stupu, foto: Mirja Jarak
- Sl. 151 – Supetarska Draga, Sv. Petar, kapitel na 2. sjevernom stupu, foto: Mirja Jarak
- Sl. 152 – Supetarska Draga, Sv. Petar, kapitel na 2. južnom stupu, foto: Mirja Jarak
- Sl. 153 – Supetarska Draga, Sv. Petar, kapitel na 4. sjevernom stupu, foto: Mirja Jarak
- Sl. 154 – Supetarska Draga, Sv. Petar, kapitel na 4. južnom stupu, foto: Mirja Jarak
- Sl. 155 – Supetarska Draga, Sv. Petar, kapitel na 5. sjevernom stupu, foto: Mirja Jarak
- Sl. 156 – Supetarska Draga, Sv. Petar, kapitel na 5. južnom stupu, foto: Mirja Jarak
- Sl. 157 – Supetarska Draga, Sv. Petar, foto: Mirja Jarak
- Sl. 158 – Sv. Ivan Evanđelist, deambulatorij, kapitel na 1. sjevernom stupu, foto: Mirja Jarak
- Sl. 159 – Sv. Ivan Evanđelist, deambulatorij, kapitel na 2. stupu sa sjeverne strane, foto: Mirja Jarak
- Sl. 160 – Sv. Ivan Evanđelist, deambulatorij, kapitel na 3. stupu sa sjeverne strane, foto: Mirja Jarak
- Sl. 161 – Sv. Ivan Evanđelist, deambulatorij, kapitel na 4., središnjem stupu, foto: Mirja Jarak

- Sl. 162 – Sv. Ivan Evanđelist, deambulatorij, kapitel na 5. stupu, foto: Mirja Jarak
- Sl. 163 – Sv. Ivan Evanđelist, deambulatorij, kapitel na 6. stupu, foto: Mirja Jarak
- Sl. 164 – Zadar, kapitel iz crkve sv. Marije Velike, preuzeto z: P. Vežić, Crkva svete Marije Velike u Zadru, Diadora 8/1975, T. III, 3.
- Sl. 165 – Zadar, Sv. Marija Mala, kapitel, preuzeto iz: Sjaj zadarskih riznica, Zagreb 1990, 143.
- Sl. 166 – Rab, lapidarij, kapitel, foto: Mirja Jarak
- Sl. 167 – Rab, lapidarij, kapitel, foto: Mirja Jarak
- Sl. 168 – Rab, lapidarij, kapitel, foto: Mirja Jarak
- Sl. 169 – Rab, dvorište Muzičke škole, uzidani ulomak kapitela, foto: Mirja Jarak
- Sl. 170 – Rab, samostan sv. Andrije, kapitel, foto: Mirja Jarak
- Sl. 171 – Rab, Sv. Justina, kapitel na desnom stupu, foto: Mirja Jarak
- Sl. 172 – Rab, sv. Justina, kapitel na lijevom stupu, foto: Mirja Jarak
- Sl. 173 – Nin, Arheološka zbirka, kapitel, foto: Mirja Jarak
- Sl. 174 – Nin, Arheološka zbirka, kapiteli ciborija, foto: Mirja Jarak
- Sl. 175 – Rab, samostan sv. Andrije, mramorni stup, foto: Mirja Jarak
- Sl. 176 – Rab, lapidarij, ulomci nadvratnika, foto: Damir Krizmanić
- Sl. 177 – Rab, Sv. Andrija, ulazne stepenice, ugrađeni nadvratnik, foto: Damir Krizmanić
- Sl. 178 – Rab, konzola , privatno dvorište, foto: Mirja Jarak
- Sl. 179 – Split, Sv. Nikola, dio portala, foto: Mirja Jarak
- Sl. 180 – Rab, Sv. Andrija, kapitel ciborija, foto: Damir Krizmanić
- Sl. 181 – Sv. Andrija, kapitel ciborija, crtež: Martina Rončević
- Sl. 182 – Sv. Andrija, sekundarno ugrađeni stupić, foto: Damir Krizmanić
- Sl. 183 – Sv. Andrija, sekundarno ugrađeni stupić, crtež: Martina Rončević
- Sl. 184 – Sv. Andrija, ulomak pluteja, foto: Mirja Jarak
- Sl. 185 – Nin, Arheološka zbirka, ulomci dovratnika, foto: Mirja Jarak
- Sl. 186 – Sv. Andrija, sekundarno ugrađeni pilaster, foto: Damir Krizmanić
- Sl. 187 – Rab, sv. Andrija, apside ranoromaničke crkve, foto: Mirja Jarak
- Sl. 188 – Zadar, Arheološki muzej, kapitel ciborija, foto: Hrvoje Manenica
- Sl. 189 – Zadar, Arheološki muzej, kapitel ciborija, crtež: Martina Rončević
- Sl. 190 – Rab, lapidarij, ulomak pluteja, foto: Mirja Jarak
- Sl. 191 – Rab, lapidarij, ulomak pilastra, foto: Damir Krizmanić
- Sl. 192 – Rab, katedrala, reljef s Kristom na prijestolju, preuzeto iz: M. Domijan, Katedrala Sv. Marije Velike u Rabu, Split 2005, 18.
- Sl. 193 – Ravenna, Sant`Apollinare Nuovo, mozaik, preuzeto iz: Ravenna – Guide to the knowledge of the city, Ravenna 1987, 130.
- Sl. 194 – Rapski evanđelistar, Krist na prijestolju, preuzeto iz: A. Badurina, Fragmenti iluminiranog evanđelistara iz kraja XI. stoljeća u Rabu, Peristil 8-9/1965, 10.
- Sl. 195 – Kotor, reljef s prikazom Agnus Dei, foto: Mirja Jarak

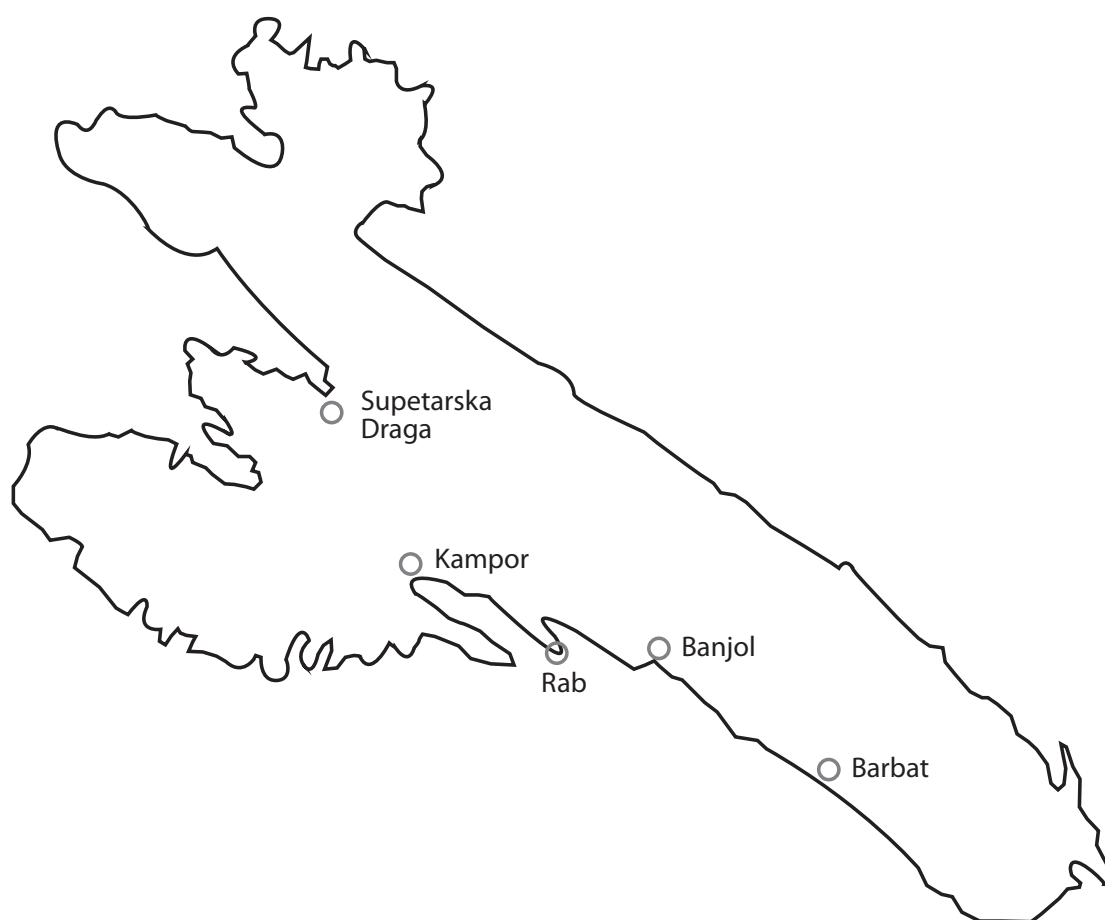

Mjesta na Rabu sa spomenicima skulpture obrađenim u knjizi

