

1.3. PRIMJER IZGRADNJE FORMALNOG MODELA DRUŠTVENIH SUKOPA: CEWS

Nakon ovih uvodnih napomena uslijedit će prikaz međunarodnog projekta CEWS (*Conflict Early Warning Systems*). Detaljnijim prikazom toga projekta želimo na primjeru pokazati kako u praksi izgleda proces izgradnje formalnog modela društvenih sukoba. Riječ je o recentnom projektu kojim se istraživalo dvadesetak društvenih sukoba širom svijeta, pri čemu su društvenoznanstvene metode kombinirane sa suvremenim metodama obrade podataka uz korištenje informacijske tehnologije. Posebno je zanimljivo da je projekt CEWS punu pozornost posvetio i onim aspektima sukoba za koje se općenito smatra da ih je teško formalizirati i modelirati pa ih većina formalno-orijentiranih pristupa proučavanju sukoba obično ostavlja po strani. Riječ je prvenstveno o uključivanju subjektivnih očekivanja sudionika sukoba među varijable bitne za opis sukoba, te o uzimanju u obzir postojanja različitih perspektiva u gledanju na sukob kod sukobljenih strana i/ili vanjskih promatrača.

Budući da se radi o vrlo recentnom znanstvenoistraživačkom projektu, njegova iskustva mogu biti vrlo zanimljiva i za eventualne buduće napore na istraživanjima Domovinskog rata.

1.3.1. *Projekt CEWS: prva faza*⁶

Istraživački projekt CEWS inspiriran je vizijom budućnosti u kojoj bi postojala globalna mreža stručnjaka za rano upozoravanje na mogućnost eskalacije sukoba, te lokalnih, regionalnih i globalnih, vladinih i nevladinih agencija, opremljenih odgovarajućom informacijskom tehnologijom i sposobnih odgovoriti izazovima prevencije nasilnih sukoba među različitim društvenim skupinama bilo gdje u svijetu.

Projekt je krajem 1992. godine pokrenula Generalna skupština Međunarodnog vijeća za društvene znanosti (International Social Science Council) na prijedlog Haywarda R. Alkera (koordinator projekta) i Kumara Rupesinghea (sukoordinator projekta). Projekt je predstavljao internacionalni i multidisciplinarni odgovor znanstvenika iz oblasti društvenih znanosti na inicijativu *An Agenda for Peace* tadašnjeg generalnog tajnika UN-a B. B. Ghalija za učinkovitijom međunarodnom praksom ranog upozoravanja i prevencije sukoba. Projekt je završen krajem svibnja 1999. godine.

Glavni, izlazni rezultati projekta CEWS jesu:

- Konferencija održana svibnja 1999. u Haagu, na kojoj su prezentirani rezultati projekta.
- Knjiga *Journeys through Conflict: Narratives & Lessons* u kojoj su, kao jedan od glavnih rezultata projekta, predstavljene inovativne metode opisa, sistematizacije i klasifikacije sukoba, koje, među ostalim, dopuštaju i uzimaju

⁶ Prikaz u sljedeće dvije sekcije temelji se na literaturi: Alker et al., 1999.; Alker et al., 2001.; Alker i Schmalberger, 2001.; Schmalberger, 2000.; Schmalberger i Alker, 2001a; Schmalberger i Alker, 2001b; Alker i Mushakoji, 1999.

u obzir postojanje više različitih perspektiva iz kojih se određeni sukob može promatrati.

- Internetske stranice s prototipnom bazom podataka o sukobima (http://www.usc.edu/dept/LAS/ir/cis/cews/html_pages/aboutcews.htm).
- Računalni program *CEWS Explorer*, besplatno dostupan na internetskim stranicama, koji u određenoj mjeri predstavlja računalnu implementaciju spomenutih metoda.

Ideja vodilja projekta CEWS jest to da dobro poznavanje povijesti napora uložениh u razrješavanje sukoba, uzimajući pri tome u obzir i uspješne i neuspješne primjere, može značajno pridonijeti unapređivanju takvih napora. Da bi informacije o prethodnim naporima postale široko dostupne, potrebno je povezati različite transnacionalne i internacionalne agencije, znanstvenike i stručnjake i omogućiti im suradnju u prikupljanju, uspoređivanju i – u mjeri u kojoj je to moguće – sintetiziranju prikaza koristeći podatke autora širom svijeta. Prvi korak u tom smjeru je prikupljanje materijala nužnog za uspostavu javno dostupne, kontekstualno senzitivne baze podataka; pritom je potrebno materijale, prikupljene u (većinom) narativnoj formi, prebaciti u format jednog sintetičkog, strukturiranog okvira za proučavanje sukoba. Time bi se omogućila lakša komparacija, replikacija i analiza prikupljenih podataka, a istovremeno bi ih se učinilo i praktično primjenljivijima.

Kako bi ostvarili navedene ciljeve, koordinatori projekta CEWS nabavili su, u njegovoj prvoj fazi, narativne prikaze dvadesetak sukoba iz različitih dijelova svijeta: Burundija, Čečenije, Filipina, Gvatemale, Indije, Južne Afrike, Kosova, Mađarske, Makedonije, Meksika, Mozambika, Ruande, Salvadora, Sijera Leonea, Sudana, Tibeta, Zaira. Svaki od prikaza naručen je od jednog autora – stručnjaka za određeno geografsko područje i za određeni aspekt društvenih sukoba. Od autora se unaprijed zahtijevalo da prikaz sastavi poštujući određene smjernice za koje se smatralo da će olakšati naredni rad na sintezi okvira za proučavanje sukoba. Postavljene smjernice posebno su naglašavale:

1. Zahtjev za poštivanjem neke verzije ideje o “životnim ciklusima” ili fazama sukoba

Kao što je već prije istaknuto, ideja o životnim ciklusima ili fazama sukoba imanentna je samim pojmovima kao što su “rano upozoravanje”, “rani odgovor”, “mogućnost prevencije”. Pritom se pretpostavlja da su realno mogući alternativni razvoji sukoba – oni koji uključuju manje nasilja ili manje mogućnosti održavanja nasilja u vremenu ili manje mogućnosti širenja nasilja na druga geografska područja ili širenja spora na druge probleme. Također se pretpostavlja da takve, “povoljnije” mogućnosti odvijanja sukoba barem dijelom ovise o primjerenim i dovoljno ranim akcijama poduzetima od strane sudionika i/ili trećih strana.

2. Preporuku da se nastoji izbjeći pretjerano dekontekstualizirani i dehistoricizirani prikaz sukoba

Moguće je, naime, rješenje sukoba proglasiti uspješnim ako se to rješenje gleda samo za sebe izolirano, a da se pritom dublji uzroci sukoba ne uklone. U takvim je uvjetima atribuiranje uspjeha ili neuspjeha pretjerano pojednostavljeno, premda pojedini međunarodni čimbenici, intervenirajuće

velike sile, pa čak i neki znanstvenici, zbog različitih interesa mogu ustrajati na tako pojednostavljenoj klasifikaciji. Jednostavno klasificiranje posredničkih napora kao “uspješnih” ili “neuspješnih” nije u stanju obuhvatiti širi kontekst sukoba. Rekonstrukcija složenog sukoba često traje više godina ili desetljeća. Priča o takvom sukobu tipično govori o ponavljanim neuspješnim pokušajima razrješavanja sukoba, često praćenim iznenadnim uspjesima. I jedni i drugi su rezultat složenih interakcija među procesima na različitim razinama, s djelomično preklapajućim sudionicima, njihovim ulozima i vremenskim rasponima pojedinih epizoda.

3. Preporuku da se poseban pozor obrati na “transformacije sukoba” i to ne samo u smislu prijelaza iz faze u fazu, nego i u smislu promjena načina na koje je sukob prikazivan u pojedinim razdobljima njegova trajanja od strane njegovih sudionika i od strane promatrača

Dugotrajni sukobi često se transformiraju u nove stadije u, ponekad cikličkom, procesu razvoja. Projekt određuje faze kao “gradivne elemente” sukoba u vremenu, definirane u terminima očekivanja razvoja događaja unutar faze, te mogućih prijelaza u faze koje će uslijediti. Epizode su koherentne sekvence faza, viđene iz (moguće različitih) perspektiva sudionika i/ili promatrača. Pojam “transformacija sukoba” u tom kontekstu ima dva značenja. U prvom se koristi za označavanje prijelaza iz faze u fazu, a u drugom označava reinterpretaciju povijesti sukoba, gledanu iz određene perspektive. I sudionici sukoba, i promatrači mogu s vremenom restrukturirati svoja gledanja na sukob, odražavajući promjene u razumijevanju pojedinih faza, uključujući tu pitanja poput predmeta sukoba, kada je i od koga sukob započeo, te što je potrebno da ga se razriješi.⁷

4. Preporuku da se uzmu u obzir različite, što znači i međusobno suprotstavljene perspektive gledanja na sukob

Konteksti u kojima se sukobi događaju često su različiti, ako se promatra iz perspektive različitih sudionika. Ustvari, različite koncepcije o tome u čemu je zapravo spor, mogu predstavljati same korijene sukoba i biti glavna prepreka njegovom razrješavanju. Iz svake se perspektive sukob može vidjeti i tumačiti na drugačiji način. Stoga se sukob, viđen iz svake pojedine perspektive posebno, može rastaviti u faze koje se za različite perspektive gledanja ne moraju podudarati. Kako bi se lokalnim akterima omogućilo da budu “arhitekti, vlasnici i dugoročno zainteresirane strane” održivog mirovnog procesa, pristup izgradnji mira treba zasnivati na lokalnim kulturnim resursima i uključivanju svih razina (lokalnih inicijativa, regionalnog i državnog političkog vodstva) u proces. Konvergencija različitih perspektiva bitan je aspekt razrješavanja sukoba.

Navedene smjernice ukazuju kako je projekt CEWS od samoga početka nastojao usvojiti jedan multiperspektivan, na budućnost orijentiran, procesni koncept sukoba. Idejom o

⁷ Primjer sukoba tijekom kojega je došlo do transformacije, tako da u trenutku završetka sukoba predmet sukoba uopće nije bio onaj oko kojega je sukob započeo, zorno je ilustriran u prikazu gvatemalskog sukoba (Padilla, 2001.).

kombiniranju faza sukoba u trajektorije – “vremenske putanje sukoba”, tj. slijedove faza sukoba u vremenu – nastojalo se omogućiti kasnija istraživanja u smjeru traženja odgovora na pitanje koje to sekvence faza proizvode pojedine trajektorije. Naputkom o uzimanju u obzir različitih perspektiva nastojalo se omogućiti paralelnu artikulaciju više različitih povijesnih interpretacija u formi različitih trajektorija, dok se naputkom o obraćanju pozornosti na transformacije sukoba nastojalo otvoriti mogućnost istraživanja prijelaza s jedne trajektorije na drugu. Takav pristup uzeo je u obzir i potrebu za provedbom analiza tipa “što-ako”, koje zahtijevaju istraživanje prostora mogućih opcija u kojem se prikazuje vremenski razvoj pojedinih trajektorija te identifikaciju točaka na trajektorijama u kojima sudionici sukoba i mirovni posrednici mogu pokušati spriječiti jedne, a omogućiti druge opcije/trajektorije da se aktualiziraju. Razvoj modela i simulacija, izrada i proigravanje različitih scenarija primjeri su daljnjih nadgradnji metoda istraživanja koje u sklopu naznačenog pristupa u fazama koje slijede mogu biti imaginativno korištene.

1.3.2. Projekt CEWS: druga faza

Nakon uspješnog okončanja prve faze projekta i izrade traženih narativnih prikaza, prišlo se provedbi druge faze projekta, koja je uključivala sintezu rezultata istraživača iz prve faze u zajednički, strukturirani okvir za proučavanje sukoba. Sinteza nije bila nimalo jednostavna pošto su smjernice za izradu narativnih prikaza iz prve faze bile relativno općenite, te su ih autori prilično različito shvaćali, u skladu s različitim strukovnim, znanstvenim, metodološkim i sličnim afinitetima. Upravo to je i bila namjera voditelja projekta koji su postavljanjem relativno općenitih smjernica željeli provjeriti koliko jedan sintetički napor može biti uspješan kad ga se suoči s interkulturalnim, interdisciplinarnim i drugim sličnim izazovima koji su redovito prisutni pri pokušajima objedinjavanja rezultata na području istraživanja društvenih sukoba. Unatoč svim teškoćama, sinteza je na kraju rezultirala postavljanjem sekvencijalnog modela sukoba sastavljenog od šest faza, koji pobliže opisujemo u nastavku.

Dakle, sekvencijalni model sastoji se od sljedećih šest faza (uz napomenu da svaki sukob ne mora proći kroz svaku od tih faza, te da se pojedine faze mogu ponavljati u sekvencama koje su prije definirane kao epizode):

1. sporenje
2. kriza
3. ograničena upotreba nasilja
4. masovna upotreba nasilja
5. smirivanje
6. razrješenje sukoba.⁸

Glavne varijable koje autori identificiraju kao “nužne i dovoljne za konstituiranje generičke forme sukoba” jesu:

⁸ Samo su prve četiri faze zapravo “prave faze sukoba”, a one ujedno predstavljaju i četiri različita oblika sukoba definirana kombiniranjem mogućih vrijednosti ključnih varijabli. Faza smirivanja je prijelazna faza, dok se fazom razrješenja sukob okončava.

- Sudionici i predmet sukoba; naime, sama pretpostavka postojanja društvenog sukoba znači postojanje opozicije među pripadnicima dviju ili više društvenih skupina – sudionika sukoba – oko nekog za njih važnog pitanja ili problema – predmeta sukoba; pri tome se faze sukoba razlikuju prema načinima kako se ta opozicija izražava.
- Očekivanja sudionika u pogledu razvoja sukoba, tj. koja je moguća sljedeća faza sukoba.
- Razina nasilja u sukobu.

Na temelju navedenih varijabli – u pravilu specifičnih za svaki pojedini sukob – upravo je i moguća identifikacija pojedinih faza sukoba. Kao što je već istaknuto da očekivanja sudionika mogu biti različita za pojedine sudionike, identifikacija faza sukoba za različite promatrače može biti različita. U nastavku slijedi karakterizacija pojedinih faza sukoba.

Za fazu sporenja karakteristično je da se suprotstavljeni zahtjevi uključenih strana izražavaju na načine koji (još uvijek) koriste postojeće institucionalne procese, bez prisustva nasilja. Ono po čemu sporenje predstavlja fazu sukoba, i po čemu se zapravo razlikuje od neslaganja uobičajenih za političke procese, jest očekivanje krize, tj. očekivanje da će postojeće institucije, u okviru kojih su do sada procesuirani zahtjevi i interesi suprotstavljenih strana, biti onemogućene ili potisnute u stranu i zamijenjene prijetnjama nasiljem. Iz faze sporenja, trajektorija sukoba može prijeći u fazu krize (2) ili u fazu smirivanja (5).

U fazi krize suprotstavljeni zahtjevi uključenih strana još se uvijek izražavaju na načine koji koriste postojeće institucionalne procese, ali se pri tome već otvoreno prijeti upotrebom nasilja. Ono čime je faza krize karakterizirana jest očekivanje regularne i sustavne upotrebe nasilja, a sporadično nasilje moguće je već i u ovoj fazi. Iz faze krize trajektorija sukoba može prijeći u fazu ograničene upotrebe nasilja (3), u fazu masovne upotrebe nasilja (4), ili u fazu smirivanja (5).

U fazi ograničene upotrebe nasilja suprotstavljeni zahtjevi uključenih strana više se ne izražavaju kroz uobičajene institucionalne procese, čiji su legitimitet i korisnost dovedeni u pitanje, nego se naprosto koristi sila. Upotreba nasilja je regularna i sustavna. Nasilje je, iz perspektive aktera koji ga primjenjuje, postalo dozvoljeno i opravdano sredstvo u nastojanjima za ispunjenjem zahtjeva suprotstavljenih strana. Međutim, ono što je karakteristično za ovu fazu jest to da se ne koriste svi dostupni kapaciteti i oblici sile (npr., vlast selektivno koristi neke oblike vojnih djelovanja u sukobu s pobunjenicima i sl.), i po tome se ova faza razlikuje od faze masovnog nasilja. Iz faze ograničenog nasilja trajektorija sukoba može prijeći u fazu masovnog nasilja (4) ili u fazu smirivanja (5).

Faza masovne upotrebe nasilja karakterizirana je regularnom, sustavnom i neograničenom primjenom sile, tj. primjenom sile uz upotrebu svih sredstava koja stoje na raspolaganju uz očekivanje potpune eliminacije protivnika. Ne zahtijeva se da obje suprotstavljene strane pribjegu takvom korištenju sile, već je dovoljno da to čini samo jedna strana (posljedično, ova faza u stvarnosti ne mora korespondirati s razdobljem ratnog sukoba, nego i s razdobljem genocida).⁹ Iz faze masovnog nasilja trajektorija sukoba može prijeći u fazu smirivanja (5).

⁹ Faza ograničenog nasilja obično rezultira manjim, a faza masovnog nasilja većim brojem žrtava u sukobu, premda to nije nužno – broj žrtava nije, dakle, definirajuća karakteristika ovih faza.

Prijelaz u fazu ograničene upotrebe nasilja (3) nije moguć izravno, premda je moguć povratak u tu fazu nakon faze smirivanja (5).

Faza smirivanja definira se kao privremeni prekid bilo koje od opisanih četiriju faza. To nije prava faza sukoba u smislu da bi se u toj fazi opozicija među sukobljenim stranama izražavala na neki novi način, već je samo prijelazna faza. S obzirom na to da se faza smirivanja određuje u odnosu na fazu koja joj je neposredno prethodila, definirajuća karakteristika faze smirivanja je odsustvo definirajuće karakteristike prethodne faze: odsustvo očekivanja krize ako je prethodna faza bila faza sporenja, odsustvo nasilja i očekivanja sustavnog nasilja ako je prethodna faza bila faza krize, odsustvo sustavnog nasilja i očekivanja masovnog nasilja ako je prethodna faza bila faza ograničenog nasilja, te odsustvo sustavnog nasilja i očekivanja eliminacije protivnika ako je prethodna faza bila faza masovnog nasilja. U kontekstu prije definiranog pojma epizode, prijelaz u fazu smirivanja znači završetak jedne epizode sukoba, tj. svaka epizoda mora završiti svojevrsnom deeskalacijom sukoba. Iz faze smirivanja moguć je prijelaz u bilo koju od preostalih pet faza. Prijelaz iz faze smirivanja u 1, 2, 3 ili 4 znači otpočinjanje nove epizode sukoba, s tim da nova epizoda ne mora nužno značiti i “transformaciju sukoba”. Prijelaz u fazu 6 znači, dakako, završetak sukoba.

Faza razrješenja sukoba definirana je prestankom suprotstavljanja koje je karakteriziralo sukob te nemogućnošću nastavka sukoba.¹⁰ S obzirom na moguće transformacije sukoba, suprotstavljanje na završetku sukoba ne mora nužno biti identično suprotstavljanju na početku sukoba, tj. moguće je da predmet spora koji razrješavanjem sukoba nestaje, uopće nije onaj predmet zbog kojega je sukob počeo. U fazu razrješenja ulazi se u pravilu kroz fazu smirivanja (5).

Prikaz svih mogućnosti odvijanja sukoba koje postoje u upravo opisanom strukturiranom okviru dan je na Slici 1.1. Strelice između pojedinih faza označavaju moguće prijelaze između faza. Međusobno koherentne sekvence faza povezane su u epizode.

Kao što je već rečeno, suprotstavljene strane ne moraju se (što je vrlo često i slučaj u stvarnosti) slagati u interpretaciji predmeta sukoba, niti situacije u kojoj se nalaze. Primjerice, dominantna strana često nastoji svoja djelovanja interpretirati manje ozbiljnima i manje nasilnima u odnosu na stranu protiv koje su ta djelovanja usmjerena. Kako bi se takve razlike uzele u obzir, različite perspektive gledanja na isti sukob predstavljaju se paralelnim sekvencama (različitih) faza. Na primjer, Slika 1.2 ilustrira jedan takav slučaj razmimoilaženja u interpretaciji: jedna od strana doživljava odvijanje sukob kao sekvencu faza 1 – 1 – 2 – 3 – 5, a druga kao sekvencu faza 1 – 2 – 3 – 4 – 5. Dakako, dogovorno razrješenje sukoba (faza 6) značilo bi da su suprotstavljene strane međusobno priznale postojanje različitih perspektiva i da su te perspektive konvergirale u jednu zajedničku.

Primijetimo da je do sada opisani model gotovo posve neovisan o kontekstu sukoba – nigdje se ne govori o čemu se radi i na koji se način sukob zapravo odvija. Veća osjetljivost na kontekst uvodi se u opisani model pomoću tipova faza. Svaka se od prvih pet faza sukoba, s obzirom na kontekst sukoba, dijeli u nekoliko mogućih tipova. Tipovi za pojedinu

¹⁰ Osim dogovornog razrješenja sukoba, pod ovu definiciju moguće je podvesti i potpuno eliminirajući genocid ili totalnu pobjedu u ratu.

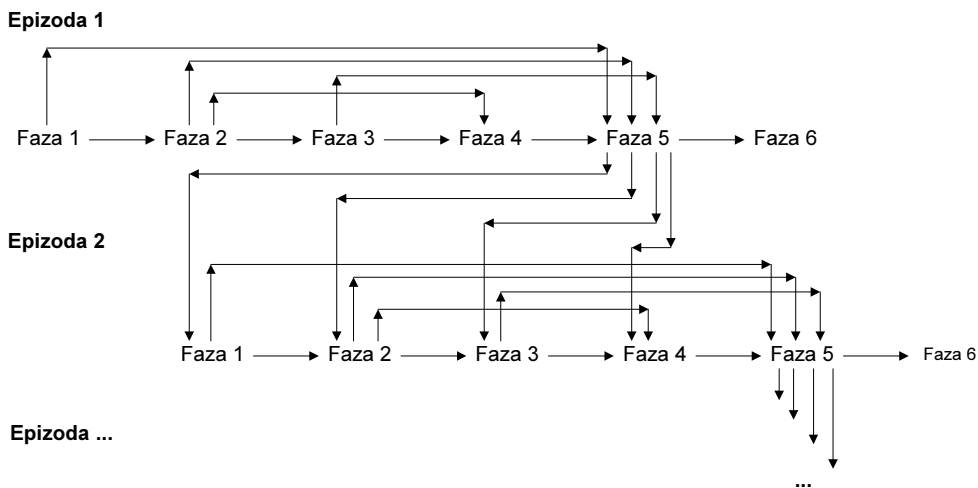

Slika 1.1. “Gramatika” mogućih sekvenci faza sukoba

Izvor: Schmalberger i Alker, 2001a: 333

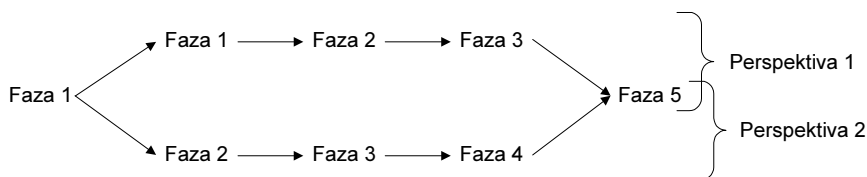

Slika 1.2. Primjer prikaza razmimoilaženja suprotstavljenih strana prema pogledu na sukob

fazu predstavljaju zapravo kratke kontekstualne opise situacije karakteristične za tu fazu. Validnost podjele u faze u načelu bi se trebala potvrditi činjenicom da je za svaki stvarni sukob moguće jednoznačno odabrati tipove faze prema kojima se taj sukob odvijao. Projekt CEWS za sada je identificirao sljedeću podjelu pojedinih faza u tipove, koja je dovoljna za opis svih slučajeva iz njihove baze podataka:¹¹

- Faza sporenja:
 - Tip 1a: separacija od oponenta – očekivanje krize proizlazi iz rasprava ili zahtjeva za autonomijom ili nezavisnošću; razlika naspram 2c je u tome što se rasprave vode i zahtjevi postavljaju unutar postojećeg političkog sustava.
 - Tip 1b: reforma – očekivanje krize proizlazi iz rasprava, zahtjeva ili

¹¹ Zbog premalog ukupnog broja epizoda identificiranih na temelju narativnih prikaza sukoba iz prve faze projekta, nije mogla biti izvršena klasifikacija epizoda prema tipovima, nego samo klasifikacija faza.

napora na reformi postojećeg političkog, društvenog ili ekonomskog sustava.

- Tip 1c: neslaganje oko sporazuma – očekivanje krize proizlazi iz neslaganja oko interpretacije prethodno zaključenog sporazuma.
- Faza krize:
 - Tip 2a: formiranje ili potpora naoružanim skupinama – očekivanje sustavnog nasilja proizlazi zbog formiranja oružanih skupina ili zbog pružanja ekonomske, političke ili vojne potpore postojećim oružanim skupinama.
 - Tip 2b: supresija oponenta – očekivanje sustavnog nasilja proizlazi iz supresije, zatočenja ili eliminacija pripadnika suprotstavljene strane.
 - Tip 2c: separacija od oponenta – očekivanje sustavnog nasilja proizlazi iz deklaracije kojom se jedna strana unilateralno separira od postojećeg društvenog ili političkog poretka (uključene su i deklaracije autonomije ili nezavisnosti).
- Faza ograničene upotrebe nasilja:
 - Tip 3a: prekomjerna represija – strana u sukobu otvoreno koristi ograničenu silu protiv oponenta bez značajnijeg odgovora silom s druge strane.
 - Tip 3b: prekomjerni napadi – strana u sukobu sustavno koristi silu protiv naoružanog oponenta.
- Faza masovne upotrebe nasilja:
 - Tip 4a: masakri – strana u sukobu masovno koristi silu protiv oponenta bez značajnijeg odgovora silom s druge strane.
 - Tip 4b: rat – (barem jedna) strana u sukobu masovno koristi silu protiv oponenta koji odgovara silom.
- Faza smirivanja:
 - Tip 5a: poraz jedne od strana – sukob se privremeno smiruje vojnim porazom jedne od strana.
 - Tip 5b: promjena režima – sukob se privremeno smiruje instaliranjem nove vlasti.
 - Tip 5c: pregovori – sukob se privremeno smiruje jer protagonisti ulažu napore za obustavu nasilja ili za razrješenje sukoba.
 - Tip 5d: koncesija – sukob se privremeno smiruje kad jedan od protagonista mijenja svoju politiku prema oponentu na način koji se može smatrati pravljem ustupka.
 - Tip 5e: promjena u legitimitetu – sukob se privremeno smiruje kad jedan od protagonista dobiva ili gubi legitimitet koji opravdava njegove prethodne akcije.

Tijek svakog od sukoba obrađenih u prvoj fazi projekta zabilježen je u netom opisanom formatu: identificirana je trajektorija, tj. slijed epizoda po fazama i tip svake faze; gdje je bilo moguće to je napravljeno za više različitih perspektiva; identificirane su eventualne

transformacije u gledištima suprotstavljenih strana na sam sukob.¹² Rezultirajuća baza podataka (narativni opis i grafički prikaz) dostupna je na internetskim stranicama projekta CEWS.

Cilj izgradnje takve baze podataka nije bio samo skupiti podatke u jednom standardiziranom formatu, nego i omogućiti iz tako prikupljenih i sistematiziranih prikaza sukoba određene usporedbe, pa i izvlačenje nekih općenitijih zaključaka, a u budućnosti i provedbu analiza tipa “što-ako”, konstrukciju, pa čak i simuliranje alternativnih trajektorija sukoba i sl. Prvi korak u tom smjeru trebao bi biti računalni program *CEWS Explorer*, koji omogućuje uspoređivanje već postojećih i izgradnju novih scenarija sukoba u opisanom formatu.

CEWS Explorer sadrži prikaze svakog od 19 obrađenih sukoba u najjednostavnijem mogućem obliku, tj. kao slijed faza, slično Slici 1.1 (uzeti su u obzir i tipovi faza i različite perspektive, no za prikaz transformacija perspektiva još nije pronađen prikladan način prikaza pa su izostavljene). S prikazima je moguće raditi neke usporedbe, npr. moguće je (prema odabranoj listi sukoba) tražiti sve prijelaze između faza određenog tipa (grubo, tipa npr. 1 – 2, ili preciznije, tipa npr. 1a – 2b); moguće je, također, tražiti sve epizode sastavljene od redom specificiranih faza (opet je moguće faze zadati grubo ili precizno). Provedbom takvih usporedbi moguće je dobiti bolje uvide u to koji su tipovi faza i u kojem redosljedju karakteristični za pojedine ishode epizoda ili cijelih sukoba. Tako je, primjerice, nađeno da u bazi CEWS postoji samo jedan slučaj u kojem faza smirivanja 5 slijedi odmah nakon faze sporenja 1, i tu je sljedeća faza bila razrješenje sukoba 6 (izraženo u terminima objašnjenih sekvenci od po triju faza: “nakon para faza 1, 5 može slijediti faza 6” ili 1 – 5 → 6). Objasnjenje autora je sljedeće: kao prvo, već je početna selekcija slučajeva koje će se razmatrati bila pristrana prema onim slučajevima sukoba u kojima je nasilje ili korišteno, ili je njegova upotreba očekivana; drugo, teško je uopće očekivati da bi par 1 – 5 mogao uroditi prijelazom u, npr., fazu 3 ili 4, jer bi to značilo da nakon neuspješnog smirivanja spora dolazi odmah do sustavnog nasilja, što je malo vjerojatno, no za definitivnu potvrdu ove hipoteze potrebna je veća baza podataka.

Na sličan način, analizom svih slučajeva sukoba kod kojih su postojale različite perspektive, također su utvrđene neke pravilnosti. Prvo, svi takvi slučajevi karakterizirani su činjenicom da jedna strana konzistentno doživljava sukob u nižoj fazi od druge, tj. nadmoćnija strana nastoji sukob interpretirati manje ozbiljnim od njoj podređene strane. Drugo, u svim slučajevima u kojima je poražena jedna od strana, došlo je do konvergencije različitih perspektiva u jednu zajedničku, tj. fazu 5a obje strane uvijek su promatrale kao fazu 5a. Osim toga, kad god bi zatim uslijedila promjena u legitimitetu (5e), konačan rezultat bio je razrješavanje sukoba (6). Treće, u svim slučajevima u kojima je došlo do pregovora (faza 5c), divergentne perspektive bi također konvergirale u jednu, tj. fazu 5c obje strane uvijek su promatrale kao fazu 5c.

S *CEWS Explorerom* moguće je također mijenjati postojeće i generirati nove scenarije sukoba. Generiranje scenarija koristi pravila o izgradnji sekvenci od po triju faza (npr. 1b – 2a → 5b, što se čita kao: “nakon para faza 1b, 2a može slijediti 5b”) koja su izvedena iz

¹² Pri kodiranju i izradi tako oblikovanih prikaza dodatno su konzultirani autori pojedinih narativnih prikaza. Također, pojedine je prikaze kodiralo više međusobno neovisnih pojedinaca kako bi se osigurala validnost rezultirajućih prikaza.

postojeće baze podataka: program “pogleda” koje su prethodne dvije faze i na osnovi njih, te na osnovi pretraživanja svih prikaza sukoba zabilježenih u bazi podataka, predlaže koje mogućnosti postoje za sljedeću fazu.¹³ Ova opcija omogućuje također i to da se na temelju postojećeg prikaza nekog stvarnog sukoba pretpostave i alternativne mogućnosti njegova odvijanja, a zatim i eventualno pronađu razlozi zašto se sukob odvijao onako kako se odvijao, te je li postojala mogućnost boljeg preventivnog djelovanja i sl.

Konačno, s *CEWS Explorerom* moguće je i mijenjati “semantiku” (tj. mijenjati postojeće i dodavati nove tipove faza) i “sintaksu” sekvenci faza (tj. moguće je mijenjati i dodavati nova pravila koja određuju koja faza može slijediti koju kombinaciju). Posebna vrsta pravila (koja se također mogu mijenjati) su tzv. meta-pravila i ona određuju slučajeve u kojima jest ili nije moguće postojanje različitih perspektiva (npr. može se definirati tako da na tip 5a: smirivanje sukoba zbog poraza jedne od strana, obje strane mogu gledati samo kao na 5a). Mogućnost generiranja novih scenarija i pravila rezultat je napora autora da postavljeni okvir za proučavanje sukoba učine što je moguće otvorenijim za unos novih varijanti odvijanja sukoba koje će odražavati eventualne nove spoznaje dobivene u nastavku istraživanja.¹⁴ Promatran iz takve perspektive, *CEWS Explorer* nije samo tehničko oruđe za generiranje scenarija sukoba, nego upotpunjuje postavljeni zajednički okvir unutar kojeg je moguće argumentirano raspravljati o instrumentima i načinima odvijanja, prevencije i razrješavanja društvenih sukoba.

1.3.3. *Projekt CEWS: zaključni osvrt*

Neka svojstva pristupa proučavanju društvenih sukoba karakteristična za ovaj projekt, čine se posebno instruktivnima. Promatramo li odvijanje ovog projekta u kontekstu izgradnje i razvoja modela, ono što se odmah može uočiti je prirodan rast u stupnju formalizacije razvijanih ili korištenih modela tijekom projekta. Naime, prva faza projekta *CEWS* uključivala je izradu narativnih prikaza konflikata – ili, mogli bismo reći, izradu “verbalnih modela sukoba”. Druga faza obuhvatila je sintezu prikaza, te, na njima zasnovanu izgradnju teorije o razvoju sukoba po fazama u vremenu. Ta teorija formalizirana je u grafičkim prikazima poput onog na Slici 2.1, kojima se prikazuju pojedini sukobi. Provjera validnosti teorije za sada se sastoji od provjere je li svaki slučaj sukoba iz baze podataka *CEWS* moguće prikazati kao slijed tipova faza koje teorija specificira.

Također je instruktivno primijetiti da već ovako jednostavna formalizacija, bez korištenja posebno složenog matematičkog formalizma, uključuje znatan gubitak informacija u odnosu na narativni prikaz na kojem se temelji. Zbog toga, uz grafički, baza *CEWS* za svaki sukob obvezno sadrži i narativni prikaz, jer, kako sami autori priznaju, kao što je skladanje glazbe ili pisanje teksta više od pukog nizanja nota ili riječi, tako je i razvoj sukoba više od pukog ulančavanja tipova faza, bez detaljnijih informacija o kontekstu. Povijest sukoba

¹³ Sve 153 opažene sekvence od po tri faze mogu se reproducirati s ukupno 30 pravila.

¹⁴ Posebno je zanimljiva mogućnost proširenja modela koje bi uključivalo ranije spomenutu tipizaciju epizoda sukoba na sličan način kao što su tipizirane faze. To bi omogućilo, na primjer, istraživanja tipa: koje sekvence epizoda vode do mogućih transformacija sukoba te na koji su način manji sukobi “uronjeni” u šire sukobe, npr. one svjetskih razmjera.

strukturirana u terminima tematski koherentnih epizoda kao na Slici 2.1 moguće je slijediti i rekonstruirati jedino ako nam je, uz grafički, dostupan i narativni prikaz.

S druge strane, već i ovako jednostavna formalizacija – svojevrsna “gramatika sukoba”, kako je autori nazivaju, implementirana u računalu na odgovarajući način – otvara neke mogućnosti usporedbe i generalizacije među “obrađenim” sukobima, koje bez te formalizacije ne bi bile moguće. To najbolje pokazuju već spomenuti primjeri pretraživanja baze s programom *CEWS Explorer*. Time se još jednom potvrđuje tvrdnja o korisnosti i poželjnosti komplementarne primjene metode modeliranja zajedno s ostalim znanstvenoistraživačkim pristupima.

Također je instruktivno, premda ih projekt CEWS nije do kraja proveo u djelo, slijediti razmišljanja koja su vodila autore u konstrukciji njihovog formalnog okvira za proučavanje sukoba. Ideja je autora, naime, da će u budućnosti, u nastavcima istraživanja proisteklim iz ovog projekta, biti moguć razvoj modela i simulacija koji će omogućiti proigravanje scenarija pojedinih faza ili cijelih sukoba.

Konačno, bitno je također uočiti da je projekt CEWS punu pozornost posvetio i onim aspektima sukoba za koje se općenito smatra da ih je teško formalizirati i modelirati pa ih većina formalno-orijentiranih pristupa proučavanju sukoba obično ostavlja po strani. Riječ je prvenstveno o postojanju različitih perspektiva u gledanju na sukob kod sukobljenih strana i/ili vanjskih promatrača, a isto tako i o pokušaju eksplicitnog bavljenja pojmom transformacije sukoba u smislu mogućnosti promjene perspektiva tijekom trajanja sukoba, uključujući tu i promjenu u gledanju na sam predmet sukoba. Tome treba dodati i uključivanje očekivanja sudionika sukoba među konstitutivne varijable, što je, smatraju autori, prvi korak na putu prema “operacionalizaciji pojma historiciteta” te prema cjelovitijem istraživanju sukoba.

* * *

Modeli prikazani u nastavku knjige klasificirani su, po poglavljima, u sljedeće skupine: baze podataka o društvenim sukobima, prediktivni modeli za rano upozoravanje i procjenu rizika te eksplikativni modeli. Za svaki model prvo je kratko naznačeno područje na koje se model odnosi. Područje je u većini slučajeva određeno fenomenološki, a ponekad je u određenju područja sadržana već i kratka naznaka metoda modeliranja koje model koristi. Zatim su za svaki model navedene osnovne karakteristike (stupanj formalizacije i upotrijebljene formalne metode u izradi modela), način i svrha korištenja, povijest razvoja i upotrebe modela (ako postoje podaci), opis modela, komentar autora knjige, te literatura iz koje je model preuzet. Namjera je bila povećati preglednost i olakšati snalaženje te ujedno pružiti mogućnost jasnije međusobne usporedbe pojedinih modela i njihovih skupina.

U posljednjem poglavlju dat je prikaz dvaju izvornih modela, razvijenih u sklopu dosadašnjeg rada na projektu *Socijalni korelati Domovinskog rata*. Radi se o modelima etničke mobilizacije i etničkog sukoba. Empirijsku i teorijsku podlogu obaju modela u velikoj mjeri čine događaji neposredno prije i za vrijeme Domovinskog rata u Hrvatskoj, te ostalih nedavnih sukoba na području bivše Jugoslavije, kao i relevantni znanstveni izvori o tim događajima. Pri razvoju tih modela korištena su u znatnoj mjeri i znanja i iskustva prikupljena tijekom rada na materijalu iz prethodnih poglavlja knjige.