

# ZEMLJORADNJA

Marijeta RAJKOVIĆ  
Filozofski fakultet Sveučilišta u Zagrebu  
Odsjek za etnologiju i kulturnu antropologiju  
Ivana Lučića 3, 10000 Zagreb

## 1. UVOD

Tijekom razgovora o tradicijskom gospodarstvu Krivopučana, moji sugovornici nerijetko su naglašavali: *Nije to bila neka poljoprivreda, nije se imalo zemlje*. Naime, Krivi Put je tijekom 20. stoljeća bio gusto naseljen, te je pojedinim mnogočlanim obiteljima nedostajalo kvalitetne zemlje da bi se na njoj mogli baviti zemljoradnjom, kao što je vidljivo u primjeru Milana Blaževića *Ivele* iz Mrzloga Dola: *Tu vam je jako škroto bilo sa zemljom. Eto mi smo imali tri jutra zemlje, oranice, pašanice i šume*.

Građu za ovaj prilog sakupila sam tehnikama intervjuja, u početku polustrukturiranim, a nakon nekoliko kazivača strukturiranim intervjuima. Kao polazišna pitanja poslužila su mi pitanjima navedena u Upitnici Etnološkog atlasa, svezak prvi, teme pod brojevima: 1. *Rjeđe i starije ratarske kulture*, 2. *Oraće sprave*, 3. *Način oranja*, 4. *Mrvljenje gruda (brane, valj)*, 5. *Oruđe za kopanje*, 6. *Gnojenje (đubrenje)*, 7. *Sijanje i sadenje*, 8. *Žetva*, 9. *Srpovi, kosiri i slično*, 10. *Slaganje i sušenje žita*, 11. *Vršenje i vijanje*, 12. *Mjesto za vršenje*, 13. *Oruđe za ručno mlaćenje*, 14. *Vile i grablje*, 16. *Spremanje (čuvanje) žita*. I ovi podaci generalizirani su geografski i kronološki i uglavnom su vrlo pojednostavljeni. Stoga ću u daljnjem tekstu iz Upitnice Arhiva Etnološkog atlasa navoditi i komparirati samo podatke koje ja nisam zabilježila na terenu ili koji se razlikuju od mojih (ponajviše zbog četrdesetogodišnje razlike u vremenu istraživanja). Prilikom istraživanja Upitnicu za zemljoradnju prilagodila sam krivoputskome području.

Najpogodniji dio područja Krivoga Puta za bavljenje zemljoradnjom bilo je okolica Klaričevca, budući da ondje ima najviše ravnih površina, zatim Francikovac (sl.1) i Veljun. I samo mjesto Krivi Put posjeduje *udolak čisti, to je bio jedan kompleks zemlje iskorišten, a ovo sve je bilo brdovito, raspalcelirano,*



Slika 1: Plodna zemlja kraj Francikovca; snimila M. Rajković, lipanj 2005.

*ovdje komadić, ovdje komadić, nije bilo cjeline*, rekao je Josip Prpić *Jurina* iz Mrzloga Dola<sup>1</sup>. Poljoprivredne površine bile su male i nerijetko udaljene od kuće. Na moje pitanje: *Gdje ste sve imali zemlju za obrađivanje*, Ivan Šojat *Valin* iz Šojatskog Dolca kazao je: *A, (uzdah) trebali bi vi i ja tri dana obilaziti da vam pokažem gdi je toga sve bilo*. Zemlja udaljena od kuće od jednog do dva kilometra smatrala se blizom. A osim ovih “bližih” parcela gotovo svi su imali zemlju i u šumi na *Alijinu bilu*, pa i preko Bila, što je nekima bilo udaljeno i preko pet kilometara.

Većina Krivopučana stanovala je u jednom zaselku, a posjedovala zemlje kraj drugih zaselaka. Kao razlog usitnjenih posjeda moji sugovornici navodili su običajno pravo nasljeđivanja, bračne veze, te u manjoj mjeri kupovinu odnosno prodaju zemljišta. Zemlja se dijelila *prema tome kako su se slagali, obično kad se drugi brat oženi*. *Tu smo bili tri brata i od ćaćine prve žene sinovi, onda su oni svak svoj dio uzeo. Nas smo tri brata ostala nismo se ni podilili*. Sva zemlja se dilila *po braći, ženske nisu imale pravo na dije, one dobi otpravu kad dođi za udaju*. *Dobi kravu, namještaj, kako je ko bio moćniji*, objasnili su Mara i Luka Krmpotić *Brndini*, Veljun<sup>2</sup>. Tako je primjerice obitelj *Brnde* iz Veljuna imala zemlju na području Francikovca. Često se prema udaljenosti zemlje odlučivalo za što će se ona koristiti. *Na Francikovcu smo samo kosili livadu jer je bilo nezgodno (bilo ići op.a.) obrađivati, loši su putevi*. Ostali stanovnici Veljuna, primjerice zaselka Brižica, imali su zemlju još i dalje, u Ošjom polju iza Francikovca, te su također ondje samo kosili livade<sup>3</sup>.

S obzirom na nadmorske visine, primorske obitelji koje su selile na ljetne *stanove* imale su zemlju na nekoliko etapa. Često su u Primorju imali male parcele, na srednjoj etapi najviše parcela, te na najvišoj još ponešto, no i to je ovisilo od obitelji do obitelji. Pojedine obitelji imale su svu zemlju u blizini kuće, no takve su bili izuzeci. Druge su imale najviše površine na jednoj etapi, a tek ponešto na drugoj. Zapravo, ove etape prema nadmorskim visinama nisu pravilne, budući da se zemlja koristila gdje god je bila malo veća ravnija površina. I obitelji koje nigdje nisu selile često su imale zemlju čiji se smještaj prema nadmorskim visinama prostirao na dvije etape, odnosno od 500 do 900 metara nadmorske visine. I ovome je razlog nasljeđivanje i kupovanje novih parcela.

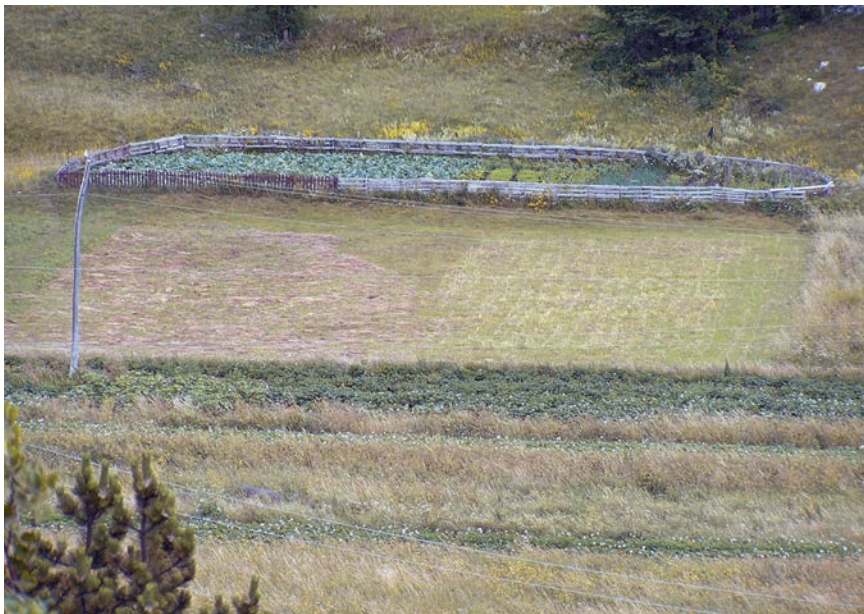

Slika 2: Zemljišni kompleks s: krumpirištem, ječmištem (nakon žetve), te ograđenim vrtlom; snimila M. Rajković lipanj 2005.

<sup>1</sup> Isto su potvrdili svi kazivači.

<sup>2</sup> Isto su potvrdili svi kazivači.

<sup>3</sup> Milan Krmpotić *Zekonja*, Veljun.

Svu zemlju na kojoj se sije naziva se *njiva*, *njivine*. Naziv *košanica* koristio se za livadu, *oranica* za zemlju koja se orala i na kojoj su nešto sadili i/ili sijali. Termin *ispaša* koristio se za parcelu na kojoj se nije moglo *niti orat niti kopat* i na njoj su domaće životinje pasle travu. Ovisno što su na njivi određene godine sijali dodavali su nazive: *krumpirište*, *ječmište*, *šencište* (sl. 2), a zemlju koja se nakon nekog vremena *zatravnila* zvali su *livade*.

Osim spomenutih naziva svaka parcela imala je svoj naziv poput: *Vrtal*, *Njivica*, *Dražica*, *Spridnja*, *Dolčić*, *Jasenjice*, *Biljevina* (*vanjska i unutarnja*), *Plančica*, *Pristančica*, *Panjič*. Pod ovim istim nazivima zemlja se vodi i u zemljišnim knjigama u Gruntovnici. Svaka obitelj dodatno je nazivala svoje parcele: *Težalica*, *Šča*, *Krčevina*, *Vučja glava*, *Straža*, *Doline*, *Konaci*, *Torovi*, *Dočići*. Ako više ljudi ima zemlju koja se naziva *Dočić*, još mu se dodaje obiteljski nadimak vlasnika.

Najveće površine i najplodnija zemlja bili su na nadmorskim visinama od 500 do 900 metara. S time da su na *Alijinu bilu* ili, kako ga Krivopučani često zovu, *Bilu* najviše sijale žitarice, te krumpir i zelje. Na istim nadmorskim visinama zemlju su obrađivali Primorci i stalni stanovnici. Analizom podataka zaključuje se da su Primorci uglavnom obrađivali manje parcele i to uglavnom samo pomoću motike. Tako imamo primjera obitelji koja je iz Sv. Jelene, Donjih Špalja selila na Gornje Špalje (Krivi Put) i ondje sijala samo ječam i krumpir, a neki iz Sv. Ilije pored ovog još samo zob. Pojedine primorske obitelji uopće nisu imale svoje zemlje na višim etapama, ali su selile na Podbilo s kravom i nekoliko ovaca, spavale kod stalnih stanovnika, a za naknadu su im pomagale<sup>4</sup>.

Najraširenije ratarske kulture bile su: ječam, zob, (*p*)šenicica zimska i *jara* (proljetna), *jelda* (heljda) i raz. Krivopučani pšenicu nazivaju *šenica*, a sve ostale kulture žitom. S time da su od žita najčešće sijali samo ječam i zob. Od povrća u *bašti*, koju su nazivali *njivine* je uspijevalo: krumpir, *zelje* (kupus), *merlin* (mrkva), *pir*, *gra(h)*, cikla, blitva, crvena blitva, *kapula*, luk, komorada, salata peršin, koraba, krastavci unazad dvadesetak godina, *pomidore* (rajčica) samo ako je kišna godina. Sve ove kulture uzgajale su se na raznim nadmorskim visinama, što je opet ovisilo od pojedine obitelji; neki su sijali samo jednu žitaricu, ili dvije, neki su ih mijenjali i sl. Ovisno o imovinskim prilikama i broju domaćih životinja, žitarice su se sijale za prehranu ljudi i životinja. Za ljudsku prehranu sijala se pšenica i ječam. Zob se sijala zbog prehrane *blaga*, ponajviše konja, volova i kokoši. Heljda se koristila za prehranu svinja. No u siromašnijim obiteljima Krivopučani su se hranili svim žitaricama. Ako nisu imali drugih žitarica ili ako ih je tijekom godine ponestalo, što se pojedinima znalo događati već u zimskim mjesecima tada su i ljudi konzumirali sve žitarice: *Kruh smo pekli od svega osim od zobi*<sup>5</sup>. *Heljda se mljela i od nje su kuhali palentu. Pa bi se začinjilo, to vam je brašno puno masnoće i šećera bilo je sladasto*, prisjetio se djetinjstva u Mrzlome Dolu, Josip Prpić *Jurina*. *I pir su sijali za kru, al on nije bio tako ukusan bio je mljeckav*<sup>6</sup>. Nedostatak hrane, objašnjavao se prevelikim brojem stanovnika i premalim obradivim površinama, te su svi kroz razgovore naglašavali: *Prije se svaki komadić obrađiva nije bilo da nije bilo izorano a sad zemlje kolko očeš, al niko neće radit*<sup>7</sup>. Kukuruz nije uspijevaao na ovim prostorima jer, prema objašnjenju Krivopučana, zbog nepovoljne klime nije stigao sazoriti. Na čitavom ovom prostoru jedino je uspijevaao u Francikovcu i na susjednom Vratniku. O malim površinama kukuruza govore podaci da se on sadio u *kućice* (jamice) zajedno s grahom, primjerice kada se sadio visoki grah koji se penjao po kukuruzu. *Kućice* su se kopale u linijama (redovima) budući da ga je na taj način bilo lakše okopavati. Danas tek pojedini siju žito i to manje parcele. Prestanak sijanja žitarica Krivopučani objašnjavaju: *Kako je ko selia, neki i danas siju mladi, mi više ne možemo, ja sam sad zatravnio s ditelinom*<sup>8</sup>.

<sup>4</sup> Više o selidbama i životu na ljetnim stanovima vidi u istoimenom prilugu M. Rajković u ovoj monografiji.

<sup>5</sup> Anka Šolić *Tutanova*, Podbilo. Isto su potvrdili svi kazivači.

<sup>6</sup> Luka i Mara Krmpotić *Brndini*, Veljun.

<sup>7</sup> Anka Šolić *Tutanova*, Podbilo. Isto su potvrdili svi kazivači.

<sup>8</sup> Luka Tomljanović *Brnde*.

## 2. GNOJENJE ZEMLJE

Gospodarska godina započela je s *đubrenjem* (gnojenjem) zemlje. Zemlja se uglavnom gnojila *staj-nakom* (stajskim gnojem). *Stajski đubar* sakupljao se čitavu godinu od domaćih životinja (krava, volova, konja, svinja...). Osim slame, ujesen su Krivopučani skupljali *šušanj* (lišće) i stavljali ga domaćim životinjama u njihove prostorije. Na istom prostoru životinje su boravile i vršile nuždu te tako proizvodile stajsko gnojivo. Životinjama se svaki dan čistilo i stavljalo novu slamu i lišće. Od svih životinja *balega* (gnoj) stavljala se na jednu hrpu. Da bi se pospješilo dobivanje *đubriva*, brao se bukovi list od lanjske godine i dodavao na tu hrpu. On je brzo trulio i tako povećavao količinu gnojiva.

Pepelom koji je ostao od kuhinjske vatre također se gnojila zemlja, najčešće ona uz kuću, no većinom se i on tijekom zimskih mjeseci bacao u *đubar pa se to sve prerađivalo*<sup>9</sup>. U proljeće se pepeo skupljao i koristio za gnojenje zemlju u koju se sijao *presad* (sadnice)<sup>10</sup>. Od kraja osamdesetih godina 20. stoljeća pojedinci dodaju *umjetno gnojivo* (Kan, Ureju).

Ovisno o nadmorskoj visini i vremenskim prilikama zemlja se gnojila: zimi, u trećem mjesecu<sup>11</sup>, u proljeće,<sup>12</sup> u travnju,<sup>13</sup> kako je *ko ima stoku za odvuć đubar ... u rano proljeće*.<sup>14</sup>

Transport *đubriva* do njive vršio se pomoću kola koja su vukli volovi ili konji, te na jednom magarcu, muli ili konju, od 70-ih godina 20. stoljeća i na traktoru (sl. 3)<sup>15</sup>. Prijevoz gnoja na magarcu vidi se u opisu Ruže Prpić *Apelove iz Mrzloga Dola: Najgori poso je bil natovarit na tovara. Prije smo u vriću mećali gnoj, na samar metni ludre-kištre od dasaka, ima si jedan otvor, povučesh i onda ispadne odma dole*<sup>16</sup>. Za prijevoz gnojiva do njive na magarcu ili konju trebalo je nekoliko dana, a na kolima je taj posao obavljen u jednom danu, što je opet ovisilo o udaljenosti njiva.



Slika 3: Razbacivanje gnoja s traktora u Krivom Putu, snimljeno sedamdesetih godina 20. stoljeća; snimatelj nepoznat, iz obiteljskog albuma Zlatka Tomljanovića Peše.

<sup>9</sup> Milan Tomljanović *Periša*, Alan. Isto su potvrdili svi kazivači.

<sup>10</sup> Vidi detaljnije na kraju ovog priloga u odlomku povrtlarstvo.

<sup>11</sup> Branko Tomljanović *Ropeta*, Krivi Put; Draga Tomljanović *Rilac*, Mrzli Dol.

<sup>12</sup> Petar Tomljanović *Šimaica*, Anka Šolić *Tutanova*, Podbilo.

<sup>13</sup> Mile i Ana Špalj *Kebinovi*, Branko Tomljanović *Ropeta*, Krivi Put.

<sup>14</sup> Josip Prpić *Jurina*, Mrzli Dol. Isto su potvrdili svi ostali kazivači.

<sup>15</sup> Detaljnije o prijevoznim sredstvima vidu prilog D. Birt u nastavku ove monografije.

<sup>16</sup> Milan Blažević *Ivela*, Mrzli Dol.

Razna su tumačenja koliko dugo *đubar* stoji na zemlji: *Neko je zna izvest đubar i u jesen pa ga složiti u vrpju, pa ga u proljeće razgrtat po njivi i zaoravat*<sup>17</sup> *najbolje kad se vozi pa se i zaorava,*<sup>18</sup> *ako je domaćinstvo imalo svoju stoku za oranje, bilo je par dana*<sup>19</sup> *jedno osam dana, odlučivalo je vreme;*<sup>20</sup> *kad ga izveze i razgrne onda ga mora zaoravat, nije ostavljalo duže.*<sup>21</sup> *Đubar* su po njivi razbacivali svi ukućani pomoću željeznih rozgi (sl. 13).

Osim odvoza gnojiva na zemlju, zemlja se gnojila na način da su na nju vodili domaće životinje da pasu travu, nakon što su poželi žito. Zbog nedovoljne količine gnojiva gnojila se samo ona zemlja na kojoj se planiralo sijati. Kao što je već navedeno količina gnojiva ovisila je i o brojnosti domaćih životinja. Tko je imao više stoke, taj je mogao gnojiti sve, no takvih uglavnom nije bilo. Stoga su Krivopučani uglavnom mijenjati *plodored* odnosno vrste usjeva na istoj *njivi*. Najviše se gnojilo sa stajnakom za krumpir, za pšenicu i žitarice. Dakle, najbolje je bilo zatravnjenu površinu nagnojiti, na njoj posaditi krumpir, iduće godine posijati pšenicu ili žitarice, a treće godine zatravniti, pa ispočetka. Druga kombinacija bila je prvu godinu posijati pšenicu ili ječam, drugu zasaditi krumpir, a treću opet pšenicu ili ječam, četvrtu godinu zatravniti. No, ovaj idealan raspored u praksi je rijetko bio provodjen upravo zbog nedostatka zemlje, stoga je svaka obitelj odlučivala prema svojim prilikama.

Smještaj parcele mogao je uvjetovati što će se na njoj sijati: *Najčešće se sijalo šenicu da je više ima jer ona slabo rodi (...)* *Jedino gdi je bilo jako strmo tu se nije sadio krumpir jer vele da voda nosi zemlju. Onda je išlo dva puta žito (ječam) pa šenica, pa opet dve godine žito, pa zatravni,* objasnio je Tome Špalj *Cucin* iz Krivoga Puta.

Koliko dugo će sijati ili saditi zemlju prije nego što je zatravne i tako odmora ovisilo je od pojedine obitelji: *Možeš kolko oš, al slabo daje. Ledina bolje rada, zasiti se zemlja.*<sup>22</sup> *Ledina je zemlja na kojoj nije ništa bilo, uzore se najesen da lakše sagnjije trava lakše se obrađiva. Onda ju treba ujesen nađubrit, u proljeće je pofrežeš i opet uzoreš, opet pofrežeš i onda ideš saditi*<sup>23</sup>.

Za zemlju na kojoj se stalno sijalo, Krivopučani su kazali: *prljat zemlju. Nisu ljudi imali zemlje pa se stalno prljala zemlja.*<sup>24</sup> Zbog nedostatka zemlje *iste godine se znalo posijati žitarice i djetelinu na istu zemlju. Djetelina se posije sa žitaricama tako da se žitaricama pokosi strnište, a djetelina drugu godinu rodi*<sup>25</sup>. Nisam zabilježila da su zajedno sijali pšenicu i neku drugu žitaricu.

### 3. ORANJE

Ovisi o nadmorskoj visini i vremenskim prilikama zemlja se počela orati ili kako je to ocrtao Tome Špalj *Cucin* iz Krivoga Puta: *Kad ne bi bila jaka zima, počni orat početkom četvrtog miseca... pogotovo za žito to se sijalo ranije nego krumpir. Onda recimo ko je bio kako marljiv taj bi ranije počeo, ako nije zemlja bila smrznuta, 1.4. a kad bi bia snig 15.4. a znalo se desit da je bia snig i za 1. maja. Radi uvida u bogatstvo odgovora navedeni su pojedini odgovori: kraj trećega i u četvrtom;*<sup>26</sup> *u četvrtom, kad je do onda zima,*<sup>27</sup>

<sup>17</sup> Josip Prpić *Jurina*.

<sup>18</sup> Milan Blažević *Ivela* i Ivan Prpić *Kavarica*, Mrzli Dol.

<sup>19</sup> Branko Tomljanović *Ropeta*.

<sup>20</sup> Mile Špalj *Kebin*.

<sup>21</sup> Milka Prpić, Mrzli Dol.

<sup>22</sup> Luka Krmpotić *Brnde*. Isto su potvrdili svi kazivači.

<sup>23</sup> Milan Prpić *Apel*, Mrzli Dol. Isto su potvrdili svi kazivači.

<sup>24</sup> Tome Špalj *Cucin*, Krivi Put. Isto su potvrdili svi kazivači.

<sup>25</sup> Milan Blažević *Ivela*, Mrzli Dol.

<sup>26</sup> Mirko Tomljanović *Sova* i Petar Tomljanović *Čona*, Podbilo.

<sup>27</sup> Milan Krmpotić *Zekonja*, Veljun.

prema vrimenu u četvrtom mjesecu, a ovi dole, Primorci u martu, a ako je lipo vrime možeš i u veljači;<sup>28</sup> oko 15. travnja.<sup>29</sup>

Njive na kojima su planirali sijati ili saditi, Krivopučani stalno naseljeni na višim nadmorskim visinama<sup>30</sup> orali su, dok su manje parcele, *bašte* kraj kuće samo prekopavali. No Primorci koji su selili u najvećem su dijelu sve prekopavali ili su im stalno naseljeni stanovnici pomagali orati, upravo iz razloga što Primorci nisu posjedovali plug, drlju i životinje za takav način pripreme zemlje za sjetvu. *Oni jedino nose svoje motike i grablje*, rekli su svi kazivači.

Prije oranja iz svake kuće je barem jedna osoba išla na misu u crkvu Majke Božje Snježne u Podbilo, a obvezno na spomen-dan sv. Marka (25. travnja) kada se molilo za rodnost. U crkvu se, kao i svagdje do sedamdesetih godina 20. stoljeća išlo pješice, a kazivači su navodili udaljenosti od nekih zaselaka i po sedam kilometara. Prije oranja pojedinci su njivu blagoslovili svetom vodom, te kazivali da se ovaj postupak prestajao prakticirati u drugoj polovici 20. stoljeća.

Razna su tumačenja je li se lakše oralo konjima ili volovima. Volovima idu u prilog kazivanja: *vol je bio sporiji pa su se lakše slagale brazde, a konj je bio brži pa je teže... konj je iša brzo pa si mora bit okretiniji, i onda češće zapne za kamen*,<sup>31</sup> *vol je moga i sam ić a s konjim je trebalo dvoje, jedan držat za uzde a drugi držat plug*,<sup>32</sup> *volovi su jači, jer vol je spor, al je čvrst za potegnut*.<sup>33</sup> Konjima u prilog zabilježila sam: *S konjima je bilo bolje orat, jer su brži*,<sup>34</sup> *ako je bila ledina trebalo je dva konja... s konjima si prije gotov, vol je polako*,<sup>35</sup> *na konjima se orala više zemlja koja je tvrđa*.<sup>36</sup> No svi su mišljenja da je izorana zemlja jednaka. Uglavnom su orali, kao ustalom i obrađivali zemlju, s onim teglećim životinjama koje su imali. Pojedina krivoputska obitelj imala je ili volove ili konje. Razlog zašto je netko imao konje, a netko volove uvjetovala je površina obradiva zemljišta, geografske odlike terena te imovinsko stanje obitelji. Niz desetljeća pojedine su obitelji imale istu vrstu teglećih životinja<sup>37</sup>. Također mnoge obitelji nisu imale tegleće životinje pa su ih posuđivali od onih koji su imali. Ako nisu imali par životinja često su ih udruživali<sup>38</sup>. Pomoću magarca i mule nije se oralo.

Nisam zabilježila da je netko na području Krivoga Puta posjedovao ralo. Oralo se drvenim (sl. 4, 4a i 6) i/ili željeznim plugom (sl. 5, 6).<sup>39</sup> Unatoč tome što je u literaturi uvriježeno mišljenje da se nakon uporabe drvena pluga, upotrebljavao željezni plug, kazivanja s Krivoga Puta govore da je njihova upotreba u istim zaselcima bila paralelna, te da su poneki imali samo drveni plug. *Gdi su bili slabi konji, vikali su da je željezni plug umorstvo za njih. Njima je bilo teško radit sa željeznim jer je težak. Lakše je radit s drvenim. Kod nas je bilo prilika gdi niste mogli kolima doć, pa ste morali plug gonit na samaru, onda je drveni bio puno lakši i zgodniji za nosit*, objasnio je Tome Špalj *Cucin*. Mane drvena pluga bile su da: jako plitko ore, da se prilikom oranja često nešto znalo pokidati, te kraći rok trajanja.<sup>40</sup> Prednosti željeznoga pluga su: trajnost,

<sup>28</sup> Milan Prpić *Apel*, Luka Krmpotić *Brnde*.

<sup>29</sup> Tome Špalj *Cucin*.

<sup>30</sup> Vidi više u prilogu o selidbama na ljetne *stanove* kod M. Rajković u ovoj monografiji.

<sup>31</sup> Ivan Krmpotić *Bokula*, Veljun.

<sup>32</sup> Milan Krmpotić *Zekonja*.

<sup>33</sup> Josip i Milka Prpić *Jurine*, Mrzli Dol.

<sup>34</sup> Milan Blažević *Ivela*, Mrzli Dol; Ivan Šojat *Valin*, Nada Šojat, Ante Šojat *Tine*, Šojatski Dolac; Petar Tomljanović *Čona*, Podbilo.

<sup>35</sup> Ana Špalj *Cucina*.

<sup>36</sup> Josip Prpić *Jurina*.

<sup>37</sup> Više o teglećim životinjama vidi u prilogu prijevozna sredstva kod D. Birt, te stočarstvo kod M. Rajković u ovoj monografiji.

<sup>38</sup> Više o udruživanju teglećih životinja vidi u prilogu stočarstvo kod M. Rajković u ovoj monografiji.

<sup>39</sup> Samo je Luka Krmpotić *Brnde* kazao da se koristio i plug premetnajak s daskom koja se premještala. Nazivali su ga prevrtač i koristio se kada se sastrane okretalo. Također su postojali plugovi s dva lemeša, no takvi plugovi su se rijetko koristili budući da je rad s njima bio pretežak za životinje.

<sup>40</sup> Josip Prpić *Jurina*, Mrzli Dol. Isto su potvrdili svi kazivači.

jači je (ali je trebao i jače konje),<sup>41</sup> ima bolji pravac<sup>42</sup>. Poneki su orali drvenim plugom i nakon njega kupili male traktore. Razdoblje do kada se upotrebljavao drveni plug ne možemo generalizirati: *do 1955 - 56 godine*<sup>43</sup>, *ima jedno 20 godina*,<sup>44</sup> *do jedno 10, 15 godina*<sup>45</sup> *70-ih godina mi smo među prvima imali željezni plug i željezna kolica*,<sup>46</sup> *do pred 40 godina*<sup>47</sup>, *10 godine prije traktora*.<sup>48</sup> Drveni plug imao je željezne dijelove: lemeš, *crtalo* i cimer, a katkad i plaz (sl. 6).



*Slika 4: Drveni plug i kolica, izrađen oko 1960. godine, vlasnik Milan Tomljanović Kanada, Podbilo; snimio Augustin Perić, lipanj 2003.*



*Slika 4a: Detalj drvenoga pluga.*

<sup>41</sup> Tome i Ana Špalj *Cucinovi*. Isto su potvrdili svi kazivači.

<sup>42</sup> Ivan Krmpotić *Bokula*, Veljun.

<sup>43</sup> Ante Šojat *Tine*, Šojatski Dolac.

<sup>44</sup> Luka Krmpotić *Brnde*.

<sup>45</sup> Jula Krmpotić *Econjina* i Luka Krmpotić *Brnde*, Veljun.

<sup>46</sup> Branko Tomljanović *Ropeta*, Krivi Put.

<sup>47</sup> Tome Špalj *Cucin*.

<sup>48</sup> Milan Tomljanović *Periša*, Alan.

S vremenom su ipak morali zamjenjivati drveni plug: *Nije više bilo majstora za drvene, to više nije imo ko delat ni popravljat. Jer pazite treba ić u šumu, ... nać drvo za gredelj, za ručke da drvo bude savito, morate nać palčice za kotače*, objasnio je Tome Špalj *Cucin*. Svatko je sebi tražio odgovarajuće drvo u šumi ili je sve naručivao od majstora. Najbolje je bilo plug i kolica napraviti od jasena budući da je to *jaće drvo i lakše za izdelat*<sup>49</sup>. Također radilo se od javora i graba, a ručke su mogle biti i od bukve. Spretniji Krivopučani sami su ih izrađivali, a umijeće izrade prenosilo se s koljena na koljeno, objasnio je Milan Krmpotić *Zekonja* iz Veljuna koji je izradu naučio od oca. Trajnost drvena pluga ili kako Krivopučani kažu *dok ne sazori* ovisila je od kakva je drveta bio izrađen i je li se pazilo na njega tijekom oranja da ne *zapne za kamen pa se prekine*<sup>50</sup>. Pojedininima je trajnost bila do 25 i 30 godina. Da duže traje pojačali su ga željezom i pazili na njegov smještaj: *Lipo se kotačići okuj, malo debljim splehom, onda je ovisilo i ko ga je di ima spremić, mora je bit na suhom*<sup>51</sup>.

Na Veljunu se željeznim plugom i teglećom stokom oralo početkom 21. stoljeća, što se vidi iz kazivanja Luke Krmpotića *Brnde*: *Ja sam ora ima jedno 10 godina tad sam drža volove onda sam ih proda, a ima ljudi orali su i potlje, ima jedno 5-6 godina. A lepše je orat na volove, ljepše složić brazde nego mašina preskoćić. Tu su brdovite i tanke zemlje.*



Slika 5: Željezni plug i kolica, izrađen oko 1950. u Šojatskom Dolcu, vlasnik Ante Šojat Tine, bio u upotrebi do 1990-ih; snimio Augustin Perić, lipanj 2003..

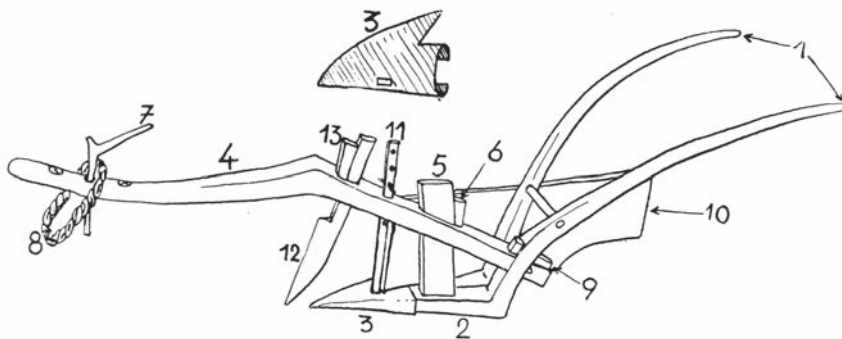

Slika 6: Dijelovi pluga. Skica preuzeta iz Gavažzi, 1991:70.

Dijelovi drvenoga pluga: 1. ručke ili ručice s prečkom, 2. plaz, oplaz 3. lemeš, 4. gredelj, 8. gužva (radila se od parene bukvine) 10. daska, 12. nož, crtalo, srtalo<sup>52</sup>.

<sup>49</sup> Petar Tomljanović *Jukša*, Krivi Put.

<sup>50</sup> Luka Krmpotić *Brnde*.

<sup>51</sup> Tome Špalj *Cucin*. Isto su potvrdili svi kazivači.

<sup>52</sup> Ostale nazive pluga moji sugovornici nisu znali.



Za oranje su bile potrebne dvije osobe. Dva muškarca ili muškarac i žena; tada je žena vodila tegleće životinje, a muškarci su držali plug. Između pluga i životinje bila su kolica (sl. 7, 8). Uz drveni plug upotrebljavala su se drvena kolica (sl. 7), a uz željezni plug željezna kolica (sl. 5). Osim ovih dvaju osnovnih tipova, kroz razgovore se saznaje da su Krivopučani drvenu osnovu pojačavali kovanim željezom, uglavnom kotače. Pojedini Krivopučani sami su sebi izrađivali kolica, a bilo je i majstora od kojih se mogla naručiti njihova izrada. Plug se izrađivao od drveta jasena i bukve. Jasenovo drvo je bilo *durečije* (trajnije, otpornije).



Slika 7: Drvena kolica, vlasnik Mile Špalj Kebin, Špalji; snimio Augustin Perić, lipanj 2004.

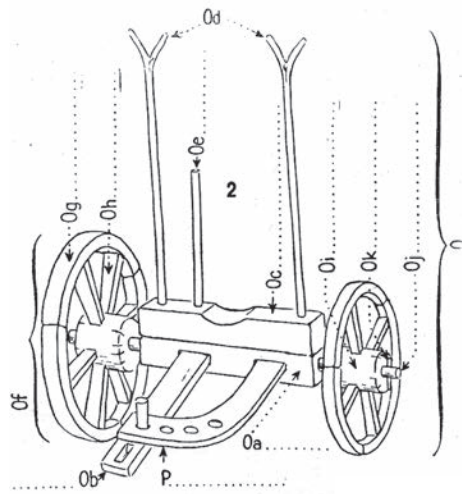

Slika 8: UEA, br. 1., str. 6, slika 2. Kolica, nazivi dijelova.

Na dasku – Oc pričvršćivao se plug. Kolica (sl. 8) su imala dva kotača, veći i manji. Veći kotač išao je u brazdu, a manji izvan brazde. Imali su *palce* – poprečne daščice u kotaču – Oh; *gobeljima* su se nazivale osovine u kotačima – Oj, u *glavinu* su se stavljali *palci* – Oi. Plug je bio povezan za kolica. Drvena kolica imala su *rudicu* (koja je spajala dva kotača) i osovinu na koju se stavljao plug. Tu se stavljala *gužva i zapor*<sup>53</sup>.

### 3.1. TEHNIKE ORANJA

Postoje dva načina oranja koja su uvjetovana s koje strane se njiva počinje orati. Ako se počinjalo iz sredine njive kazalo se *saorat* zemlju, ako se išlo sa strane kazalo se *razorat* zemlju. Jedne godine se *saoravalo*, druge se *razoravalo*, tako da zemlju u sredini podignu i izravnaaju. Zemlju se *saoravalo* kada se na njoj planirao posaditi krumpir, dok se za sijanje ječma zemlja *razoravala*. Orati se počinjalo s desne strane i brazda je padala na desnu stranu. Ako se *saoravalo* na kraju oranja ostajao je kanal sa svake strane njive, kraj *mejaša*. *Mejaš* se naziva prostor između dvije njive, širine do najviše 30 centimetara. Ako se *razoravalo* ostajao je kanal u sredini njiva. Ove kanale nakon oranja Krivopučani su *nagrčali* (natrpavali i izravnavali) motikama.

Nitko od Krivopučana nije potvrdio da se zemlja orala u okrug, budući da su im sve parcele bile četvrtaste ili u jednoj strani *u špic*. Obzirom na geografske odlike terena najveći broj njiva bio je niz padinu, stoga se oralo: *tako da zemlju prevrćeš gore da ju voda ne nosi ili na koso se ori i brazda se gore okreće*<sup>54</sup>. Sva zemlja orala se istim plugom, nakon što se izorala jedna brazda, plug se očistio i krenulo se orati drugu brazdu.

<sup>53</sup> Luka Krmpotić *Brnde*. Ostale dijelove kazivači nisu imali i/ili nisu znali nazive.

<sup>54</sup> Mile Špalj *Kebin*, Krivi Put. Isto su potvrdili svi kazivači.

#### 4. USITNJAVANJE ZEMLJE

Ako je zemlja bila jako tvrda, što je često bio slučaj ako se orala *ledina* (paralelno koriste i naziv *ledena*), tada se nakon oranja zemlja prekapala motikom. Nakon toga se sijalo, pa se tek onda *branjalodrljalo* (Krivopučani koriste oba termina) pomoću *branjel/drlje* (sl. 9). Ako je zemlja bila tvrda *branja* nije mogla *branjati/drljati* (usitnjavati zemlju, također se koriste oba termina). Ako su bile velike površine skupljali su se težaci, pet-šest djevojaka koje su cijeli dan kopale. Nekima se plaćalo, no češće se vraćalo radeći isti ili neki drugi posao. Primjerici stalni stanovnici su orali, *branjali*, vozili Primorcima, a oni su njima pomagali kopati, zidati, kositi i sl.



Slika 9: Branja, izrađena oko 1950. u Šojatskom Dolcu, bio u upotrebi do 1990-ih, vlasnik Ante Šojat Tine; snimio Augustin Perić, lipanj 2004.

*Branja* je imala otraga *dvi ringice, drljke, pa na to zaveži konope, štranjg... isto ono što svežes vola pa ga vodiš*, objasnio je Luka Krmpotić *Brnde*. Ako nije bilo dovoljno muškaraca ovaj posao mogli su obavljati muškarac i žena, tada je muškarac držao *branju*, koju je ujedno morao podizati i čistiti kad se nakupilo korijenja, a žene su vodile konja ili vola. No, ako nije bilo muških ukućana i dvije žene su same *branjale*. Bolje je bilo *branjati* s jednom životinjom i to s konjem, jer je on brži, a osim toga volovi su bili teži i tako bi ugazili zemlju.

Zemlja se *branja* dva puta. Nije zabilježeno da se *branja* koristi za prekopavanje žita i micanje trava kada žito naraste, budući da je žito na ovim padinama plitko i na taj način bi ga se iščupalo iz zemlje. Uglavnom je svatko imao svoju *drljaču*, klinove kupi, a drvo napravi *između sebe, nekome ja napravi samar, a on meni drlju*<sup>57</sup>. S *drljačom* se prestalo raditi prije tridesetak godina. Poneki su s njom radili jednako do

Osnovni materijal za *branjel/drlje* bilo je drvo. Često se ono okovalo željezom *da palčiči ne bi bižali van*<sup>55</sup> i imala je željezne klinove (zvani još i *šiljci, zubi*). Klinovi su bili dugi oko 20 centimetara, s time da je dio bio u drvetu, a izvan drveta od 10 do 15 centimetara.

*Branja/drlja* usitnjavala je zemlju i zatrpavala sjeme. Zemlju su *drljali*, malo se izravnila motikom, onda se posijalo žito i opet *drljačom* zagrnjavalo ili se motikom ili grabljama zakopavalo. Poneki su na izoranu zemlju sijali žito, pa tek tada *drljali*. Ako su sadili krumpir onda su izorali, *drljali*, prekapali (ili obrnuto kopali pa *drljali*), motikom kopali redove i sadili krumpir. Krivopučani nisu spajali dvije *branjel/drlje* i radili s njima, a kao razlog tome navode da je to bilo preteško za životinje. Da klinovi dublje *paraju* (usitnjavaju) *zemlju* na sredinu *branje* često su stavljali veći kamen da bude teža, pogotovo ako je suha zemlja, tako da bolje zakopa sjeme. Nitko od kazivača nije potvrdio da se *branja* otežavala stavljajući dijete na nju. Na *branju/drlju* stavljali su granje da zemlja bude ravnija, *da bolje zaravnava. Nije išlo za krumpir, već za žito ako si sija da zavalja da bolje nikne*<sup>56</sup>. No ovi postupci bili su iznimni, budući da je ovdje zemlja *jako prhka*, objasnili su Krivopučani.

Za *branjanje* bile su potrebne dvije osobe, jedna je držala *drljak*, a druga vodila životinju.

<sup>55</sup> Tome Špalj *Cucin*, Petar Tomljanović *Jukša*, Krivi Put.

<sup>56</sup> Jula Krmpotić *Econjina*, Veljun. Isto su potvrdili svi kazivači.

<sup>57</sup> Luka Krmpotić *Brnde*. Isto su potvrdili svi kazivači.

kada su orali na plug. Budući da je na ovim prostorima ostalo staro stanovništvo iz navike su prakticirali rad s *drljom* dok su se god bavili poljoprivredom. Stoga je zabilježen rad s *branjom/drljom* i do prije desetak godina<sup>58</sup>. Unazad četrdesetak godina Krivopučani su počeli kupovati male traktore (sl. 3) i tanjurače, a na zemlju do koje traktor ne može koriste freze.

## 5. ORUĐE

Motika je bilo nekoliko vrsta (sl.10, 11): motika za prekopavanje i za *kočicanje* redova za krumpir bila je ista, bilo ih je manjih koje su koristili za kupus, jedne više šiljaste, a jedne više poluokrugle i male za povrće. *Imali smo gluvu - to je ona koja ne valja ništa, a slatka smo zvali koja lipo kopa*<sup>59</sup>. Motika je imala željezni (kovani) dio i drveni dio. Željezne dijelove kupovali su od *Cigana* koji su obilazili Krivi Put i prodavali ih. Također su se mogle naručiti od kovača. U drugoj polovici 20. stoljeća kupovali su ih u specijaliziranim trgovinama u Senju i bližim urbanim središtima. Svi oblici nazivani su jednim imenom motike. Imale su *ušī*, u koje se *nasadio* drveni dio, *držalica* ili *štīlo*. *Držalice* su izrađivali sami ili ih naručivali kod suseljana koji su bili spretniji u obradi drveta. Nije zabilježena upotrebu motike koja se zvala dikela, trnkop i kopač. Također nije bilo drvenih motika, kao niti motika bez *ušīju*.

Krivopučani koriste drvene, željezne, a unazad nekoliko godina i plastične grabljice (sl.10, 12). Drvene grabljice su imale su rijetke *paroške* (zubce) i s njima se kupilo sijeno. Sijeno se također kupilo sa željeznim grabljicama s gušćim zupcima. Sa željeznima *smo krtice po njivama ravnali i krumpir kočičali, da se ne zatravni kad iznikne van i list kupili za blago*.<sup>60</sup>



Slika 10: Oruđe u pojati (kolnici), *Žuljevići*, vlasnik Marko Pavelić Mijatini, *Podbilo*; snimio Augustin Perić, lipanj 2003.

Svako kućanstvo imalo je barem dvije lopate. Jednu od željeza s drvenom drškom i drugu drvenu. Željeznu lopatu koristili su za prebacivanje: zemlje, pijeska, za mišat malt (cement), za čišćenje snijega. Drvena lopata koristila se kod vijanje žita: Vatalo se žito i bacalo u zrak<sup>61</sup>. Bile su od parene bukovine malo

<sup>58</sup> Ante Šojat *Tine*, Šojatski Dolac; Julia Krmpotić *Econjina*, Veljun.

<sup>59</sup> Luka Krmpotić *Brnde*.

<sup>60</sup> Ivan Butković *Gara*, Alan. Isto su potvrdili svi kazivači.

<sup>61</sup> Mile Špalj *Kebin*, Krivi Put. Isto su potvrdili svi kazivači.



Slika 11: Motike, vlasnik Milan Tomljanović Periša, Alan; snimio Augustin Perić, lipanj 2003.



Slika 12: Grablje, vlasnik Milan Tomljanović Periša, Alan; snimio Augustin Perić, lipanj 2003.



Slika 13: Rozge, vlasnik Ante Šojat Tine, Šojatski Dolac; snimio Augustin Perić, lipanj 2003.

koritasta, bilo je toga i za kupit i sami smo radili. Bila vam je oko 25 sa 30 cm od jednog komada i drška i lopata. Drška oko 1,30 m, od daske se pravi<sup>62</sup>.

Imali smo vile za seno nađi drvo sa tri paroška pa metni u vatru, napari, jer ako nije napareno puca, pa smotaj. Dva paroška stoje odozdola i jedan odozgora<sup>63</sup>. Vile su koristili za preokretanje sijena i slame. Bacali seno, prevrćalo se žito sa drvenima, da nebi konja ubolo imali smo drvene<sup>64</sup>.

Željezne rozge (sl.13) imaju četiri paroška jedan kraj drugoga i koriste se za kidat đubar ispod blaga, bacati đubar (stajski gnoj) na kola prije no što ga voze na njivu, kad se tovari sijeno na traktor. Krivopučani

<sup>62</sup> Milan Blažević *Ivela*, Mrzli Dol. Isto su potvrdili svi kazivači.

<sup>63</sup> Luka Krmpotić *Brnde*. Isto su potvrdili svi kazivači.

<sup>64</sup> Ivan Šojat *Valin*, Šojatski Dolac. Isto su potvrdili svi kazivači.

su sami izrađivali drške za grablje<sup>65</sup>, motike, lopate, rozge. Izrađivali su ih od bukova drveta, a za rozge od *liskovova* i javorova drveta jer su bili najlaganiji. Metalni dio kupovali su na sajmovima.

Za micanje kamena koristio se kramp, koji se još tukao s *macom*. Nisu imali *štihaču* i to objašnjavaju što je zemlja preplitka.

## 6. SIJANJE ŽITA

Prije no što se išlo sijati žito se čistilo. *Onda ispadne škart, ono što ne valja, to smo mi na sitnicu, sitno ispadne, a otporno veće ostane... kruži sa sitnicom*, objasnila je Mara Krmpotić *Brndina*, Veljun. *Sitnica* je oblik drvenoga sita, čije je dno bilo od žičane mreže. Kupovali su ih na placu u Brinju ili Otočcu, te su ih Kutarevci prodavali po selu. Prije sijanja žito se nije sipalo kroz zapaljenu slamu. Također, žito se nije nosilo u crkvu na blagoslov, već se na Uskrs nosio kruh na blagoslov. Prije sjetve nije se odijevala čista odjeća, niti odjeća bijele boje, išlo se u onome što se taj dan obuklo, dakle radnoj, svakodnevnoj odjeći. Kazivači su kazivali da se taj dan jelo po mogućnosti, *ako si ima šta bolje za skuwat pa pojedj* ali uglavnom *nije bilo izbora, pasivan kraj*<sup>66</sup>. Na pitanje: je li bilo vjerovanje da prije sijanja treba imati spolni odnos ili pak da ne smije imati isti, kazivači su odgovarali: *Nije se to vodilo računa niti se spominjalo*.

Nije bio tradicijski propisan datum kada se počinjalo sijati, već je datum ovisio o klimatskim prilikama te godine: *Kad oćeš dokle god Velebit ne progrmaj, kad progrmaj onda je gotovo sa sijanjem*. Također, zabilježeno je da je bilo dobro sijati pred kišu jer bi ga tada kiša zalila i sjeme je brže izraslo, te da je dobro sijati i u *petom mjesecu jer pane u toplu zemlju*<sup>67</sup>. Nije bilo bitno da svi u selu počnu isti dan sijati, kao uostalom niti druge radnje vezane uz zemljoradnju, odgovori su bili: *Radio je kako je ko moga, moglo ih je više početi, pa drugi za dva, tri dana, ili poslije, kako ko*.

U prvoj polovici 20. stoljeća Krivopučani nedjeljom nisu radili, kao niti crkvenim blagdanima. Udovicama se također pomagalo, s time da se njima smjelo pomagati i nedjeljom. Nakon Drugoga svjetskog rata, a posebice nakon što je većina mlađih Krivopučana odselila u Senj i preko tjedna radili u poduzećima, upravo su vikendom dolazili obrađivati zemlju i pomagati roditeljima koji su ostali na Krivome Putu.

Najbolje je bilo sijati žito kad je bio pun mjesec. Naime, vjerovalo se da će to pospješiti bogatstvo ljetine. Ovo pravilo nije se odnosilo samo na žito: *Vodilo se prvo računa o sadnji, naročito sijanju žita, pa čak i krumpira, a pogotovo zelja, na minu se nikada nije sijalo* (mina je kada se mjesec mjenja),<sup>68</sup> *i kad je kvatra jer tada često bude nevrime*.<sup>69</sup> Osobi koja je sijala nosila se hrana ako je njiva bila udaljena od kuće. Ako su imali manje komade onda su dolazili kući jest.

Razna su kazivanja tko je sijao: *ko ima bolju ruku, bolji osjećaj*<sup>70</sup>... *žensko ili muško, svrkrva, čača, djed*<sup>71</sup>, *čovik koji zna*<sup>72</sup>, *češće muškarac, sijala je i žena nekad ili koja nije imala muža*<sup>73</sup>. *Onaj koji sije zove se sijadž* (UEA, Fd 241, br. 1382, tema 7. Sijanje i sađenje). Sijalo se iz: obične torbe<sup>74</sup>, kante, kantice<sup>75</sup>, iz lavora<sup>76</sup>, lonca<sup>77</sup>, *bisage*.<sup>78</sup> *Bisage* su imali samo pojedinci. To su dvije torbe izrađene od konoplje i vune

<sup>65</sup> Držak od grabljica naziva se grabljište (UEA, Fd 241, br. 1382, tema 14. Vile i grablje).

<sup>66</sup> Branko Tomljanović *Ropeta*, Krivi Put. Isto su potvrdili svi kazivači.

<sup>67</sup> Luka i Mara Krmpotić *Brndini*; Milan Krmpotić *Zekonja*, Veljun.

<sup>68</sup> Milan Blažević *Ivela*, Mrzli Dol; Josip Prpić *Jurina*, Mrzli Dol.

<sup>69</sup> Marko Pavelić *Mijatín*, Podbilo.

<sup>70</sup> Josip Prpić *Jurina*, Mrzli Dol.

<sup>71</sup> Branko Tomljanović *Ropeta*.

<sup>72</sup> Ivan Butković *Gara*, Alan.

<sup>73</sup> Julia Krmpotić *Econjina*, Veljun.

<sup>74</sup> Branko Tomljanović *Ropeta*.

<sup>75</sup> Milan Blažević *Ivela* i Ivan Prpić *Kavarica*, Mrzli Dol.

<sup>76</sup> Julia Krmpotić *Econjina*, Veljun.

<sup>77</sup> Ivan Šojat *Valín*, Šojatski Dolac.

<sup>78</sup> Mara i Luka Krmpotić *Brndini*, Petar Tomljanović *Jukša*, Krivi Put; Branko Tomljanović *Ropeta*.

tehnikom tkanja. Jedna torba stajala je s prednje strane osobe koja je sijala, a druga sa stražnje. Između su bile spojene s dvije trake koje su se prebacivale preko ljudskih ramena. U obje torbe stavila se jednaka količina žita, a prilikom sjetve strane su se mijenjale. Osim žita ništa se nije stavljalo u *bisage*.

Kad je netko počinjao nešto raditi često se govorilo: *Pomozi Bože*, pa tako i prije sjetve. O osobi je ovisilo hoće li se prekriziti prije početka posla, ali na te se radnje nije obraćala pažnja.

Prije početka sjetve nije se bacala šaka sjemenja životinjama, niti kraj njive. Za urod ljetine nije bilo važno je li se prilikom obavljanja posla šutjelo ili pričalo. Kao što je objasnio Luka Krmpotić *Zekonja* s Veljuna: *Moga si pričat šta očeš. Zafrkavat se, ako vas je više bilo, a ako si sam bio onda si muča. Mora si pazit da ne bude ni pre gusto ni pre ritko. Bilo je najbolje da tri zrna pane na stopu od vola.* Nakon što se završila sjetva nije bilo važno hoće li netko nešto reći. No, obično se kazalo, kao uostalom i nakon obavljanja bilo kakvog drugog posla u Krivome Putu: *Fala ti Bože. Kako ko, neko reče, neko ne.*<sup>79</sup> Moglo se sijati cijeli dan, obično se počinjalo ujutro.

Ozima pšenica sijala se u jesen u rujnu ili listopadu, odnosno mogla se sijati sve dok snijeg nije pao. U istom peridu mogao se sijati i ječam, te saditi zimski luk. No najčešće su žitarice sijali u proljeće. Daka-ko vrijeme sjetve bio je uvjetovano klimatskim prilikama tekuće godine, kao i nadmorskim visinama na kojima se nalazi zemlja. U primorju počinjalo se već u ožujku, na višim nadmorskim visinama (500-600 metara nadmorske visine) u travnju, a na još višim i svibnju. Kako bih čitatelju ilustrirala raznolikost odgovora navest ću neke odgovore za područje centra Krivoga Puta: *u travnju,*<sup>80</sup> *15. 04. ili zadnji četvrti ako je misec bio loš*<sup>81</sup>, *kakvo je bilo vrime, u četvrtom mjesecu, obično krajem a ako je bilo lipo vrime moglo se i početkom,*<sup>82</sup> *najzad je moro bit posijan do 20. 4. onda se sadio krumpir do 1. maja,*<sup>83</sup> *proljetno doba,*<sup>84</sup> *zavisi od vremena, oko 25.4 do 1. maja*<sup>85</sup>, *zob koncem trećeg mjeseca, ječam u četvrtom mjesecu*<sup>86</sup>, *ječam se sije početkom maja.*<sup>87</sup> Također su razni odgovori koja biljka se prva sije: *najprvo se sijao ječam*<sup>88</sup>, *šenica, zob*<sup>89</sup>, *heljda, pa krumpir,*<sup>90</sup> *prvo se sijalo zob, pa šenica, pa žito (ječam), niko je sija samo jedno, neko dvoje, kako je ko tio,*<sup>91</sup> *najprije ječam, pa pšenica.*<sup>92</sup>

Nakon što se žito posijalo obavljala se još jedna radnja. Nakon što je pala kiša, vadilo se kamenje i ravnao s *tegom*. *Teg, to je mlatača, s tim bi se tukle grude... bila je od drveta, dugačka oko 50 centimetara (...)* da bi bilo ravnije kad bi se strnište kosilo koje se davalo blagu, objasnio je Branko Tomljanović *Ropeta* iz Krivoga Puta. Zemlja se također mogla povaljati valjkom, i to nakon sisanja (ako nije nakon *drljanja*, odnosno ako se *drljalo* prije sisanja). *Valjak je bilo okruglo drvo sastrane je imalo ručke pa se okrećalo, bilo je dugačko oko metar možda malo više, a promjer negdi 30 - 35 centimetara. Nije se pazilo koja vrsta drveta, najčešće bukovo, jer ga je tu najviše bilo. Moglo je bit od jasenovine i rastovine, to je dugo duralo. Taj valjak je sastrane imo zabite kuke, pa poveži stranje za to pa to vuci jedan konj ili dva vola, kazala je Anka Šolić Tutanova iz Podbila. Kada se išlo raditi valjkom, kazalo se idemo povaljat. Jedna osoba je vodila vole ili konje*

<sup>79</sup> Luka Krmpotić *Brnde*, Veljun.

<sup>80</sup> Mile Špalj *Kebin*, Krivi Put.

<sup>81</sup> Ana Špalj *Kebinova*, Krivi Put.

<sup>82</sup> Ante Šojat *Tine*, Šojatski Dolac.

<sup>83</sup> Ivan Šojat *Valin*, Šojatski Dolac.

<sup>84</sup> Josip Prpić *Jurina*, Mrzli Dol.

<sup>85</sup> Ivan Krmpotić *Bokula*, Veljun.

<sup>86</sup> Branko Tomljanović *Ropeta*, Krivi Put.

<sup>87</sup> Jula i Krunoslav Krmpotić *Econjini*, Veljun.

<sup>88</sup> Mirko Tomljanović *Sova*, Podbilo.

<sup>89</sup> Ante Šojat *Tine*, Šojatski Dolac.

<sup>90</sup> Mirko Tomljanović *Sova*, Krivi Put.

<sup>91</sup> Tome Špalj *Cucin*, Krivi Put.

<sup>92</sup> Milan Prpić *Apel*, Mrzli Dol.

šta imaš, moga je bit čovik ili žena svejedno, a za valjkom nije treba ić niko<sup>93</sup>. Nisam zabilježila da se žito pokrivalo granjem nakon što se posijalo.

Nakon ove zadnje radnje, oko žita se ništa nije radilo do žetve. No ponekad je cijela ljetina znala propasti ili pak pojedina sorta. Jedan od takvih primjera ostalo je u sjećanju Mire Tomljanović *Ropetine* iz Krivoga Puta: *Iza Drugog rata, jedno 5 godina, došla je kebrica i navali ... i ispila žito. Samo je košuljica ostala, onda nismo više sijali pšenicu, sijali smo zob i ječam*. Kao i u ovom tako i u ostalim sjećanjima Krivopučana najviše je stradavala pšenica, stoga se prakticiralo na najveće površine posijati ječam ili zob (sl. 14).



Slika 14: Žito na Veljunu; snimila M. Rajković, lipanj 2005.

## 7. ŽETVA ŽITA

Žito se želo kada je sazorilo. *Moralo je lipo dozorit da se vidi klas. Da je beli ječam i zob ako se vidi da je tvrdo onda se želo. Da klasje nije zeleno jer ako je, teško se vrlo*<sup>94</sup>. Klimatske prilike uvjetovale su kada će žito dozrijeti, dakako ako je bilo vruće i sušno razdoblje prije je dozrijelo, ako je bilo kišno kasnije je dozrijevalo. Budući da su žitarice bile posijane na raznim nadmorskim visinama, prije je dozrijevalo žito na nižim. *Ovisi o kraju, donji, primorski dio bi pod kraj maja imao zrel ječam, a mi gore u šestom, krajem šestog, onda bi dolazila pšenica, onda pir, a zob bi najzadnje sazrila, onda jeljda*, kazao je Josip Prpić *Jurina* iz Mrzloga Dola. Početak žetve bio je u lipnju, vrhunac oko Sv. Jakova (25. srpnja), a kraj tijekom kolovoza<sup>95</sup>. Na području centra Krivoga Puta i prostoru prema Bilu (700 - 800 metara nadmorske visine), dakle prostor na kojem je bilo najviše žitarica posijano, najviše je odgovora da prvo sazori ječam koji se počinje žeti krajem srpnja, nakon njega zob, a pšenica zadnja, krajem kolovoza.<sup>96</sup> Budući da su ponekad krajem kolovoza počinjala kišna razdoblja i ako pšenica nije dovoljno zrela ljetina je propala. Još jedan od razloga zašto su Krivopučani izbjegavali sijati pšenicu navodili su njenu visoku stabljiku (do 80 centimetara). Kada je pala kiša ona ju je *povaljala* (polegla na njivu), te tako otežavala žetvu. Kod određivanja dana za

<sup>93</sup> Milan Tomljanović *Periša*, Alan. Isto su potvrdili svi kazivači.

<sup>94</sup> Milan Krmpotić *Zekonja*, Veljun.

<sup>95</sup> Upravo je stoga bogatstvo podataka kada se i što žanje. Primjeri odgovora na istoj nadmorskoj visini: *u šestom mjesecu, ječam i pšenica su dozrijevali u srpnju, konac sedmog mjeseca, oko Sv. Jakova (25. srpnja), početak osmog, pšenica i ječam oko 15.08., osmi mjesec, ječam žanjemo s kraja osmog mjeseca*.

<sup>96</sup> Milan Blažević *Ivela*, Mrzli Dol; Ivan Šojat *Valin*, Šojatski Dolac; Julia Krmpotić *Econjina*, Veljun; Milan Prpić *Apel*, Mrzli Dol; Petar Tomljanović *Jukša*, Krivi Put; Ivan Krmpotić *Bokula*, Veljun.

žetvu gledalo se i u kojem je položaju mjesec: *Gledalo se da nema mine...kad je uveće mladi mjesec možete... i dok je puni dok se god mini. A kad ga nema onda se ne može*<sup>97</sup>.

Prilikom žetve u njoj su sudjelovali svi ukućani koji su mogli raditi neki od poslova, ne bi li se ona što prije završila. Najčešći odgovor bio je: *muž, žena i dica su to radili*. Svi su išli, *ako je bilo malo djeteta, djeteta je ostalo u kući, a žena na njivi*. I jedna žena sama mogla je žeti jer nisu to bile velike njive, a čovik (muškarac) uglavnom bio na poslu, pa najviše sve sama delaj<sup>98</sup>. Ovisno o broju ukućana i količini žita za žetvu pojedinci su zvali još *kosaca* i *žetalica*. Ali rijetko kada se plaćalo, uglavnom se vraćalo radom. *Skupile se jedna drugoj, idemo danas tvoje žet, sutra moje i tako*.<sup>99</sup> Žito su žele najviše žene, no niti muškarcima ovaj posao nije bio stran. Nerijetko sam dobivala odgovor da su *želi svi, ko je stiga*.<sup>100</sup> Žene su uglavnom žele žito pomoću srpa, a muškarci su kosili kosom. Više žena koje žanju zvali su *žetalice*. Muškarce koji su kosili žito zvali su *kosci*<sup>101</sup>. Žene koje su za koscima kupile žito zvali su *kupljačice*. U tek nekoliko slučajeva zabilježila sam da su i muškarci želi srpom: *Moj Marijan će požet, više neg dvi žene*<sup>102</sup>.

Srpovi su bili s ravnom oštricom (sl. 15) i sa *zubčićima*. Oba srpa nazivali su srp i sve vrste žita želi su istim srpom. Srp sa *zubčićima* Krivopučani su nazivali *brinjski*, zato što su ih kupovali u Brinju na sajmu. Moglo ih se kupiti i kod kovača, a u drugoj polovici 20. stoljeća i u trgovinama u Senju. Srpovi su imali drvenu ručku. Srp s ravnom oštricom obvezno se *klepao* (oštrio) prije žetve. Srpom kojim se želo žito mogla se rezati i trava.



Slika 15: Srp, vlasnik Milan Tomljanović Periša, Alan; snimio Augustin Perić, lipanj 2003.

Mnogi kazivači isticali su da je vrsta srpa s kojim je bilo bolje žeti ovisila o navici osobe koja je žela. Prilikom žetve lijevom rukom držalo se žito, a *desnom srp pa zamahuj od desna na levo prema dole, ne prema sebi*. Ljevaci su koristili isti ovaj srp. Žito se moglo prihvaćati sa šakom ili među prstima. Način je ovisio o tome kako je tko naučio i kako mu je bilo lakše, objasnili su Krivopučani. Sa srpom se na Krivome Putu želo do prije dvadesetak godina. No pojedinci koji danas posiju malo ječma za perad također ga žanju srpom. Veće količine žita prema mojem saznanju nitko više ne sije.

<sup>97</sup> Milan Krmpotić *Zekonja*, Veljun.

<sup>98</sup> Luka i Mara Krmpotić *Brndini*.

<sup>99</sup> Jula Krmpotić *Econjina*, Veljun.

<sup>100</sup> Ivan Šojat *Valin*, Ante Šojat *Tine*, Šojatski Dolac.

<sup>101</sup> Muškarce koji žanju nazivali su *žetalac*. (UEA, Fd 241, br. 1382, tema 8. Žetva).

<sup>102</sup> Milan Krmpotić *Zekonja*.



Sve žito nastojalo se žeti srpom. Ako ga je bilo više i kada nije bilo dovoljno vremena tada se i kosilo. Uglavnom su pšenicu želi, a ječam kosili. Zob su želi i kosili. Ako je njiva bila jako zarasla travom, tada se nije moglo kositi. *Kosilo se jako malo, teško je bilo spremat, ako se kosilo pravilo se široke snopove (...) snopovi su različiti, nejednaki, tako da ga je bilo teže spremati, iako je žet bio mukotrpniji posao*, objasnio je razliku Milan Blažević *Ivela* iz Mrzloga Dola. Na običnu kosu, kojom se kosi trava, za potrebe košnje žita stavilo se *granu, šibu ko prst debelu, najčešće mlade liskovine i drinovine, ona je jača i žilavija ... šibu smotaj ... da žito ljepše pada, više zbije u vrpju, da nije razbacano*, objasnila je Mira Tomljanović *Ropetina*. Za takvu kosu kazalo se kosa s *praćom*<sup>103</sup> ili *teljugom*<sup>104</sup>. S njom se kosilo i *strnište* (stabljike koje ostaju nakon žetve žita srpom).

Nakon što su muškarci pokosili žito, ono se neko vrijeme, ovisno o temperaturnim prilikama, sušilo. Žito se sušilo jedan dan ako je bilo sunčano vrijeme. Moralo se paziti da ne stoji dugo da se ne presuši jer bi tada zrnje počelo otpadati. U slučaju da je zemlja vlažna žito se preokretalo na polju. Žito se također sušilo povezano u snopove i to na način da su se tri snopa slagala prislonjena jedan prema drugome, dakako klasjem okrenutim prema gore. Niti u jednom lokalitetu nije zabilježeno da se žito stavljalo sušiti na grane ili kolce. Nakon što se osušilo, djevojke i žene skupljale su *strnokos* (dio klasa koji ostane na zemlji)<sup>105</sup> i *sadivale* (stavljale) ga u *stog* na njivi ili se odmah transportiralo kući, ako je imao tko i s čim.

Njiva se počinjala žeti s lijeve strane prema desnoj ili, ako je stajala uzbrdo, odozdo prema gore. Ako je žito bilo polegnuto, tada se kretalo tako da ono bude polegnuto od osobe koja žanje. Ako sve žito nije bilo jednako zrelo, želi su se dijelovi koji su sazorili, a ostalo kada sazori. Rijetko kada se sve žito požnjelo u jednom danu, a razlozi su bili što su njive bile male i raštrkane, te nejednaka zrelost žita.

Ako je bilo više žena sve su počele žeti u jednoj ravnini i svaka je dobila svoj red. Za taj red nije postojao naziv. Najbrža *žetalica* ubrzo je pretekla sve ostale. Za nju nisu koristili poseban naziv, *al se gledalo, dabome, nekoj ide bolje, gleda se i kako slaže snopove, sve se gleda*<sup>106</sup>. Tijekom žetve djevojke su se posebno morale truditi *jer bila je neka evidencija, babinjska, koja je utjecala na djevojku*.<sup>107</sup> Marljivost i spretnost bile su bitne osobine koje je trebala imati djevojka. Budući da su pojedini zvali djevojke u žetvu i za taj posao im davali naknadu *dobra žetalica, imala je bolju prođu, više bi je zvali*<sup>108</sup> i tako je mogla više pridonijeti svojoj obitelji i svom ugledu u lokalnoj zajednici<sup>109</sup>.

Kada su djevojke i žene žele odmah su žito vezale u snopove. *Uže za vezati snop radi se od istog žita koje se žanje. Šaku žita bi izvukle iz zemlje jedna sa zrnem na vrhu, druga sa korjenom i radi uže*<sup>110</sup> (...) *Lipo dole odsici sa srpom pa položi na zemlju*<sup>111</sup> ... *na to naženješ jedan snop... i to svežeš... celi naramak*.<sup>112</sup> Obično su žene radile uže; mogli su i muškarci, *al oni baš nisu znali raditi uže*, kazali su Krivopučani. Uglavnom je ista osoba žela i vezala žito. Mogle su i dvije osobe, tada je jedna žela, druga vezala, no to je bila rijetkost. Posao oko žetve žita najčešće su obavljale žene same: *Ljudi (muškarci) su radili... pa smo sve same*<sup>113</sup>.

Nakon što su žito povezali u snopove, od snopova su *pravili skladnje* ili ih slagali u *stožiče*. Izradu *skladnje* opisao je Luka Krmpotić *Brnde: Zabijete dva kolca pa slažete između žito, snopove se slaže jedno do drugoga, klas prema unutra gleda ... da ga ptice ili životinje ne razvuku ... ako je šira skladnja bacite i unutra*

<sup>103</sup> Branko Tomljanović *Ropeta* i Mira Tomljanović *Ropetina*, Krivi Put.

<sup>104</sup> Milan Krmpotić *Zekonja*.

<sup>105</sup> Nakon što se sa strnokosa maknu plodovi (zrnje) ostaje slama.

<sup>106</sup> Ivan Butković *Gara*, Alan.

<sup>107</sup> Josip Prpić *Jurina*, Mrzli Dol.

<sup>108</sup> Branko Tomljanović *Ropeta*, Krivi Put.

<sup>109</sup> Više o poželjnim osobinama djevojke za udaju vidi u prilogu o svadbenim običajima u drugom svesku Monografije.

<sup>110</sup> Branko Tomljanović *Ropeta* i Mira Tomljanović *Ropetina*.

<sup>111</sup> Luka Krmpotić *Brnde*.

<sup>112</sup> Petar Tomljanović *Jukša*, Krivi Put.

<sup>113</sup> Luka Krmpotić *Brnde*.

par snopova. To je u obliku pravokutnika (...) pri vrhu se natrpa više snopova u sredinu pa izgleda kao krov od kuće. Gore stavite žito čije klasje je okrenuto prema dolje, a stabljike prema gore. Veličinu skladnje uvjetovala je količina žita. Ako je bilo puno žita moglo ih se napraviti nekoliko. Dužina jedne skladnje bila je i do tri metra, širine do oko dva metra. Žito je stajalo u skladnji dok se sve ne požanje. Žetva je trajala od nekoliko dana do najduže dva tjedna. Skladnje su se radile na njivama i u okućnici. No žito se nastojalo što prije odvesti kraj mjesta gdje se planiralo vršiti. U skladnjama se žito ujedno i sušilo. Ako je žito trebalo biti duže u skladnji moglo se pokriti najlonom ili ceradom.

U stožice snopovi se slažu na sljedeći način: *zabije se u zemlju stup, stožinu, jedno 4 - 5 metiri je visok, debel 10 - 15 cm, onda se metni dole grane da nije žito na zemlji, pa se okolo slaže žito ... onda se bolje suši ... klas je iša unutra do stožine, a ono odrezano van sve se moralo slagat ukriž da veže jedno drugo jer bi se inače razletilo*, objasnio je Ivan Butković Gara s Alana. Žito je stajalo u skladnji ili stožicu dok se ne bi sve žito poželo, a tada se išlo vršiti.

Ako je nakon žetve ostalo visoko strnište, stronokos se kosio za hranu domaćim životinjama. Visina na kojoj se rezala stabljika ovisila je o tome koliko je žito naraslo što je pak ovisilo o padalinama te godine, no ponajviše su se pšenica i zob rezali više, a jačam niže budući da je on ionako bio niži. S njive se žito vozilo kući na kolima koja su vukli volovi ili konji. Oni koji nisu imali tegleće životinje ili ako nisu postojali adekvatni putevi kojima su mogla proći kola prenosili su ga na samaru koji je bio na magarcu, muli ili konju. Također bilo je Krivopučana koji nisu imali niti ove životinje te su žito, kao i svu ostalu ljetinu prenosili u bremenu, na svojim leđima. Breme se izrađivalo tako da bi onoliko snopova koliko je osoba mogla nositi, povezali s dva konopa stavili na leđa i nosili.

## 7.1. DOGAĐANJA TIJEKOM ŽETVE

Događanja za vrijeme žetve zrcale se u riječima Josipa i Milke Prpić *Jurine iz Mrzloga Dola: Svi, djevojke, žene i muškarci, želo se i po noći i po danu, tu se veselilo, stjecala ljubav, a žene sazivaj, Marka, Janka, odovuda Katu, i spajaj ih*. Kada se skupilo više Krivopučana pjevalo se pjesmu: *Žetalice žito žele i bećarce. Samo da su kupljačice imale šta za popit, nisu, neg vode*<sup>114</sup>.

*Dragi kosi a ja kupim seno,  
niko ne zna da se mi volemo*<sup>115</sup>.

*Dođi diko okolo i priko  
Mjenjaj staze da nas ne opaze.*

*Gori gora gori borovina  
Izgori nam dragi hladovina.*

*Sunce sjaji na visoku visu  
Nek mi reknu što mi rekli nisu.*

*Moj dragane svakako me sude  
Nek čekaju dok istina bude.*

*Što se moje naljutilo zlato  
Valjda mu je nešto nalagato.*

---

<sup>114</sup> Milan Krmpotić *Zekonja*, Veljun.

<sup>115</sup> Mara Krmpotić *Brndina*, Veljun.

*Sedam sati ide momak Kati  
Ne voli je hoće da se vrati.*

*Svi mi vele i vele i kažu  
Da mi oči varati pomažu.*

*Kiša mlaka pada iz oblaka  
Lolo moja sva si naopaka.*

*Vedro nebo pa se naoblači  
Dobar mali pa se izoblači.*

*Ajde dragi da djelimo jade  
Da vidimo tko više imade.*

*Moja mala suknjica na ruže  
Ako smiješ podigni je družu.*

*Ja zavole što majka ne vole  
Pa se majka od jada razbole.*

*Stani mali gore na visoko  
Da te moje na nišani oko.*

*Jesam, jesam, imena mi moga  
Naljubila lica bećarskoga.*

*Misli mali da ja njega volim,  
Di ja s njime medeno govorim.*

*Misliš mali da si moje zlato  
Ti si meni pod cipele blato.*

*Zašto mali rumeniš pa blediš  
Kad ti mene garavu poglediš.*

*Koga moje oči pogledaju  
Ii moj biti, il te vrag odniti.*

*Nije šala varati bećara  
Ja sam mala četri zavarala.*

*Curuj curo dok si kod matere  
Kad udaju curovat ne daju<sup>116</sup>.*

*Bilo je to napjevavanje, tako da bi navukli nekoga na nešto, bilo riječima ili fizičkim sposobnostima ... bilo je pjesmi koje su vukle na ljubav, na rasonudu, sastanak, vesele, šaljive, i podrugljive. Znalo se nekoga kudit, kako ima male prozore, kako je slaboga stanja, kako će doć snaha koja će to ukrasiti ... Znalo je biti i mlađih i starijih, s jedne strane zaljubljeni parovi, a s druge strane žene i djevojke koje su stvarno došle raditi, kazao je Josip Prpić Jurina.*

<sup>116</sup> Mara Tomljanović *Isanova*, Veljun.

*Kupljačicama* ovaj posao nije bio lagan, te su pjevale:

*Kad se kosi da sam kod kosaca,  
kad se kupi da sam kod janjaca*<sup>117</sup>.

Svi kazivači isticali su da je klasje žita bilo oštro i da je grebalo. Unatoč tome nitko nije koristio zaštitu za ruku, niti zaštitnu pregaču. Najčešće objašnjenje je bilo: *Ma ništa, ko bi to. U čemu si doma u tom odi žet*<sup>118</sup>. Prilikom odlaska u žetvu *žetalice* nisu odijevale svečaniju niti bijelu odjeću već: *Ko svaki dan, sad recimo Mara uzme srp i ode žet*<sup>119</sup>. Zbog visokih temperatura djevojke i žene uglavnom su na glavi imale maramu. Nerijetki slučajevi bili su da su žene i djevojke bile bose: *Ma kakvi, ja sam malo čarapa nosila, ono izgredi pa peci i boli, piknja*<sup>120</sup>. Razlog tome također je bila neimaština, što su kazivači potvrdili ističući da se i u crkvu išlo bez obuće: *Bome kad odi cure u Krivi Put na misu nosi cipele u rukama, i bose odi, ili ako je koja imala šlape pa obuj. Onda kad dođi prid crkvu onda se obuj. Tamo di u grmu, čuvaj cipele*<sup>121</sup>. Ako su si porezale dlanove oštrim žitom taj dio povezale su *krpom i zali malo rakijom*.<sup>122</sup> Sve kazivačice isticale su da je žetva bila *krvav* (težak) posao.

## 7.2. VJEROVANJA

Kad se počelo žeti, ništa se nije trebalo reći: *Nije kod nas to bio običaj, samo delaj*<sup>123</sup>. Nije bio običaj kada prvi snop odreže gazdarica, to je mogao bilo tko napraviti. Prvi se snop nije trebalo sačuvati, kao niti zadnji. Na njivi se također nije ostavljalo nekoliko klasova, već su ih djeca brala. Kada se želo nije se ostavljalo prvi niti zadnji klas, niti se od njega pleo vijenac. Završetak žetve nije se ničim obilježavao, niti se pravila gozba.

No žito i slama bili su sastavni dijelovi božićnih običaja. *Mečalo se žito na stol i tri glavice češnjaka u pšenicu, i svića u sredinu .... krv, i pod stolnjak malo slame ... i slamu poda stol. Onaj krv pod svićom je staja do Stipanja, Ivanja, onda ga reži i jedi*<sup>124</sup>. Svijećica je stajala u pšenici, pšenici i ječmu, ili miješano: zob, ječam i pšenicu, odnosno pomiješali su sve žitarice koje su imali<sup>125</sup>.

## 8. VRŠENJE ŽITA

Pretežno je svaka kuća imala svoje guvno. Bilo je smješteno na otvorenom u dvorištu ili u blizini. To je bio okrugao, velik prostor promjera 8 – 10 metara, zavisi koliko je tko imao mjesta. U sredini je bio stup, *stožer*, zabijen u zemlju 60 - 70 cm, *jer je blago jako, ako bi cugnuli, oni bi ga iščlupali*<sup>126</sup>. Bio je visok oko metar i pol, 15 - 20 cm širok. Pri vrhu malo zarezan da lanac ili konop, kojim su se vezale životinje, ne klizi dolje. Vijek stožera bio je *dok se ne privali* (pukne)<sup>127</sup>. Izrađivao se od kvalitetna drveta *da bolje dura*, uglavnom od *rastovog* (hrasta) i/ili bukve. Kada se odredilo mjesto za guvno u sredinu se zabio stožer. Kada se jednom zabio stožer, on se više nije micao. Zimi se stožer nije ničim zaštićivao, niti se guvno s čim

<sup>117</sup> Mara Krmpotić *Brndina*.

<sup>118</sup> Mara Krmpotić *Brndina*, Veljun.

<sup>119</sup> Objasnio je Luka Krmpotić *Brnde*, Veljun. Isto su potvrdili svi kazivači.

<sup>120</sup> Mara Krmpotić *Brndina*.

<sup>121</sup> Milan Krmpotić *Zekonja* i Mara Krmpotić *Brndina*. Isto su potvrdili svi kazivači.

<sup>122</sup> Mira Tomljanović *Ropetina*, Krivi Put.

<sup>123</sup> Branko Tomljanović *Ropeta*, Krivi Put .

<sup>124</sup> Mira Tomljanović *Ropetina*.

<sup>125</sup> Više o godišnjem ciklusu običaja vidi u radu A. Vlatković u drugom svesku Monografije.

<sup>126</sup> Milan Tomljanović *Periša*, Alan. Isto su potvrdili svi kazivači.

<sup>127</sup> Mara Krmpotić *Brndina*. Isto su potvrdili svi kazivači.

pokrivalo. Na guvnu je bila travna zemlja, ako je čista konji bi ju s potkovama dizali: *Trava ima žile koje ju vežu*<sup>128</sup>. Prije vršidbe na guvnu pokosila se trava i dobro ga se pomelo. Ako je bilo jako suho neposredno prije nego što se ide *vršaj rastret polilo ga se malo s vodom da ne praši*<sup>129</sup>. Nije potvrđeno da je netko preko guvna stavljao daske, da se zemlja utabavala s batom ili strugala trava motikom. Osim za vršenje, guvno se nije koristilo u druge svrhe. Nisam zabilježila da se žito prije vršenja dodatno rastreslo po guvnu i sušilo.

Žito koje je rasprostrto oko stožera nazivalo se *vršaj*. A za samu radnju Krivopučani su kazali: *Idemo nasterat vršaj. Nastrt vršaj*. Krivopučani su isticali da nemaju ostalih naziva i da su kod njih postupci jednostavni: *nastru vršaj ili složte snopove i gone konje unutra* jer, kako kažu, oni imaju mao žita. U kolovozu, u četiri sata ujuto mnogi Krivopučani vršili su žito. Ukućani su uzimali snopove i slagali ih oko guvna: *Razreže se uže i samo žito rastrese po celom guvnu iste visine... od 50-80 cm visine, dva, tri reda snopova*.<sup>130</sup> Neovisno je li se vršilo pšenicu, ječam ili zob svih žitarica stavljala se ista količina. Klas su okretali prema stožeru, s time da je od prvog reda, od stožera klasje išlo od stožera prema van, a ostali prema stožeru (slagali su oko četiri reda žita). Ovakav način slaganja žita radio se da životinje ne rastresaju zrnje van. Do stožera se ostavljalo metar i pol praznoga prostora: *Da čovik može tu šetat i jer ga konji ne mogu gazit. To mora bit slobodno*<sup>131</sup>. *Osoba koja je vodila volove stajala je kraj stupa i vikala ajde ijo, i pucala kandijom, bičom*<sup>132</sup>.

Prilikom vršenja konji su išli oko stožera jedan do drugoga. Najviše se vršilo na dva konja, no tko je imao mogao je i na tri, četiri konja. Konji stalno trče po istoj širini, te ih se nakon 20 minuta okreće na drugu stranu da im se ne zavrti. Kada se htjelo da se konji vrte u drugu stranu kazalo im se *obrni*, oni su tada stali i uz ljudsku pomoć se okrenuli. Prilikom vršidbe konji su morali biti potkovani budući da na taj način *bolje vrše i tare inače bi se puzao*.<sup>133</sup>

Osim konjima moglo se vršiti i volovima, obično par volova. Kada se volovima viknulo *stu nazad*, a zatim *ča vost* vol je to shvaćao kao naredbu da stane i uz ljudsku se pomoć okretao na suprotnu stranu.<sup>134</sup> Razliku između vršenja *na konje i volove* zrcali se u kazivanju Luke Krmpotića *Brnde: Volovi su sporije išli. Konji su brže letili i lakše ih je redit. Vol ima veću balegu* (izmet)... *Onda viči ukraj!, ako očeš da se konj makne. A znalo se i na volove pa metni lopatu na rame pa čekaj* (smijeh). Kao najgori dio posla oko vršidbe kazivači su isticali čišćenje *balege* od vola iz žita. *Ako je vol htio vršit nuždu podmetni da ne izvrši u žito i dalje tjeraj*<sup>135</sup>. Ako nisu imali dovoljno svojih životinja udruživali su ih. Sve obitelji nisu imale sav pribor potreban za vršenje, te su i njega morali nabaviti. *Onda se sabere tri konja, dva si posudia, onda si mora kuku posudit, ako si ima dite, onda je dite moralo ic čuvat osam dan krave za tu kuku*. Na kraju užeta bila je kuka ... *kuka je išla oko toga da konji idu u okrug, a tu ti je kuku moga napraviti samo jedan čovik u celoj regiji, ta kuka je bila posebno zavrnutu*, kazao je Petar Tomljanović *Čona iz Podbila*. Nitko od kazivača ne sjeća se da je netko vršio žito na način da ga je *mlatio sa štapom*<sup>136</sup>. Onaj tko je imao malo žita (nedovoljno za vlastiti vršaj) dao ga je nekome iz rodbine ili susjedstva da ga vrši zajedno s njegovim žitom. Također svi ljudi nisu imali volove i konje za vršidbu, stoga su i u tim slučajevima davali žito drugima na vršidbu ili se *blago* znalo posuđivati. Također manje se količine žita moglo vršiti *na magarce i mule*, ali to je dugo trajalo i nije se prakticiralo.

<sup>128</sup> Milan Blažević *Ivela*, Mrzli Dol.

<sup>129</sup> Luka i Mara Krmpotić *Brndini*; Milan Krmpotić *Zekonja*, Veljun.

<sup>130</sup> Jula Krmpotić *Econjina*, Veljun.

<sup>131</sup> Milan Šojat *Colaš*, Francikovac. Isto su potvrdili svi kazivači.

<sup>132</sup> Ivan Butković *Gara*, Alan. Više o naredbama životinjama vidi u prilogu o stočarstvu M. Rajković u ovoj monografiji.

<sup>133</sup> Marija Rončević *Garina*. Isto su potvrdili svi kazivači.

<sup>134</sup> Luka i Mara Krmpotić *Brndini* i Milan Krmpotić *Zekonja*, Veljun.

<sup>135</sup> Ivan Prpić *Kavarica*.

<sup>136</sup> Branko Tomljanović *Ropeta*, Krivi Put. Isto su potvrdili svi kazivači.



Slika 16: Metla od šiblja, vlasnik Milan Tomljanović Periša, Alan; snimio Augustin Perić, lipanj 2003.

Prilikom vršidbe idealno je bilo ako su bile prisutne dvije osobe: jedna uz konja koja ga je *gonila* i druga koja je *okrećala* žito. Žene su obično *okrećale* i *mišale* žito, a muškarci stajali uz stožer i *peljali* konje ili su konji sami išli. I djeca su *tjerala volove*.<sup>137</sup> Budući da su muškarci često bili odsutni, na privremenim, sezonskim radovima, dvije žene su same vršile, kao u primjeru Mare Krmpotić Brndine: *Kad je on bia na poslu ja i njegova sestra smo sve same radile*. Ako je bilo više ukućana mogli su pomagati, a zabilježeni su slučajevi da i jedna osoba sama vrši. *Ako si sam kad bi se vršaj pretresal konja pušti van pa izdrenaj jedan bacaj s drvenim vilam iznutra jedan iz van. Da nije ista slama, jedno dva put se slama pretresala. Onda mišaj*, kazala je Anka Šolić Tutanova iz Podbila. *Gornja slama se sa grabljama vadi van, a ova druga se meće u vrpnu da ju još malo prođu konji da se dođe do žita*<sup>138</sup>. Kad se protresa vidi se ima li zrna u slami, ako nema konji se *isprežu*, vode se van iz vršaja. Zatim se slama protresa tako da žito ostane dolje, a slama se odvaja na jednu stranu drvenim grabljama. Slama se sabere na jednu hrpu i to se sprema životinjama za prehranu i za stavljanje pod njih. Žito se skupi u jednu hrpu pomoću drvene lopate i metle. Metle za guvna Krivopučani su ponajviše izrađivali sami od bukova, grabova ili drenova šiblja (sl.16).

Nije zabilježeno da su životinje iza sebe dodatno vukle valjak koji bi pospješio vršenje.

Sav pribor za okretanje slame morao je biti drveni, ponajviše lopate, vile, grablje jer se pazilo da se ne ubode životinju. Na Krivome Putu na guvnu žito se zadnji put vršilo krajem osamdesetih godina 20. stoljeća. Nakon toga su počele dolaziti *dreš mašine- vršilice (...)* *Ovde nema niko vršilice i pretežno niko ništa ne sije*, kazao je Branko Tomljanović *Ropeta* iz Krivog Puta.

Najbolje je bilo vršiti konjima. Ako nisu imali konje vršili su volovima. Jedan vršaj je završen kada *svo žito otpadne*. *Ako je žito suvo treba jedno 3 do 4 sata. Na dan si moga 3 do 4 vršaja napraviti, koliko imaš radne snage. Jedno goni u vršaj, a drugi razbacuj žito da se odvoji žito*<sup>139</sup>. Vršilo se u prosjeku od dva dana pa do desetak dana. U prosjeku Krivopučani su dnevno radili dva vršaja. Vremenski period za jedan vršaj ovisio je o vrsti žitarice. Ječam je najbrže bio gotov budući da *on nije u komužini već je čist*, zatim pšenica, a najduže je trebalo za zob<sup>140</sup>. Zatim je ovisilo je li žito bilo dovoljno zrelo (ako je jako zrelo brzo bi otpalo), ako su bile visoke temperature za vrijeme vršidbe također je prije bilo gotovo, no s druge strane tada su se životinje morale odmarati; teže životinje prije su napravile vršaj, nego lagane. Broj životinja koje vrše bio je najvažniji, dakako da su četiri konja bila prije gotova nego dva. Životinje su se morale odmoriti između dva vršaja barem sat vremena.

Nakon što se žito *izvršilo* moglo ga se *sušiti zeru, da ne ostane vlage jer onda se uplislivi*<sup>141</sup>, ako je bilo vjetra na *guvnu* ondje se *vijalo*. Ako vjetra nije bilo nosilo se na proplanak i ondje ga se drvenom lopatom

<sup>137</sup> Petar Tomljanović *Jukša*.

<sup>138</sup> Mara Krmpotić *Brndina*.

<sup>139</sup> Milan Šojat *Colaš*.

<sup>140</sup> Mira Tomljanović *Ropetina*. Isto su potvrdili svi kazivači.

<sup>141</sup> Josip Prpić *Jurina*. Isto su potvrdili svi kazivači.

bacalo u zrak. Vjetar je odnosio pljevu, a pšenica je padala dolje. Uloga muškarca je bila da baca žito s lopatom, no ako ga nema onda je to radila žena. *Žena je znala kupit doli plivu s grančicom, napravi metlicu... onda onu plivu odnese vitar a žito ostane čisto... Pokri glavu kakvom krpom ili platom da ne pane zavrati*<sup>142</sup>. Ako je za sijati ili za mliti onda ga još sij na sitnicu. *Sitnica malo riđa, onda ono manje ispada a veće ostaje čisto*, kazala je Mara Krmpotić Brndina s Veljuna. *Sitnica* je sito promjera oko 50 cm.

## 9. SPREMANJE ŽITA I MLJEVENJE

Nakon što se očistilo žito se stavljalo u *vriće* (ako ga se planiralo odmah voziti u mlin i ako je za sijati), a višak se spremao u *badnje*<sup>143</sup> ili u *kason*<sup>144</sup>. Također spremao se *škarat* (manje zrnje, otpatci) za *prase* i kokoši. Sav posao oko spremanja žita odvijao se na otvorenome: *vršidba*, *vijanje*, sušenje i sprenjanje u vreće.

Žito se nosilo mljeti prema potrebi, tijekom godine. Nosilo se u vrećama (uglavnom oko dvije vreće, od 50 do 100 kilograma obje) koje su se stavile na samar koji su pak nosili magarac, mula ili konj. Pojedini su išli i s kolima i tada bi ponijeli veće količine, ali su povezli i susjedima i rodbini. Tijekom 20. stoljeća žito se nosilo mljeti u vodene mlinove primjerice u Brlog, u Švicu, u Brinje<sup>145</sup>. Iza Drugoga svjetskog rata na Vratniku je bio električni mlin, te na Alanu dok je ondje bila pilana. Brašno se čuvalo u vrećama u sanducima, *kištrama*<sup>146</sup>. Žito i brašno nije se spremalo u jame jer, kako kazivači tumače, *žito mora bit u suvom*.

Pšenicu i ječam u manjim količinama mljelo se kod kuće na ručni žrvanj. Najbolji kruh bio je pšenični kazali su svi Krivopučani, no pšenice je najprije znalo ponestati. Stoga se na ručni žrvanj zajedno mljeo pir sa pšenicom, heljda, ali i sve žitarice koje su imali<sup>147</sup>. Na ručni žrvanj često su i djeca mljela. Tko nije imao ručni žrvanj, mogao je mljeti i u mlincu za kavu, kao što je ostalo u sjećanju Milanu Blaževiću *Iveli iz Mrzloga Dola: Jednu godinu smo morali sušiti raž. Djeca melji na mlin za kavu... jedan dan melji i mogao bi se kriv ispeći, nije bilo žrvnja, a ni žita pa se nije isplatilo ići u mlin*.

## 10. POVRTLARSTVO

Od povrća u *bašti* (sl. 17, 18), koju su nazivali *njivine*, *vrtlovi* uspijevalo: krumpir, *zelje* (kupus), *merlin* (mrkva), pir, *gra*(h), cikla, blitva, crvena blitva, *kapula*, luk, komorada, salata peršin, koraba, krastavci unazad dvadesetak godina, *pomidore* (rajčica) samo ako je kišna godina. Najveća razlika između obrade zemlje na kojoj se siju žitarice i *bašte* bila je u tome što se *bašta* više gnojila i dodatno prekopavala motikom, te zemlja usitnjavala grabljicama. Na *baštu* se ponekad stavljalo grane i ondje su se palile te ju tako dodatno gnojilo. Posebice se ovaj postupak prakticirao na zemlji za *prisad* (sijanje sjemena od kojega narastu sadnice), kao što se vidi u kazivanju Anke Šolić *Tutanove: Za prisad, napravi komadić zemlje onda pali grane odozgo, pa stavi i đubra pa zakopaj, onda budi bolji prisad zelje uglavnom*. U ovu zemlju, prema

<sup>142</sup> Luka Krmpotić Brnde.

<sup>143</sup> *Badnja* je drvena bačva koju su delali Kutarevci. *Badnja* je dolje uža a gore šira i nema poklopac. A bilo ih je raznih veličina, moglo je u njih stati do 20 vagona a ima i malih od 5, 6 vagona. *Vagan* je *vrića* u koju stane oko 45 kila žita. *Vaganica* je bila tkana od konoplje, tkale su žene na Vratniku i u Lici a poslije je bilo za kupiti gotovih, objasnila je Mara Krmpotić Brndina iz Veljuna.

<sup>144</sup> *Kason* je škrinja od dasaka, kvadratnoga oblika, bez pregrada. Imala je poklopac. Naziv potvrdili: Ivan Butković Gara, Alan; Milan Tomljanović *Periša*, Alan; Mile Špalj *Kebin*, Krivi Put; Josip Prpić *Jurina*, Mrzli Dol; Draga Tomljanović *Rilčeva*, Mrzli Dol.

<sup>145</sup> Više o mlinovima vidi u radu trgovina i sajmovi u prilogu T. Rubić u ovoj monografiji.

<sup>146</sup> *Kišt*re su bile dužine od 1,30 m do 1,50 metara, širine oko 70 centimetara i imale su kosi pokrov.

<sup>147</sup> Više o tradicijskoj prehrani vidi u prilogu J. Jurković u drugom svesku Monografije.

kazivanju Mare Krmpotić *Brndine*, *napravi križić od drveta pa na njega stavi masline i drinka pa to zabodi u sredinu prisada da bolje izraste. Nek reste.*

U *njivine* su krajem travnja, u svibnju ili ovisno o vremenskim prilikama sijali: *merlin* (mrkva), ciklu, blitvu, crvenu blitvu i salatu. Oko Svetoga Vida (15. lipnja) posijane biljke već su iznikle, no ako se to ne bi dogodilo: *Naši su stari rekli: Eto Vidove, u zemlju uteklo a iz zemlje neizašlo! To znači dali su u zemlju posijali, a još ništa nisu dobili, to bi ka šala bila*, kazao je Tome Špalj *Cucin*. Kada su biljke iznikle, *prečupavali* su ih (razrjeđivali), da imaju više mjesta za rast. Kada je narasla trava plijevali su je rukama i prekopavali malim motikama. Plijevljenje i kopanje obavljali su prema potrebi. Za *kapulu* i luk kopali su jamice ili rediće i lukovice sadili u njih. Kada izrastu pazili su da ne budu u travi, dakle i njih su plijevali i kopali prema potrebi. Povrće se rijetko zalijevalo zato što nisu imali dovoljno vode. Povrća se uzgajalo jako malo jer, kako je objasnila Jula Krmpotić *Econjina* iz Veljuna, *kod nas kad kiša ne pada i najviše puše ništa ni ne uspijeva.*

Osim povrća tek su pojedine obitelji u vrtlovima sijale lan i konoplju<sup>148</sup>.



Slika 17: Vrtlovi kraj Brižica; snimila M. Rajković lipanj 2005.



Slika 18: Detalj bašte, Žuljevići, zaštićen drvenom ogradom od divljih životinja; snimila M. Rajković lipanj 2005.

<sup>148</sup> Više o tekstilnom rukotvorstvu vidi u radu A. Vlatković u drugom svesku Monografije.



## 10.1. KRUMPIR

Krumpir (sl. 19) se nikada nije sadio prije 20. travnja. Naime, Krivopučani su kazivali da je bilo najbolje posaditi ga početkom svibnja i da je jednako sazorio *i onaj ranije i kasnije posaden*<sup>149</sup>. Kao što je već navedeno na početku ovoga rada, zemlja u koju se planirao saditi krumpir morala se bolje nagnojiti, a nakon *branjanja* još ju se usitnjavalo motikom. Krumpir se mogao saditi pod brazdu: *Oreš, posadiš ga, pa prevrneš ne njega brezdu*<sup>150</sup>. *Prvu brazdu ne sadiš, sadiš drugu, treću jopet ne sadiš, sadiš četvrtu. Da nije pre-gust*, objasnio je Milan Krmpotić *Zekonja* iz Veljuna. No češće su se za krumpir pravili redovi s motikom: *Ručno se prave redovi motikom. Redovi mogu biti ispod piramide oko 12 cm, na njemu treba biti 8 - 10 cm zemlje na krumpiru (...) za crveni krumpir su trebali biti užji redovi oko 60 cm razmak od osi do osi, crveni krumpir je išao prema dole, a bijeli ili žuti, on ide širom, za njega su redovi bili 70 cm, radi suše, ako je deblji red lakše podnosi i sušu*, rekao je Milan Blažević *Ivela* iz Mrzloga Dola.

Krumpir se nikad nije sadio na *minu* (kada se mjesec mijenja). Svi ukućani, pa i djeca sadili su krumpir. Na svakih otprilike 25 centimetara razmaka, ili *na nogu* (dužina stopala odrasle osobe), stavljali su jedan krumpir. Osim cijeloga, ako je bio manji, odsjekli su *šniticu* ako je veći, s tim da se loš dio *faličan*<sup>151</sup>, bacao i pri tom se pazilo da je klica prema gore.

Nakon što se posadio, ide se motikom *koričat*: *Ako ima trave jer ga stajnjakom gnojimo i trava jako raste...onda se željeznim grabljaicama skine korica da trava manje raste. Iza toga slijedi okapanje, kad je krumpir izišao, tako da se sasječe trava i prekopa ... onda bi se zagrnuo, stajalo jedno 10 dana, onda bi se kora razbila i trava pobrala, onda posle bi se krumpir okopava, onda bi se zagrnuo, da dobije formu reda, da se može razviti u nutra, i to bi stajalo do jeseni i vadilo van*, postupak je objasnio Milan Blažević *Ivela*, koji su navodili i svi kazivači.

Svi su također isticali da prije nije bilo bolesti na krumpiru, niti se on ikada prskao protiv zlatice (životinjice koje jedu krumpirov list), niti da ne raste trava. Pojedinci koji danas sade krumpir, sade ga isključivo za svoje potrebe i s ponosom ističu da ga niti danas ne prskaju jer žele jesti ekološki zdravu hranu. No na žalost zlatice napadaju krumpir unazad 15-ak godina od kada su počeli koristiti kupovno sjeme, no samo na nižim visinama. Naime, Krivopučani koji žive na Alanu, Podbilu, Krivome Putu i Mrzlome Dolu kazali su da zlatica kod njih nema jer im je previsoka nadmorska visina. Svi kazivači koji su u vrijeme istraživanja sadili krumpir, također su napominjali da zlatice *beru* ručno, te da ga isključivo plijeve i kopaju, dakle da ne koriste sredstva protiv insekticida i korova.

Tradicijski je bilo propisano da se krumpir tijekom 20. stoljeća vadio tijekom rujna i da mora biti izvađen do Miholja (29. rujna). Naime početkom listopada počinju mrazevi i hladna razdoblja s puno padalina. Zadnjih petnaestak godina, nabavljaju sjeme ranoga krumpira, kojeg vade već početkom rujna. Kada se odredio dana za vađenje, svi ukućani su sudjelovali. Danas ga vade pomoću freza, a do unazad dvadesetak godina, neki i kasnije, vadili su ga pomoću motike. Odrasli su kopali krumpir motikom, a djeca su ga brala.

Ako se vadio iz vlažne zemlje, stavilo ga se dan ili dva da se osuši i rukom ga se malo očistilo od viška zemlje te spremalo. No nastojalo ga se vaditi kada je bilo suho tako da ove radnje uglavnom nisu bile potrebne. Krumpir se razvrstavao u tri kategorije: *jedri za jist* (za prehranu), sitni sjemenski i *praseći - mići to je bia za prasice i kokoše*, a zatim se spremalo u trap, koji je imala svaka kuća. Trap se radio u kući tako da se ispod *konobe* (sobe) iskopala jama (u koju je trebalo stati i do tri tone krumpira, koliko je u prosjeku imalo svako kućanstvo). Budući da je ovo ponajviše kameno područje, prije stavljanja krumpira jama se obložila sa slamom i strništem. Naime, ako je krumpir bio dugo u dodiru s kamenom nije bio jestiv, objasnili su

<sup>149</sup> Ivanka Atalić *Garina*, Alan.

<sup>150</sup> Luka Krmpotić *Brnde*.

<sup>151</sup> Mara Krmpotić *Brndina*.



Slika 19: Krumpirište, Alan; snimila M. Rajković, kolovoz 2004.

Krivopučani. Ako nije bilo dovoljno mjesta u kući radio se trap i u okućnici, no tada se nastojalo da bude iskopan u zemlji barem 80 centimetara jer bi se inače smrznuo tijekom jake zime<sup>152</sup>.

## 10.2. ZELJE

Osim krumpira, druga najvažnija namirnica Krivopučana bilo je zelje. Zelje se sadilo oko Vidova (15. lipnja), jedan dan nakon što je pala kiša. Žene su iz *prisada* prebirale veće sadnice i s drvenim *sadačem* pravile rupe u zemlji (sl. 20). *Sadač* su izrađivali Krivopučani sami na način da su odrezali komad grane s mladicom: jedna strana je bila drška, a druga se prema vrhu lagano zaoštrila.

Zemlja u koju se sadilo zelje također se bolje gnojila. Nastojalo ga se saditi na zemlju koja je prošle godine bila *ledina*. Pojedinci su ju još dodatno gnojili tako da su na nju nabacali *puno šipražja*, pa je *granje*



Slika 20: Sadač, vlasnik Milan Tomljanović Periša, Alan; snimio Augustin Perić, lipanj 2003.

*palio na tome, da je zemlja potpuno izgorila, kad bi se zemlje prekopala bila je rahla*, kazao je Milan Blažević *Ivela* iz Mrzloga Dola. U prosjeku je svaka obitelj sadila oko 500 komada sadnica zelja. Nakon što se posadilo, dok je bilo malo, prema potrebi se okopavalo i plijevala se trava. Krajem rujna zelje se bralo. Pritom se pazilo da taj dan nije *mijena*, na *mladak* se ne *smije sjeći*. Razlog da će zelje *sagnjit* i to se *znalo dogoditi*, kazao je Branko Tomljanović *Ropeta* iz Krivoga Puta<sup>153</sup>.

Svaka obitelj kiselila je u barem po dvije bačve od 250 litara zelja. Naime, Krivopučani su često isticali da osim zelja i krumpira i nisu imali drugog povrća, a da su zelje jeli najmanje dva puta tjedno, a tijekom zimskih mjeseci i više<sup>154</sup>. Prilikom kiseljenja zelja morao je biti pun mjesec *stari*, jer da *inače sagnjije zelje a ko se kisel* na minu. *Možeš i na polovinu miseca, samo ne valja kad se mjenja*, kazala je Mara Krmpotić *Brndina* iz Veljuna.

<sup>152</sup> Više o trapu vidi u prilogu o tradicijskom graditeljstvu I. Šarić Žic u ovoj monografiji, te u prilogu J. Jurković u drugom svesku Monografije.

<sup>153</sup> Isto su potvrdili svi kazivači.

<sup>154</sup> Više o tradicijskoj prehrani vidi u prilogu J. Jurković u drugom svesku Monografije.

## 11. ZAKLJUČNA RAZMIŠLJANJA

Kroz navedeni prikaz tradicijske zemljoradnje, može se zaključiti da primorska strana Velike Kapele ima dovoljno prirodnih resursa za puno ozbiljnije bavljenje zemljoradnjom nego što je to zadnjih četrdesetak godina, odnosno nakon što se stanovništvo raselilo. Pojedinci su prepoznali važnost zdrave hrane, no proizvode ju u slobodno vrijeme i isključivo za svoje potrebe. Plodna zemlja danas je prazna, te ne vidim razlog zašto na njoj mlađi Krivopučani, danas Senjani, ne bi mogli uzgajati povrće. Osim za samu proizvodnju ekološke hrane u većim količinama, ovaj kraj ima dobru podlogu i za razvoj ruralnoga turizma. *Ruralni turizam - seoski turizam je oblik turizma u kojem se podrazumijeva povremeni boravak turista u seoskoj sredini; posjetiteljima osim čistog zraka i prirodnog ambijenta, pruža različite mogućnosti aktivnog sudjelovanja u životu i radu seoskog gospodarstva* (Vukonić; Čavlek prema Baćac 2006:37). Na krivoputskome području, kao što se moglo saznati kroz ovaj prilog, vrlo su živa sjećanja na tradicijski način života. A osim boravka i sudjelovanja u svakodnevnome gospodarskom životu ovoga područja, atrakcijske resurse predstavljaju i gospodarske djelatnosti u čijoj je izvedbi sudjelovao veći broj članova lokalne zajednice - poput *žetve žita, vršenja žita na konjima i volovima, vađenje krumpira i sl.* Osim samog sudjelovanja turisti bi mogli kupiti i zdrave ekološke namirnice.

Tijekom razgovora s Krivopučanima navodili su uzrečicu:

*Baci u zemlju nešto, u zemlji nema vuka!*

*To je značilo posadi bar nešto, ako posadiš bar ćeš nešto žnjet, ako ne posadiš nećeš ništa žnjet*, objasnio je Tome Špalj *Cucin*, pa zašto ovu uzrečicu ne bismo primijenili i danas u 21. stoljeću.

### KORIŠTENA LITERATURA:

- BAĆAC, Robet (2006): Agroturizam- tradicijske vrijednosti u funkciji turizma. U: *Etnologija i kulturni turizam*, ur. Tihana Petrović Leš i Tomislav Pletenac, Zagreb, 36-42.
- GAVAZZI, Milovan (1991): *Baština hrvatskog sela*. Otvoreno sveučilište, Zagreb, str. 67-76.

### IZVOR:

- Upitnice Etnološkog atlasa (UEA), svezak I, teme br.: 7. *Sijanje i sadenje*, 8. *Žetva*, 14. *Vile i grablje*; Arhiv Odsjeka za etnologiju i kulturnu antropologiju, Filozofski fakultet u Zagrebu.